



BLADE CONVERSION KIT INSTALLATION INSTRUCTIONS

P/N 99944200411

WARNING DANGER

You must install a Barrier Bar or U-Handle Kit and all Blade Conversion parts shown in the following instructions before operating this unit with blades, otherwise serious injury may result.

IMPORTANT

If non-standard monofilament heads, METAL/PLASTIC blades or cultivators etc., are used, THE CARBURETOR MUST BE RESET or serious engine damage can occur. See "Carburetor Adjustment" in the unit Operator's Manual.

SRM/PAS/SB BLADE SET-UP GUIDE*

TO USE THESE BLADES 		Pro Maxi-Cut Grass/Weed Plastic Cutters	Rigid Plastic Tri-Cut Grass/Weed Blade	Metal Tri-Cut/8 Tooth Grass/Weed Blade	Metal 80T Brush Blade Metal 22T Clearing Saw Blade
 You must install these parts! 	Handle	Loop Handle, w/or w/o Barrier Bar	Loop Handle w/Barrier Bar, or U-Handle	Loop Handle w/Barrier Bar, or U-Handle	U-Handle
	Debris Shield	Metal Shield	Metal Shield	Metal Shield	Metal Shield
	Harness	Shoulder Harness	Shoulder Harness	Shoulder Harness	Shoulder Harness****
	Blade Mounting Hardware	Upper Plate & Flat Washer	Upper Plate & Flat Washer	Upper Plate & Glide Cup	Upper/Lower Blade Plates**
Hex Nut		Hex Nut	Hex Nut	Hex Nut	Hex Nut
New Cotter Pin***		New Cotter Pin***	New Cotter Pin***	New Cotter Pin***	New Cotter Pin***

* WARNING! DO NOT INSTALL BLADES ON GT (CURVED SHAFT) MODEL TRIMMERS

** Arbor diameter of Upper Blade Plate must match arbor diameter of metal blades.

*** New cotter pin required each time blade is installed.

**** Brushcutters over 16.5 lbs (7.5 kg) dry weight (weight w/o fuel) require a double shoulder harness

CONTENTS:

- | | |
|--|--------------------------------|
| 10 - Split pins 2 x 25 mm | 1 - shoulder harness |
| 4 - lockwashers | 1 - upper fixing plate |
| 1 - 10 mm nut | 1 - lower fixing plate |
| 4 - 5 mm nuts (Shield Assembly) | 1 - metal debris shield |
| 4 - 5 mm nuts (Barrier Bar Assembly) | 1 - shield mounting bracket |
| 3 - 5 x 10 mm screws w/ captivated washers and lockwashers | 1 - barrier bar |
| 2 - 5 x 8 mm screws | 1 - harness ring |
| 1 - 5 x 18 mm bolt | 1 - harness clamp |
| 1 - 5 mm spacer | 1 - brush blade 8 in. 80 tooth |
| 1 - 10 mm shaft collar | |

Install Metal Shield

Tools Required: 8 x 10 mm Open-end Wrench, Screwdriver, T-wrench, Locking Tool

Parts Required: Metal Shield, Shield Bracket,
3 - 5 x 10 mm screws w/captivated flat and lock-washer, (metal shield to gear housing).
2 - 5 x 8 mm screws, 2 - 5 mm nuts, 2 - 5 mm lock-washers, (bracket to shield).
2 - 5 mm nuts, 2 - 5 mm lockwashers
(bracket to gear housing)

X7702276702

X770000612
07/07

1. If installed remove nylon line head, upper fixing plate, shield plate, and plastic shield.
 - a. Align locking hole in upper plate with notch in edge of gear housing and insert head locking tool (A).
 - b. Remove line head (B) by turning it clockwise until head is completely off of shaft.
 - c. Remove locking tool.
 - d. Remove three screws holding shield plate and plastic shield (C) to gear housing.
 - e. Retain line head, upper fixing plate, shield plate, and plastic shield for conversion back to nylon line head operation.

2. Loosely attach bracket (D) to shield (E) and attach shield to bottom of gear housing (F) with hardware provided.

3. Tighten all shield hardware.

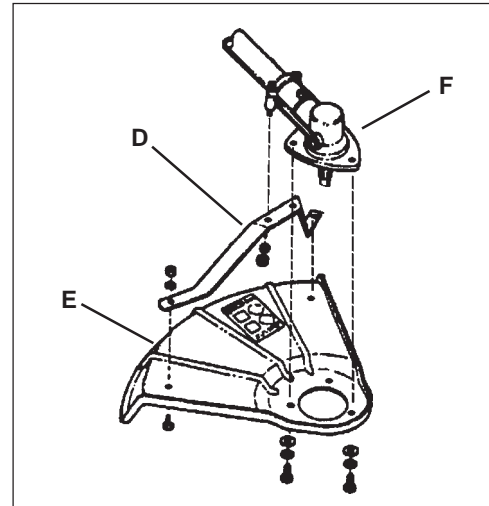
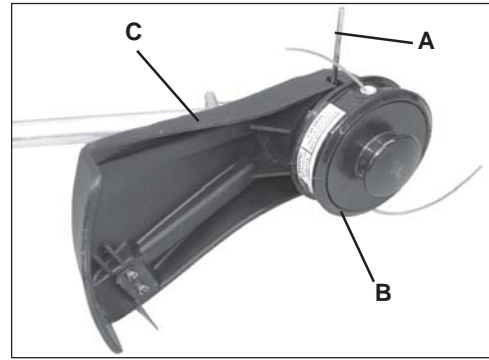

Install Blade

Tools Required: Locking Tool, T-Wrench.

Parts Required: Upper Plate, Lower Plate, 10 mm Nut, 2 x 25 mm Split Pin, Blade.

IMPORTANT

This kit can be mounted on two different style gear housings. A 10 mm shaft collar (G) included in this kit, may be required to properly mount the blade. Failure to install shaft collar will cause the upper fixing plate (H) to bind. Refer to the assembly instructions below to identify shaft collar assembly.

1. Check type of gear housing assembly on unit:
 - Type A gear housings with black bearing seal do not require the 10 mm shaft collar.

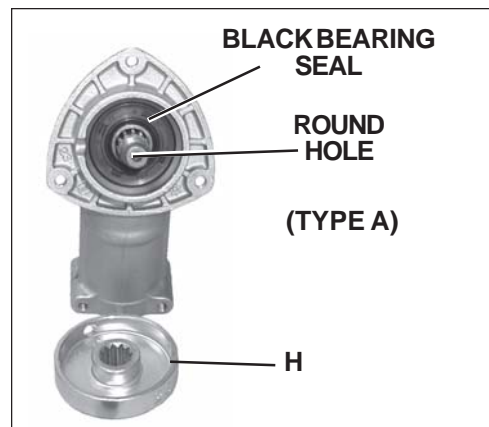

- Type B gear housings with silver bearing seal, install shaft collar (G) on splined shaft before installing upper plate (H).



2. Install upper plate (H) on splined PTO shaft, pilot side down.
3. Install Blade (I) on upper plate pilot. Blades must be installed so that rotation arrow on blade faces gear case. Secure blade with Lower fixing plate (J), and 10 mm nut (K). Turn nut counterclockwise on PTO shaft to tighten.
4. Align hole in upper plate with notch in gear housing, and insert Locking Tool (A) to prevent splined shaft from turning. Arrow on gear housing points to notch. Tighten 10 mm nut securely.
5. Insert split pin (L) in hole in PTO shaft, and bend pin legs around shaft counterclockwise to retain 10 mm nut.

IMPORTANT

Never reuse a split pin - install a new split pin each time a blade is installed or replaced.

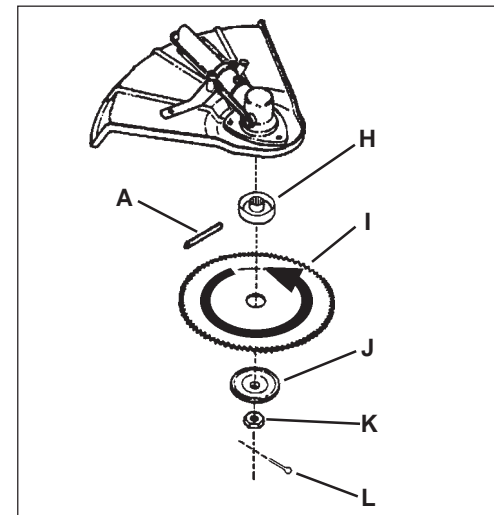

6. Remove locking tool.

Install Harness Clamp

NOTE

Some models require installation of Harness Clamp. If your unit does not have a clamp, follow these directions.

Tools Required: Screwdriver, 8 x 10mm Open End Wrench.

Parts Required: Harness Clamp, 5 x 18mm Hexagon Head Bolt, Harness Ring, 5 mm Spacer.

1. Remove shield and gear housing as an assembly.
 - a. Loosen two (2) bolts (M) that clamp the gear housing to the drive shaft.
 - b. Remove locating screw (N) found at the top of the gear housing.
 - c. Pull shield and gear housing assembly from the drive shaft assembly.

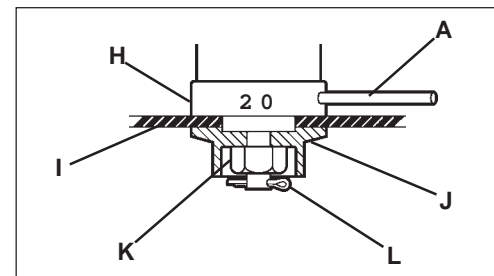

IMPORTANT

Prevent flexible drive cable from sliding from drive shaft housing. If cable does slide free, clean dirt from cable and re-lubricate with lithium based grease prior to re-assembly.

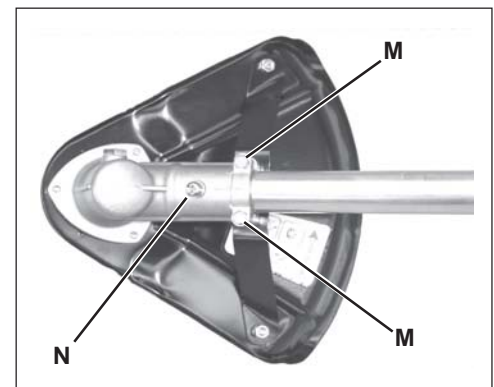

2. Remove front handle.
 - a. Remove four (4) screws and nuts and handle bracket from handle. Retain screws for future use.
 - b. Remove front handle.



3. Install clamp.
 - a. Slightly spread clamp and slide up shaft.
 - b. Install harness ring using spacer and 5 x 18mm bolt, DO NOT tighten at this time.



Install Handle/Barrier Bar

NOTE

The Barrier Bar is required when using grass or weed blades. Units equipped with U-Handles do not require installation of the Barrier Bar.

1. Position front handle on shaft and install Barrier Bar using four (4) screws and new nuts included with kit.
2. Position handle for comfortable operation, and tighten screws securely.

NOTE

The Barrier Bar is not a handle.



Install Shield and Gear Housing Assembly

1. Install the gear housing and shield assembly.
2. Align the gear housing on the drive shaft and install the locating screw (N).
3. Tighten the two (2) side clamping screws (M).

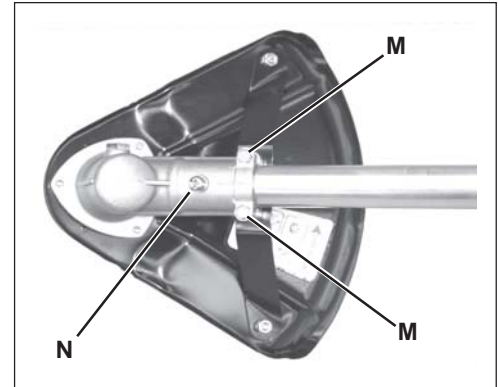

Balance Unit

1. Put on harness and attach unit to harness.
2. Slide harness clamp up and down until unit balances with head approximately 2 - 3 in. from the ground.
3. Tighten clamp bolt.



NOTE

In case of Emergency, the trimmer/brushcutter can be released from the harness by pulling up on the quick-release collar.

ECHO CONSUMER PRODUCT SUPPORT: If you require assistance or have questions concerning the application, operation or maintenance of this product you may call the ECHO Consumer Product Support Department at 1-800-673-1558 from 8:30 am to 4:40 pm (Central Standard Time) Monday through Friday. Before calling, please know the model and serial number of your unit to help your Consumer Product Support Representative.

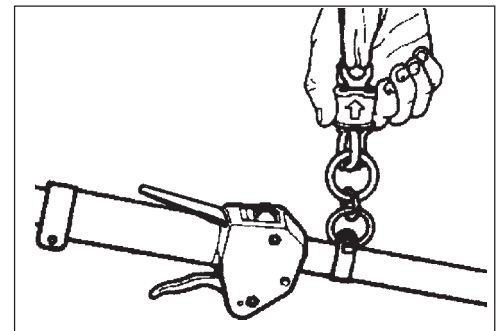

ECHO®

ECHO, INCORPORATED
400 OAKWOOD ROAD
LAKE ZURICH, IL 60047 U.S.A.
www.echo-usa.com



INSTRUCCIONES DE INSTALACIÓN JUEGO DE CONVERSIÓN N/P 99944200411

ADVERTENCIA PELIGRO

Debe instalar un juego de la barrera de barra o empuñadura en ‘U’ y un juego de conversión de hojas antes de operar esta unidad usando hojas, ya que de lo contrario se pueden producir lesiones graves.

IMPORTANTE

Si se usan cabezas de un solo filamento que no son estándar, hojas o cultivadores de METAL/PLASTICO etc., SE DEBE REAJUSTAR EL CARBURADOR o se producirán daños importantes en el motor. Vea “Ajuste del carburador” en el manual del operador de la unidad.

GUÍA DE CONFIGURACIÓN DE LAS HOJAS DE SRM/PAS/SB*

PARA USAR ESTAS HOJAS		Cortadores de plástico para hierba/ maleza Pro Maxi-Cut	Hoja de plástico rígida Tri-Cut para hierba/ maleza	Hoja de 8 dientes de metal/ Tri-Cut para hierba/ maleza	Hoja desbrozadora DE metal 80T / Hoja de sierra de metal para desmonte 22T
¡Usted debe instalar estas piezas! 	Empuñadura	Asa con o sin barra de barrera	Asa con barra de barrera, o empuñadura en “U”	La asa con la barra de barrera, o la empuñadura en “U”	La empuñadura en “U”
	Protector contra residuos	Protector de metal	Protector de metal	Protector de metal	Protector de metal
	Arnés	Arnés para el hombro	Arnés para el hombro	Arnés para el hombro	Arnés para el hombro****
	Tornillería de montaje de la hoja	Placa superior y arandela plana	Placa superior y taza de deslizamiento	Placas superiores e inferiores de la hoja**	Placas superiores e inferiores de la hoja**
Tuerca hexagonal		Tuerca hexagonal	Tuerca hexagonal	Tuerca hexagonal	
Nuevo pasador de aleta***		Nuevo pasador de aleta***	Nuevo pasador de aleta***	Nuevo pasador de aleta***	

* ¡ADVERTENCIA! NO INSTALE LAS HOJAS EN LAS RECORTADORAS DE MODELO GT (EJE DE IMPULSIÓN CURVADO)

** El diámetro del árbol de la placa superior de la hoja debe corresponder con el diámetro del árbol de las hojas de metal.

*** Se requiere un nuevo pasador de aleta cada vez que la hoja esté instalada.

**** Las desbrozadoras que pesen más de 7,5 kg (16,5 lb) en seco (peso sin combustible) requieren un arnés doble para el hombro.

CONTENIDO:

10 – pasadores de aleta 2 x 25 mm
 4 – arandelas de traba
 1 – tuerca de 10 mm
 4 – tuercas de 5 mm (Protector)
 4 – tuercas de 5 mm (Barrera de barra)
 3 – tornillos de 5x10 mm con arandelas y arandelas de traba cautivas

2 – tornillos de 5x8 mm
 1 – perno de 5x18 mm
 1 – espaciador de 5 mm
 1 – collar de eje 10 mm
 1 – arnés para el hombro
 1 – placa fija superior
 1 – placa fija inferior

1 – protector de metal para residuos
 1 – soporte de montaje del protector
 1 – barra de barrera
 1 – anillo de arnés
 1 – abrazadera de arnés
 1 – cuchilla de 8 pulgadas con 80 dientes

Instale el protector de metal

Herramientas necesarias: Llave de boca de 8 x 10 mm, destornillador, llave en T, herramienta de traba.

Piezas necesarias: Protector de metal, soporte, 3 tornillos de 5 x 10 mm con superficie plana imperdible y arandela de traba (protector de metal a caja de engranajes), 2 tornillos de 5 x 8, 4 tuercas de 5 mm, 4 arandelas de traba de 5 mm (soporte a protector y soporte a caja de engranajes).

X7702276702

X770000612
07/07

1. Si esta instalado, quite el cabezal de la línea de nylon, placa del protector, la placa superior y el protector de plástico.
 - a. Alinee el agujero de traba de la placa superior con la muesca del borde de la caja de engranajes e inserte la herramienta de traba (A) del cabezal.
 - b. Remueva el cabezal del hilo (B) girándolo hacia la izquierda hasta que el cabezal sea removido completamente del eje.
 - c. Quite la herramienta de traba.
 - d. Quite los tres tornillos que sujetan la placa del protector y el protector de plástico (C) a la caja de engranajes.
 - e. Conserve la cabeza del hilo, la placa fija superior, la placa protectora y el protector de plástico para convertirlo a la operación de la cabeza del hilo de nilón.
2. Sujete sin apretar el soporte (D) al protector (E) y sujete este conjunto a la parte inferior de la caja de engranajes (F) con los tornillos y tuercas suministrados.
3. Apriete todos los herrajes de sujeción.

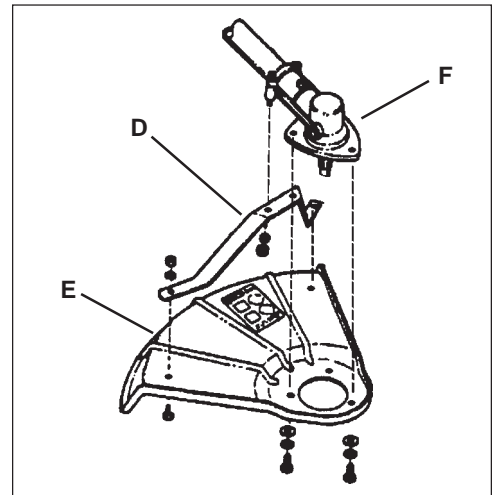
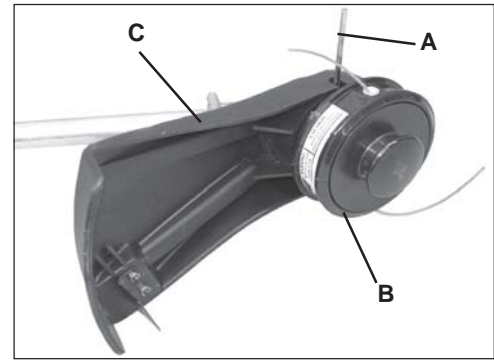

Instale la cuchilla

Herramientas necesarias: Herramienta de traba, llave en T.

Piezas necesarias: Placa superior, placa inferior, tuerca de 10 mm, pasador de aleta (pasador de horquilla) de 2 x 25 mm, cuchilla.

¡IMPORTANTE!

Este juego puede montarse en dos cajas de engranajes de estilos diferentes. Tal vez sea necesario incluir un collar de eje de 10 mm (G) en este juego para montar debidamente la cuchilla. De no instalar el collar del eje se trabará la placa fija superior (H). Consulte las instrucciones de montaje siguientes para identificar el conjunto del collar del eje.

1. Compruebe el tipo de conjunto de caja de engranajes en la unidad:
 - Las cajas de engranajes de tipo A con sello de cojinete negro no requieren el collar de 10 mm del eje.

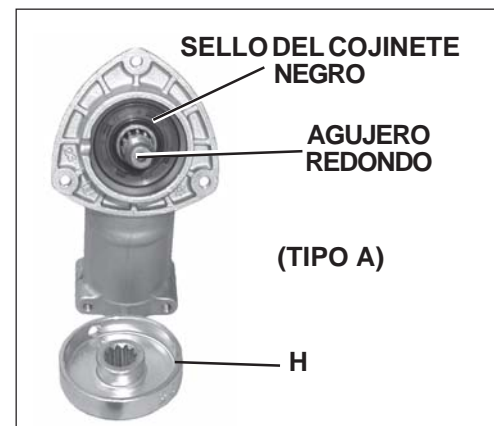

- En las cajas del tipo B con sello de cojinete plateado, instale el collar del eje (G) en el eje estriado antes de instalar la placa superior (H).

2. Instale la placa superior (H) en el eje de PTO ranurado, cara experimental abajo.
3. Instale la cuchilla (I) en el piloto superior de la placa. Las cuchillas deben ser instaladas con la flecha boca arriba. Asegure la cuchilla con una placa fija inferior mas baja (J), y tuerca de 10 mm (K). De vuelta a la tuerca izquierda en el eje de PTO para apretar.
4. Alinee el agujero en la placa superior con la muesca en la cubierta del engranaje, e inserte la herramienta que bloquea (A) y el separador de millares que para prevenir ranuro en el eje di dar vuelta. Flecha en la cubierta del engranaje señalan la muesca.
5. Inserta un pasador (L) en agujero en eje de PTO y doble ambos lados del pasador alrededor del eje a la izquierda para conservar la tuerca de 10mm.

IMPORTANTE

Nunca reuse el pasador. Instale un pasador nuevo cada vez que instale o reemplazca la cuchilla.

6. Quite la herramienta de traba.

Instale la Abrazadera del Arnés

NOTA

Algunos modelos requieren la instalación de la abrazadera del arnés. Si su unidad no tiene una abrazadera, siga estas instrucciones.

Herramientas requeridas: Destornillador, llave de tuercas abierta de 8mm x 10mm.

Piezas requeridas: Abrazadera, perno hexagonal de 5 mm x 18 mm, anillo de arnés, espaciador de 5 mm.

1. Retire juntas la pantalla y la cubierta de engranaje.
 - a. Afloje los dos (2) pernos (M) que sujetan la cubierta de engranaje a la cubierta del eje motriz.
 - b. Retire el tornillo (N) de ubicación que se encuentra en la parte superior de la cubierta de engranaje.
 - c. Jale el conjunto de la pantalla y la cubierta de engranaje del conjunto del eje motriz.

IMPORTANTE

Impida que el eje motriz flexible se deslice de la cubierta del eje motriz. Si el eje se resbala libremente, limpie la suciedad del eje y vuelva a lubricar con grasa con base de litio antes de volver a ensamblar.

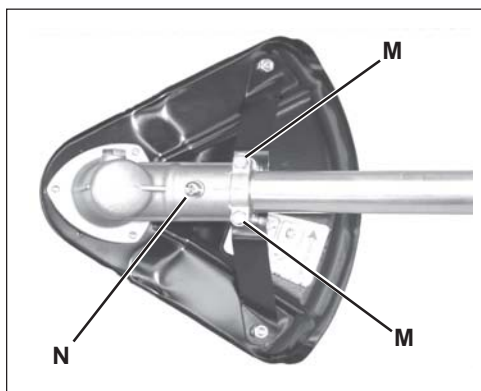
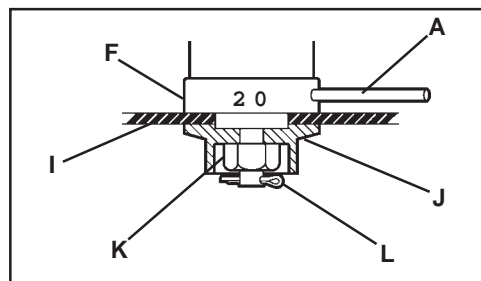
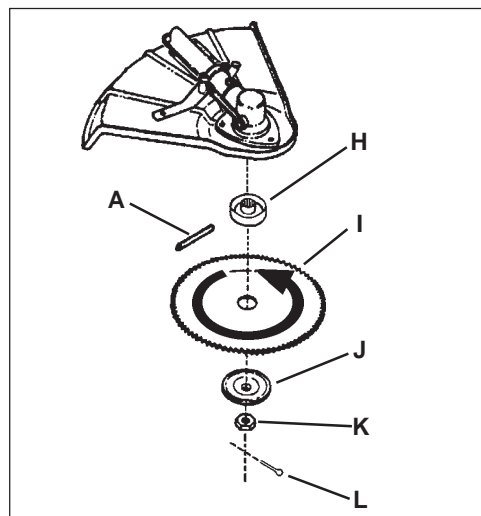

2. Retire el agarrador frontal
 - a. Retire los cuatro (4) tornillos y tuercas y el soporte del agarrador. Conserve los tornillos para el uso futuro.
 - b. Retire el agarrador.



3. Instale la abrazadera.
 - a. Abra ligeramente la abrazadera y deslícela hacia arriba en el eje.
 - b. Instale el anillo usando el espaciador y perno de 5x18mm, pero NO apriete en este momento.



Instalación de la empuñadura delantera y barrera de barra

NOTA

La barrera de barra es requerida al utilizar las láminas para la hierba y las malas hierbas del corte. Las unidades equipadas con el manubrio (mango en U) no requieren la instalación de la barrera de barra.

1. Coloque la empuñadura delantera en el eje e instale la barrera de barra usando los cuatro (4) tornillos y nuevas tuercas incluido con el juego.
2. Coloque la empuñadura delantera para efectuar la operación de forma cómoda y sujete los tornillos.

NOTA

La barra de la barrera no es una manija.



Instale protector y caja del engranaje

1. Instale la caja de engranajes y el conjunto de protector.
2. Alinee la caja de engranajes en el eje de impulsión e instale el tornillo de localización (N).
3. Apriete los dos (2) tornillos de sujeción laterales (M).

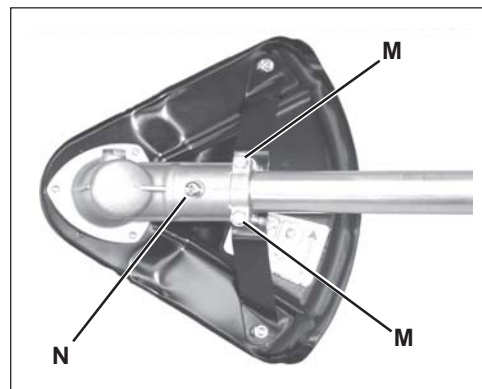

Equilibre la unidad

1. Póngase el arnés y sujete la unidad al arnés.
2. Deslice la abrazadera del arnés hacia arriba y hacia abajo hasta que quede equilibrada con la cabeza aproximadamente a 50 a 75 mm (2-3 pulg.) del terreno.
3. Apriete el perno de la abrazadera.

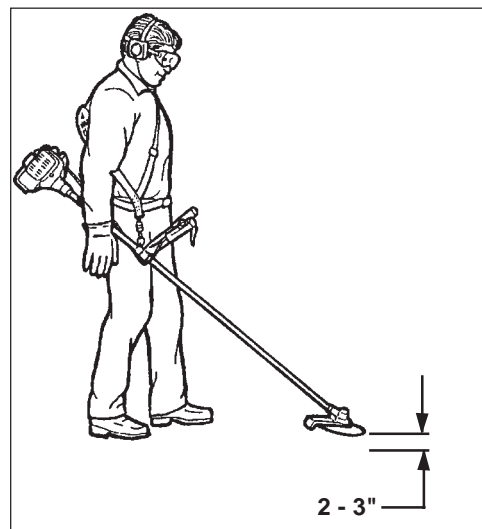

NOTA

En caso de emergencia, el trimmer/brushcutter se puede desprender de la correa con el collar de desprendimiento-rápido.

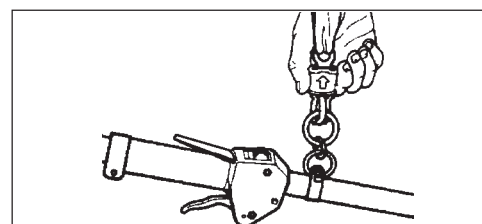

ASISTENCIA AL CLIENTE DE ECHO: Si usted requiere asistencia o tiene preguntas concernientes a la aplicación, operación, o mantenimiento de este producto llame al departamento de asistencia al cliente de ECHO al 1-800-673-1558 de 8:30 am. a 4:30 pm. (Hora del Centro) de Lunes a Viernes Antes de llamar por favor saber el modelo y número de serie de su unidad para ayudar a su representante de asistencia al cliente.

ECHO

ECHO, INCORPORATED
400 OAKWOOD ROAD
LAKE ZURICH, IL 60047 U.S.A.
www.echo-usa.com



INSTRUCTIONS KIT DE CONVERSION DE LAME MONTAGE RÉF 99944200411



AVERTISSEMENT DANGER

Pour éviter des risques de blessures graves, un kit de poignée en U et un kit de conversion pour lame doivent être installés avant d'utiliser cet outil avec une lame.

IMPORTANT

Si des têtes monofilament, des lames en MÉTAL/PLASTIQUE, des cultivateurs, etc. sont utilisés, LE CARBURATEUR DOIT ÊTRE RÉGLÉ pour éviter de graves dommages au moteur. Voir «Réglage du carburateur» dans le manuel d'utilisation de l'outil.

GUIDE DE CONFIGURATION SRM/PAS/SB AVEC LAME*

POUR UTILISER CES LAMES 		Lames plastique de désherbage Pro Maxi-Cut	Lames plastique rigides de désherbage Tri-Cut	Lames métalliques de désherbage Tri-Cut/8 dents	Lames métalliques de débroussaillage 80 dents / de défrichage 22 dents
Installer impérativement ces pièces 	Poignée	Poignée en boucle avec ou sans barre de protection	Poignée en boucle avec barre de protection, ou poignée en U	Poignée en boucle avec barre de protection, ou poignée en U	Poignée en U
	Pare-débris	Pare-débris en métal	Pare-débris en métal	Pare-débris en métal	Pare-débris en métal
	Bandoulière	Bandoulière	Bandoulière	Bandoulière	Bandoulière****
	Visserie de montage de lame	Plaque supérieure et rondelle plate	Plaque supérieure et coupelle	Plaques de lame supérieure/inférieure**	Plaques de lame supérieure/inférieure**
Écrou hexa		Écrou hexa	Écrou hexa	Écrou hexa	
Goupille fendue neuve***		Goupille fendue neuve***	Goupille fendue neuve***	Goupille fendue neuve***	

* AVERTISSEMENT ! NE PAS INSTALLER DE LAMES SUR LES TAILLE-BORDURES GT (ARBRE MOTEUR INCURVÉ)

** Le diamètre d'arbre de la plaque de lame supérieure doit correspondre à celui des lames métalliques.

*** Goupille fendue neuve requise à chaque installation de lame.

**** Une double bandoulière est nécessaire pour les débroussailluses d'un poids à sec (sans carburant) supérieur à 7,5 kg.

CONTENU :

10 - goupilles fendues 2 x 25 mm
4 - rondelles frein
1 - écrou 10 mm
4 - écrous 5 mm (Pare-débris)
4 - écrous 5 mm (Barre de Barrière)
3 - vis 5x10 mm avec rondelles captives et rondelles frein

2 - vis 5x8 mm
1 - boulon 5x18 mm
1 - entretoise de 5 mm
1 - collier d'arbre 10 mm
1 - harnais d'épaule
1 - plaque de fixation supérieure
1 - plaque de fixation inférieure

1 - pare-débris en métal
1 - support de pare-débris
1 - assemblage de barre de protection
1 - anneau de harnais
1 - collier de fixation de harnais
1 - lame 8 de brosse po. dent 80

Installation du pare-débris en métal

Outils nécessaires : Clé plate de 8 x 10 mm, tournevis, outil combiné, outil de blocage

Pièces nécessaires : Pare-débris en métal et son support, 3 vis de 5 mm x 10 mm avec rondelles plate et frein captives (entre le pare-débris et le carter d'engrenages). 2 vis de 5 x 8 mm, 2 écrous de 5 mm, 2 rondelles frein de 5 mm (entre le support et le pare-débris). 2 écrous de 5 mm, 2 rondelles frein (entre le support et le carter d'engrenages)

X7702276702

X770000612
07/07

1. Le cas échéant, retirer la tête à ligne nylon, la plaque supérieure, plaque de pare-débris et le pare débris.
 - a. Aligner le trou de blocage (A) de la plaque supérieure sur l'encoche du bord du carter d'engrenages et insérer l'outil de blocage de la tête de coupe.
 - b. Enlevez la tête de coupe (B) sur l'arbre en la tournant dans le sens antihoraire jusqu'à la tête est éteinte complètement l'arbre de PDF.
 - c. Retirer l'outil de blocage.
 - d. Retirer les trois vis maintenant la plaque de pare-débris et le pare-débris en plastique (C) sur le carter d'engrenages.
 - e. Conserver la tête de ligne, la plaque de fixation supérieure, la plaque de pare-débris et le pare-débris en plastique pour pouvoir repasser au mode de fonctionnement avec tête de coupe à ligne nylon.
2. Installer le support (D) sur le pare-débris (E) et monter l'ensemble au-dessous du carter d'engrenages (F) à l'aide des boulons et écrous fournis, sans les serrer.
3. Serrer toute la boulonnerie du pare-débris.

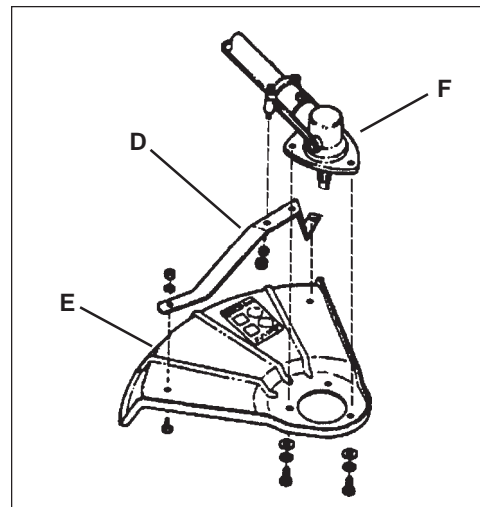
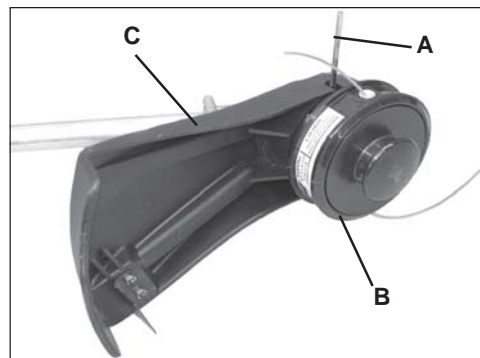

Installation de la lame

Outils nécessaires : Outil de blocage, outil combiné.

Pièces nécessaires : Plaque supérieure, plaque inférieure, écrou de 10 mm à pas à gauche, goupille fendue de 2x25 mm, lame.

IMPORTANT

Ce kit peut être installé sur deux différents types de carter d'engrenages. Ce kit contient un collier d'arbre 10 mm (G) qui peut être nécessaire pour l'installation correcte de la lame. Si ce collier n'est pas installé, la plaque de fixation supérieure (H) de lame se bloquera. Voir les instructions de montage ci-dessous pour identifier le collier d'arbre.

1. Déterminer le type de carter d'engrenages installé sur l'outil.
 - Les carters Type A, dotés d'un joint de roulement noir, ne nécessitent pas le collier d'arbre 10 mm.

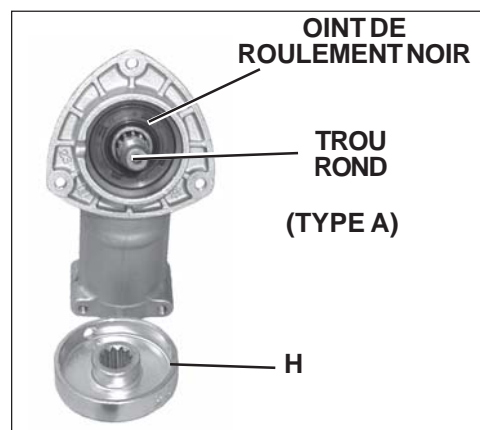

- Pour les carters Type B avec joint de roulement argent, installer le collier (G) sur l'arbre cannelé avant d'installer la plaque supérieure (H).

2. Installer la plaque supérieure (H) sur l'arbre de PDF cannelé, côté guide vers le bas.
3. Installer la lame (I) sur le guide de la plaque supérieure. Les lames doivent être installées de manière à ce que la flèche de sens de rotation est orienté sur la carter d'engrenages. Assujettir la lame avec la plaque de fixation inférieure (J) et l'écrou 10 mm (K). Tourner l'écrou vers la gauche pour le serrer sur l'arbre cannelé.
4. Aligner le trou de la plaque supérieure sur l'encoche du carter d'engrenages et insérer l'outil de blocage (A) pour empêcher l'arbre cannelé de tourner. La flèche du carter d'engrenages pointe vers l'encoche. Serrer fermement l'écrou de 10 mm.
5. Insérer la goupille fendue (L) dans le trou de l'arbre cannelé et replier ses pattes vers la gauche sur l'arbre, pour bloquer l'écrou de 10mm.

IMPORTANT

Ne jamais réutiliser une goupille fendue, en installer une nouvelle chaque fois qu'une lame est installée ou remplacée.

6. Retirer l'outil de blocage.

Mise en Place de la Boucle de Harnais

REMARQUE

Certains modèles nécessitent la mise en place d'une boucle de harnais. Se conformer aux instructions suivantes si la machine ne comporte pas de boucle.

Outils nécessaires : tournevis, clé à molette de 8 mm x 10 mm

Pièces nécessaires : Boucle de harnais, boulon à tête hexagonale de 5 x 18 mm, raccord, entretoise 5 mm

1. Retirer le carter et la boîte d'engrenage ensemble.
 - a. Desserrer les deux (2) boulons (M) rattachant la boîte d'engrenage à l'arbre moteur.
 - b. Retirer la vis de repérage (N) située en haut de la boîte d'engrenage.
 - c. Retirer le carter et la boîte d'engrenage ensemble de l'arbre moteur.

IMPORTANT

Eviter que le câble d'entraînement flexible ne glisse de l'arbre moteur. Si cela se produit, nettoyer le câble et le lubrifier avec une graisse au lithium avant de le remonter.

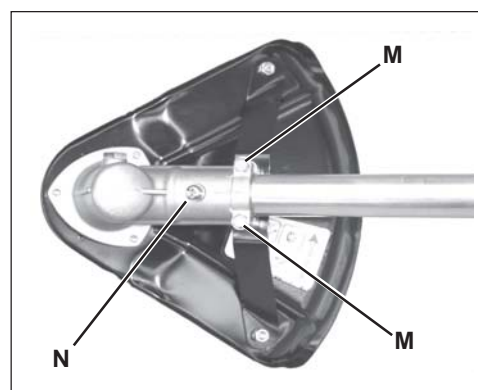
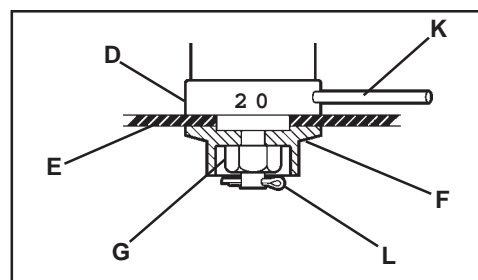
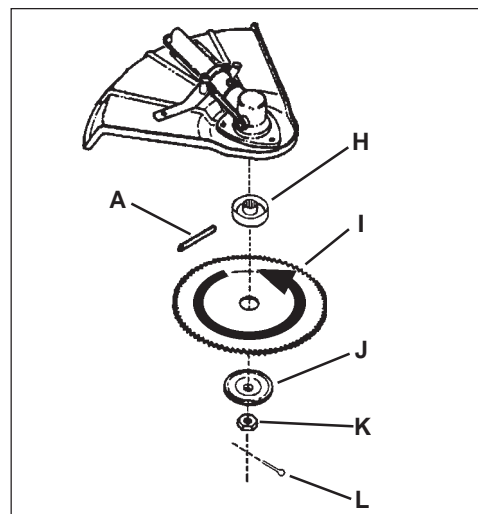
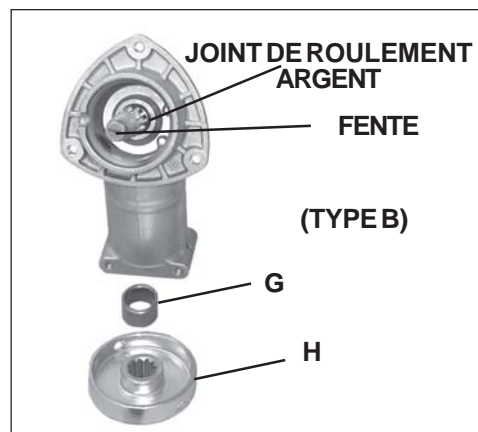

2. Retirer la poignée avant.
 - a. Retirer les quatre (4) vis et écrous, ainsi que le support de la poignée. Maintenez les vis pour le futur usage.
 - b. Retirer la poignée avant.

3. Mettre la boucle de harnais en place.
 - a. Ouvrir légèrement la boucle et la faire glisser sur l'arbre.
 - b. Monter un seul raccord à l'aide de l'entretoise et boulon de 5 x 18 mm. NEPAS serrer maintenant.



Installez la barre de traitement et de barrière

REMARQUE

La barre de barrière est exigée à l'aide des lames qui sont utilisées pour couper l'herbe ou les mauvaises herbes. Les unités équipées d'U-Handles n'exigent pas l'installation de la barre de barrière.

1. Positionne la poignée avant sur l'arbre installer la barre de barrière au moyen des quatre (4) boulons et nouveau écrous inclus avec le kit.
2. Positionnez la poignée pour une utilisation confortable et serrez les vis.

REMARQUE

La barre de barrière n'est pas un traitement.



Installation du pare débris et du carter d'engrenages

1. Installer l'ensemble carter d'engrenages et pare-débris.
2. Placer le carter d'engrenages sur l'arbre moteur et installer la vis de guidage (N).
3. Serrer les deux (2) vis latérales du collier (M).

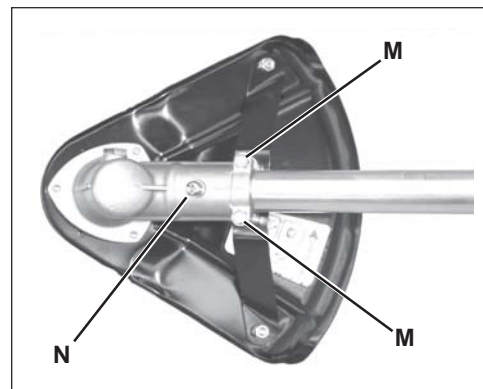

Équilibrage de l'outil

1. Mettre le harnais sur l'épaule et y accrocher l'outil.
2. Faire glisser le collier du harnais vers le haut ou vers le bas jusqu'à ce que l'outil soit équilibré, la tête de coupe se trouvant à environ 5 - 7,5 cm du sol.
3. Serrer la boulon du collier.

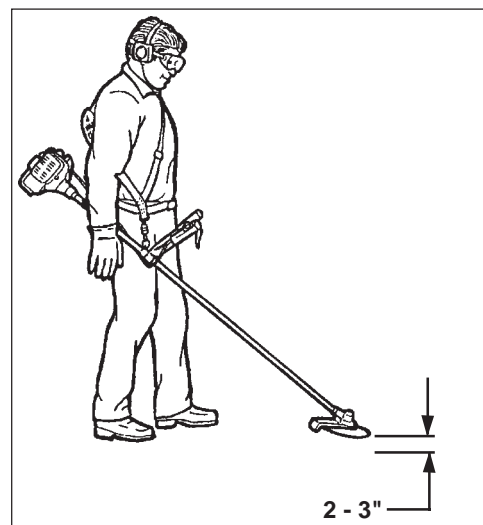

REMARQUE

En cas d'urgence, le taille-bordures/dé broussailleuse peut être libéré le du harnais en tirant vers le haut sur le collier rapide.

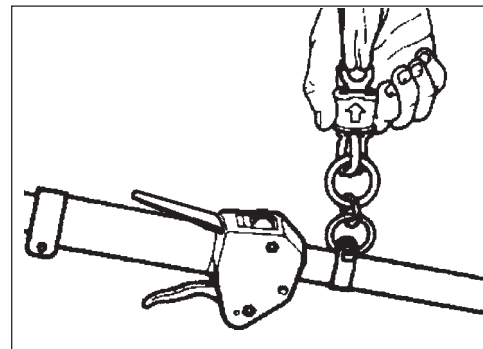

SERVICE APRÈS-VENTE ECHO: Pour toute assistance ou question concernant l'application, l'utilisation ou l'entretien de ce produit, appeler le service après-vente ECHO au 1-800-673-1558, de 8 à 17 heures (heure normale du centre), du lundi au vendredi. Avant d'appeler, veiller à disposer des numéros de modèle et de série de l'unité afin d'aider votre représentant du service après-vente.



ECHO, INCORPORATED
400 OAKWOOD ROAD
LAKE ZURICH, IL 60047 U.S.A.
www.echo-usa.com