



INSTALLATION INSTRUCTIONS

For P/N 21560057 Adapter Kit (Ref# RL-35)

For Models: Stihl FE/FS Gas and Electric Curved Shaft Trimmer

INSTRUCCIONES DE INSTALACIÓN

Para el juego de adaptadores N/P 21560057 (Ref# RL-35)

Para los modelos: Recortadora de eje curvado de gasolina y eléctrica Stihl FE/FS

INSTRUCTIONS D'INSTALLATION

Pour kit d'adaptateur réf. 21560057 (Ref# RL-35)

Pour modèles : Pour taille-bordures Stihl FE/FS électrique et à essence à arbre courbe

1. Remove bump knob (A), spool (B) and spring (C). Do not remove outer cup (D) from trimmer.

NOTE: Green trimmer head P/N 21560059 nylon spacer (J) not required.

2. Install Rapid Loader head (E) and align triangular adapter boss (F) with triangle opening in recess of head (E).
3. Install flat washer (G) and nut (H) onto trimmer shaft and tighten securely.

IMPORTANT: Washer may be omitted if threaded area is too short.

1. Quite la perilla de resalto (A), carrete (B) y resorte (C). No quite la taza exterior (D) de la recortadora.

NOTE: Recortadora cabezal verde N/P 21560059 espaciador de nylon (J) no requerido

2. Instale la cabeza del cargador rápido (E) y alinee la maza del adaptador triangular (F) con la abertura del triángulo en la cavidad de la cabeza (E).
3. Instale la arandela plana (G) y la tuerca (H) en el eje de la recortadora y apriete bien.

IMPORTANTE: La arandela pequeña puede omitirse si el área roscada es demasiado corta.

1. Retirer le bouton d'avance (A), la bobine (B) et le ressort (C). Ne pas retirer la coupelle externe (D) du taille-bordures.

NOTE: La tête verte de la débroussailluse ref. 21560059 écartement en nylon (J) pas nécessaire.

2. Installer la tête à chargement rapide (E) et aligner le bossage triangulaire (F) de l'adaptateur sur la cavité de la tête de coupe (E).
3. Installer la rondelle plate (G) et l'écrou (H) sur l'arbre du taille-bordures et serrer fermement

IMPORTANT: La petite rondelle peut être omise si le filetage est trop court.

ECHO CONSUMER PRODUCT SUPPORT: If you require assistance or have questions concerning the application, operation or maintenance of this product you may call the ECHO Consumer Product Support Department at 1-800-673-1558 from 8:30 am to 4:30 pm (Central Standard Time) Monday through Friday. Before calling, please know the model and serial number of your unit to help your Consumer Product Support Representative.

ASISTENCIA AL CLIENTE DE ECHO: Si usted requiere asistencia o tiene preguntas concernientes a la aplicación, operación, o mantenimiento de este producto llame al departamento de asistencia al cliente de ECHO al 1-800-673-1558 de 8:30 am. a 4:30 pm. (Hora del Centro) de Lunes a Viernes Antes de llamar por favor saber el modelo y numero de serie de su unidad para ayudar a su representante de asistencia al cliente.

SERVICE APRÈS-VENTE ECHO: Pour toute assistance ou question concernant l'application, l'utilisation ou l'entretien de ce produit, appeler le service après-vente ECHO au 1-800-673-1558, de 830 à 1630 heures (heure normale du centre), du lundi au vendredi. Avant d'appeler, veiller à disposer des numéros de modèle et de série de l'unité afin d'aider votre représentant du service après-vente.

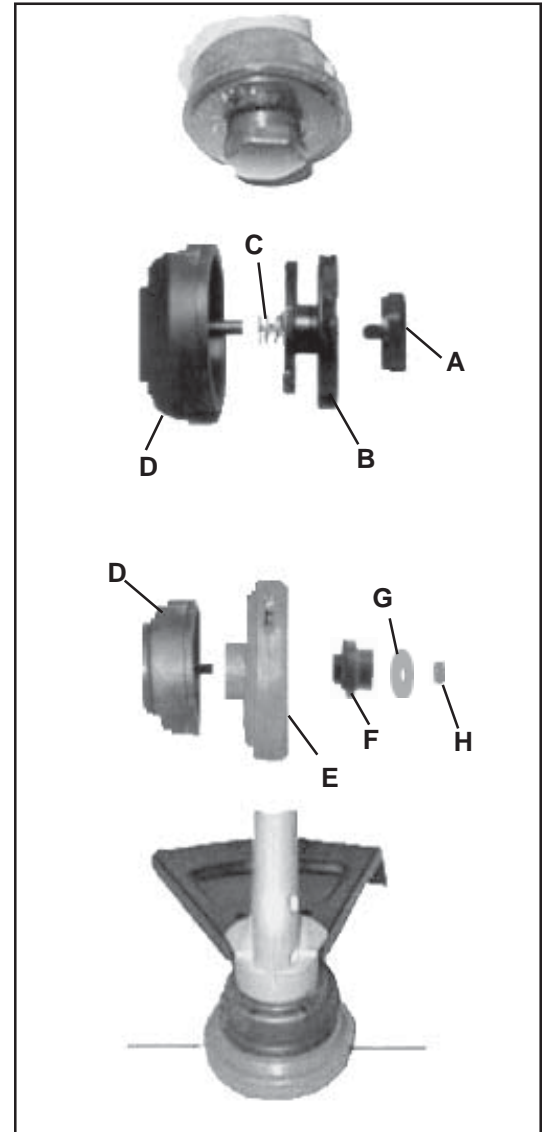

ECHO, INCORPORATED
400 OAKWOOD ROAD
LAKE ZURICH, IL 60047 U.S.A.