



**Series de Adaptadores Profesionales
Recortadora GT Profesional**
Manual del Operador

99944200570

Números de serie 001001 y siguientes

ADVERTENCIA  PELIGRO

Lea con cuidado las reglas de operación segura y las instrucciones. ECHO provee el manual del operador y el manual de seguridad con su "Recortadora GT Profesional". Estos manuales deben ser leídos y entendidos para efectuar una operación apropiada y segura.

INTRODUCCION

Bienvenido a la familia ECHO. Este producto ECHO se diseñó y fabricó para brindar una vida larga y confiabilidad en el trabajo. Lea y entienda los manuales incluidos con su Recortadora GT Profesional Adaptador. Usted encontrará estos manuales fáciles de usar y llenos de consejos de operación y mensajes de seguridad.

ADVERTENCIA PELIGRO

Lea con cuidado las reglas de operación segura y las instrucciones. ECHO provee el manual del operador y el manual de seguridad con su "Recortadora GT Profesional". Estos manuales deben ser leídos y entendidos para efectuar una operación apropiada y segura.

EL MANUAL DEL OPERADOR —

contiene especificaciones e información para la operación, arranque, paro, mantenimiento, almacenamiento y armado específicos para este producto.

EL MANUAL DE SEGURIDAD —

explica los riesgos posibles que se relacionan con el uso de recortadoras de hierbas y cortadoras de matorrales y qué medidas deberá tomar para hacer más seguro su uso.

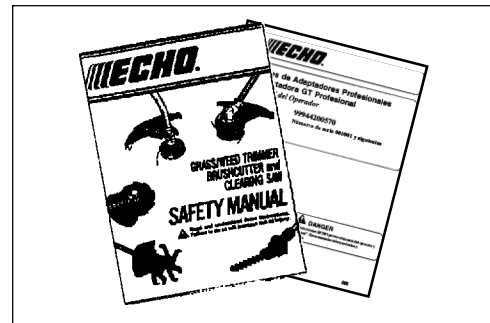

INDICE

Introducción	2	Operación	11
- El manual del operador	2	Mantenimiento	12
- El manual de seguridad	2	- Niveles de habilidad	12
Símbolos de seguridad en el manual e información importante	3	- Intervalos de mantenimiento	12
Seguridad	3	- Lubricación	12
- Descripción general	3	- Reemplazo de la línea de nilón	13
- Calcomanías	4	Almacenamiento	14
- Símbolos internacionales	5	Información de servicio	16
- Equipo	5	- Piezas	16
- Condición física y equipo de seguridad	6	- Servicio	16
- Operación segura	7	- Asistencia al cliente de ECHO	16
- Operación extendida/condiciones extremas	8	- Tarjeta de garantía	16
Descripción	9	- Manuales adicionales o de reemplazo	16
- Contenido	10	- Instrucciones para ordenar manuales	16
Especificaciones	10		
Armado	12		
- Eje de cabeza de fuerza/ Eje inferior ensamblado	10		
- Instalación de la pantalla de plástico	11		
- Instalación de la cabeza de la línea de nilón	11		

Las especificaciones, las descripciones y las ilustraciones en este manual cuentan con la precisión que se conoce en el momento de la publicación, pero están sujetas a cambios sin previo aviso. Las ilustraciones pueden incluir equipo y accesorios opcionales y puede ser que no incluyan todo el equipo estándar.

SIMBOLO DE SEGURIDAD EN EL MANUAL E INFORMACION IMPORTANTE

A lo largo de este manual y en el producto en sí, usted encontrará alertas de seguridad y útiles mensajes de información precedidos por símbolos o palabras claves. La siguiente es una explicación de qué significan para usted esos símbolos y palabras claves.



Este símbolo acompañado por las palabras **ADVERTENCIA** y **PELIGRO** llama la atención a una acción o condición que puede llevar a una lesión personal seria al operador o a otras personas.



El símbolo del círculo con la diagonal quiere decir que cualquier cosa que se muestre en el interior del círculo está prohibido.



IMPORTANTE



NOTA

IMPORTANTE El mensaje encerrado proporciona información necesaria para la protección de la unidad.

NOTA
El mensaje encerrado proporciona consejos para el uso, cuidado y mantenimiento de la unidad.

SEGURIDAD

DESCRIPCION GENERAL

IMPORTANTE

Vea las secciones de Descripción y Especificaciones para ver una descripción e ilustración completa de la variación de modelos en cuanto a la cabeza de motor, el tipo de agarrador, el arnés, y la pantalla de desechos/cabeza cortadora.

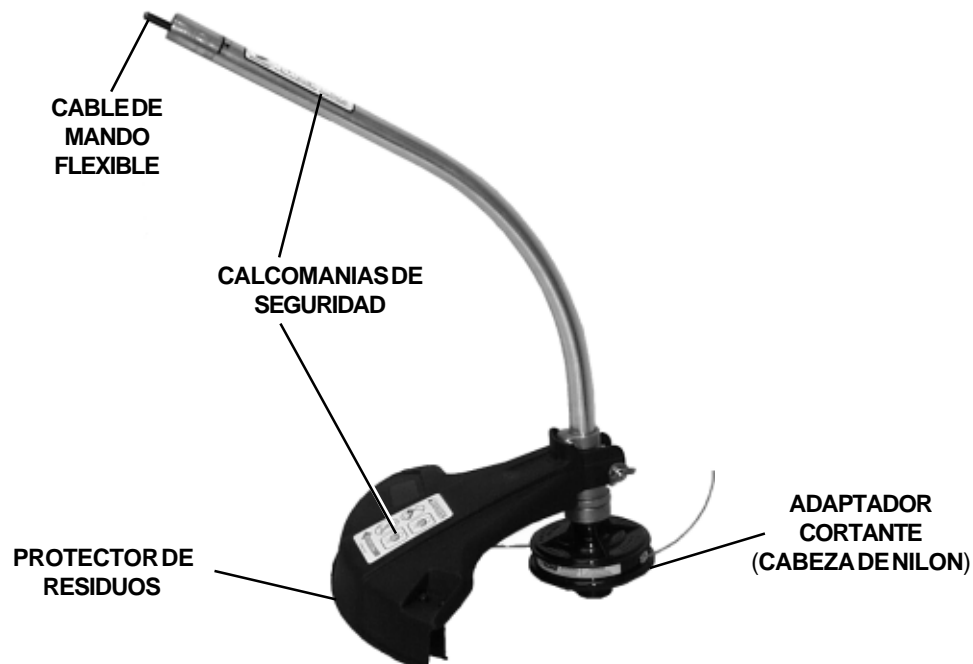



CALCOMANIAS

Localice estas calcomanías de seguridad en su unidad. La ilustración completa de la unidad, se encuentra en la sección «DESCRIPCIÓN», la cual le ayudará a encontrarlas. Asegúrese de que las calcomanías sean legibles y de que usted entienda y siga las instrucciones contenidas en ellas. Si una calcomanía no se puede leer, le debe de pedir una nueva a su distribuidor ECHO. Vea la sección PIEZAS para mayor información.

A. PLACA DE EJE



ADVERTENCIA  **PELIGRO**



*Esta unidad puede ser peligrosa y causar serias lesiones, si fuera usada inapropiadamente. Operadores ayudantes y personas que estan cerca pueden ser severamente lesionadas por objetos que les pueden caer y deben usar protección en los ojos ANSI Z87. La ceguera o la pérdida de un ojo puede ocurrir. No se confíe del portector de la cabeza de la cortadora como protector para los ojos. Puede ocurrir rebote. *Para evitar el contacto accidental, mantenga a todos alejados del área de operación. *Para reducir el peligro de lesiones a el operador, ayudantes, y personas que se encuentren alrededor, lea y entienda los manuales de operación y seguridad. Para una copia gratis del manual de seguridad escriba a ECHO, Incorporated, 400 Oakwood Road, Lake Zurich, IL 60047. *Mantenga el protector y los otros componentes en su lugar y en buenas condiciones. No utilice piezas extras o otras partes no aprobadas por ECHO. Las unidades del modelo GT (no capacitado para el uso de cuchillas) no deben de ser convertidas para usar cuchillas excepto por la Maxi-Cortadora o piezas similares aprobadas por ECHO.

B. PLACA EN ESPAÑOL



ADVERTENCIA  **PELIGRO**

Esta unidad puede ser peligrosa y producir lesiones personales graves si no se usa en forma adecuada. Para reducir el riesgo de lesionarse, los operadores, los ayudantes y los espectadores deben leer y comprender el Manual Del Operador y los Manuales De Seguridad que se entregan escritos en español.

890228-09560

TRADUCCION EN INGLES



WARNING  **DANGER**

This unit can be dangerous and cause serious injury if improperly used. To reduce injury risk to operator, helpers and bystanders, read and understand the Operator's and Safety Manuals, which are provided in Spanish.

C. PLACA PROTECTORA



SIMBOLOS INTERNACIONALES

Forma del símbolo	Descripción o aplicación del símbolo	Forma del símbolo	Descripción o aplicación del símbolo
	ADVERTENCIA, VEA EL MANUAL DEL OPERADOR		Mezcla de aceite y combustible
	Use protección para ojos, oídos y cabeza		Amputación de dedos
	Paro de emergencia		Ajuste del carburador - Mezcla de baja velocidad
	Utilice protección para las manos. Use las dos manos		No fume cerca del combustible.
	Control del estrangulador de motor.		Ignición Encendido/ Apagado
	Lubricación de la sierra de cadena		Bombilla Primaria

Forma del símbolo	Descripción o aplicación del símbolo	Forma del símbolo	Descripción o aplicación del símbolo
	Superficie caliente		Ajuste del carburador - Mezcla de alta velocidad
	SEGURIDAD / ALERTA		Ajuste del carburador - Mezcla de marcha en vacío
	Evite todas las líneas de energía. Esta unidad no esta insulated contra la corriente eléctrica.		No opere a menos de 15 metros (50 pies) de peligros eléctricos.
	Mantenga a todas las personas presentes a por lo menos 15 metros (50 pies) de distancia del área trabajada.		Planee en que dirección se va mover para alejarse del camino cuando un objeto va a caer.
	No permita que hayan llamas o chispas cerca del combustible.		Utilice zapatos resistentes con suelas antiderrapantes.

EQUIPO

ADVERTENCIA **PELIGRO**

- Use este adaptador con los modelos de ECHO aprobados solamente. Lesiones serias pueden resultar con el uso de este adaptador combinado con un producto no aprobado por ECHO.
- ECHO, INC. no se responsabilizará por el fracaso de las divisas de la recortadora y los accesorios que no hayan sido probados y aprobados por ECHO para el uso con el Adaptador de su Recortadora GT Profesional.

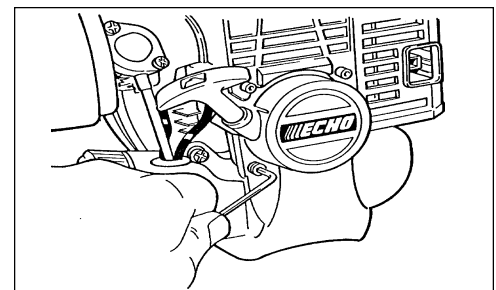

Antes de operar el equipo, se debe ejecutar una verificación completa de la unidad:

- Revise la unidad, buscando tuercas, pernos y tornillos flojos o faltantes. Apriete o reemplace según sea necesario.
- Inspeccione la pantalla para ver si esta dañada y asegúrese que la cuchilla cortante esté asegurada en su lugar. Reemplace si cualquiera de ellas está dañada o no está instalada.
- Revise que el accesorio de corte esté seguramente montado y que está en buenas condiciones de operación.

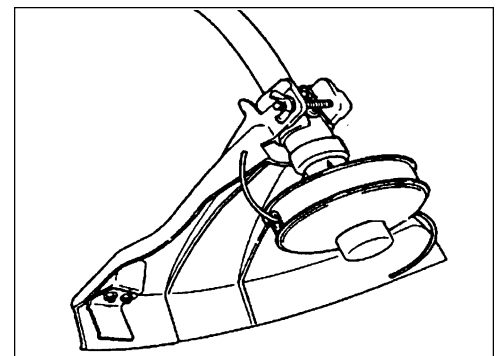

CONDICION FISICA Y EQUIPO DE SEGURIDAD

ADVERTENCIA PELIGRO

Los usuarios de la ProTrimGT de matorrales se arriesgan a producir lesiones a si mismos y a otras personas si el adaptador la recortadora no se usa adecuadamente o si no se siguen las precauciones de seguridad. La omisión de esto podría resultar en serias lesiones.

Condición Física --

Su juicio y su destreza física no son bueno si:

- si está cansado o enfermo,
- si está tomando medicina,
- si ha ingerido alcohol o drogas.

Use la unidad sólo si está en buenas condiciones físicas y mentales.

Protección Para Ojos --

Use la protección para ojos que cumpla con los requerimientos de ANSI Z87.1 ó CE en cualquier momento que opere el adaptador de la recortadora.

Protección para manos --

Use guantes de trabajo antiderrapantes de servicio pesado para mejorar su agarre sobre el agarrador de la recortadora/cortadora de matorrales. Los guantes también reducen la transmisión de la vibración de la máquina a sus manos.

Protección para oídos --

ECHO recomienda usar protección para los oídos, siempre que se use la unidad.

Ropa adecuada --

Use ropa ajustada y durable;

- Los pantalones deberán tener perneras largas, las camisas deberán ser de manga larga.
- NOUSEPANTALONESCORTOS,
- NOUSECORBATAS, BUFANDAS NI JOYAS.

Use zapatos de trabajo resistentes con suelas antiderrapantes;

- NOUSEZAPATOS QUE DEJEN LOS DEDOS AL DESCUBIERTO.
- NO OPERE LA UNIDAD DESCALZO.

Póngase guantes para trabajo pesado. En ningún momento utilice guantes lisos.

Clima caliente y húmedo --

La ropa protectora pesada puede aumentar la fatiga del operador, lo que le puede ocasionar insolación. Programe el trabajo pesado para las primeras horas de la mañana o las últimas de la tarde, cuando la temperatura es más fresca.

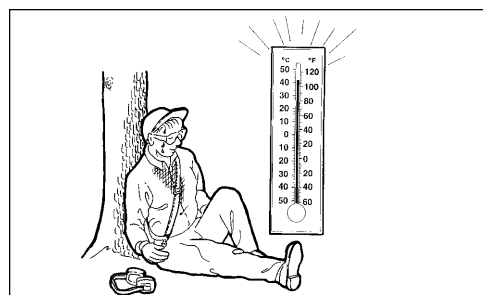
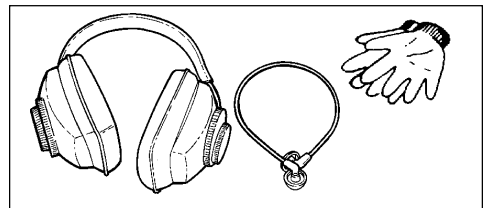
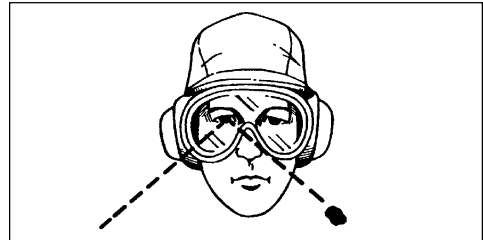

OPERACION SEGURA

Determine el área de operación

- Provea todos los operadores de este equipo con el manual del operador y las instrucciones para una operación segura.
- Revise el área donde usted estará operando. Busque riesgos que podrían contribuir a condiciones inseguras.
- A los espectadores y los compañeros de trabajo se les deberá advertir, y a los niños y animales se les deberá impedir, que se acerquen a más de 15 metros (50 pies) de distancia cuando se use la unidad.

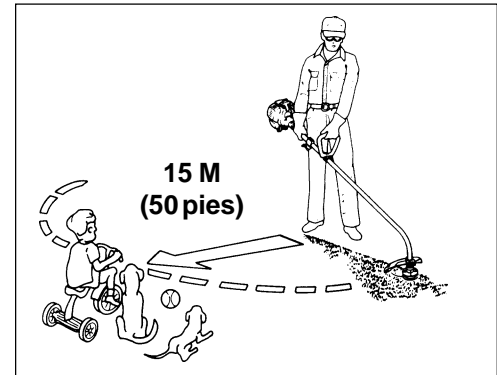

Operación

Use ropa y equipo adecuados

- Antes de arrancar la unidad, equípese usted mismo y cualquier persona que trabaje en un área especificada de 15M (50 Pies) con el equipo de protección adecuado y la ropa requerida.
- Arranque la unidad en el suelo. Revise que el adaptador cortante no sea bloqueado por ningún objeto. El adaptador cortante no debe girar al vacío. Si girara apague la unidad y siga las instrucciones del ajustamiento del carburador en sus Series de Adaptadores Profesionales o en el manual del operador de del Eje Largo Divisional para ajustar la velocidad del vacío.
- No opere el adaptador de la recortadora cerca de personas o animales.

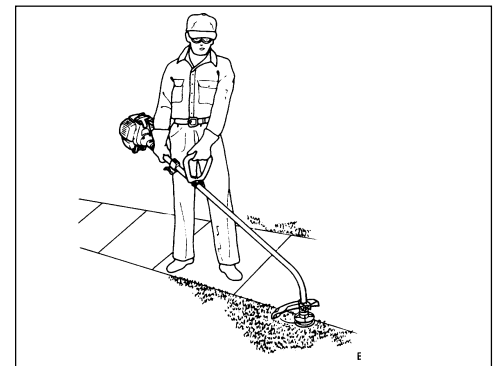

Sostenga el mango firmemente y mantenga los pies firmes en posición sólida.

- Mantenga la posición de los pies firme y el balance en todo momento. No se quede parado en superficies resbaladizas, disperejas o inestables. No trabaje en posiciones extrañas ni en escaleras de mano. No exceda su alcance.
- Sostenga los agarradores con las dos manos con los dedos pulgares y los demás dedos juntos en forma circular a los agarradores.
- No ejecute mantenimiento o procesos de ensamblaje cuando el motor esta corriendo.

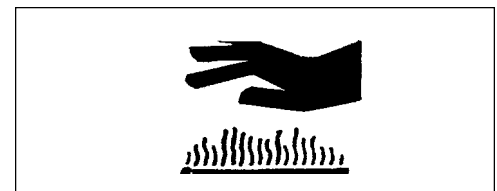

Evite superficies calientes

- Durante la operación, toda la unidad, especialmente la cabeza de fuerza, el área del mofle y la cabeza, pueden calentarse, y quedar demasiado calientes para tocarlos. Evite el contacto con esas partes durante e inmediatamente después de la operación.

OPERACION EXTENDIDA/CONDICIONES EXTREMAS

Vibración y frío --

Se cree que una condición llamada el fenómeno de "Raynaud", que afecta a los dedos de algunos individuos, se puede producir por la exposición a la vibración y al frío. La exposición a la vibración y al frío puede causar sensaciones de hormigueo y ardor, seguidas por pérdida del color y aturdimiento en los dedos. Se recomiendan especialmente las siguientes precauciones debido a que se desconoce la exposición mínima que puede provocar la enfermedad.

- Mantenga su cuerpo caliente, especialmente la cabeza, cuello, pies, tobillos, manos y muñecas.
- Mantenga una buena circulación sanguínea. Efectúe vigorosos ejercicios con los brazos durante pausas frecuentes en el trabajo, y absténgase de fumar.
- Limite las horas de operación. Trate de llenar el resto de cada día con trabajos en los cuales no se necesite la operación de la recortadora y otros equipos motorizados manuales.
- Si siente alguna incomodidad, enrojecimiento y hinchazón de los dedos, seguidos por un blanqueo y pérdida de sensación, consulte a su médico antes de exponerse más al frío y a la vibración.

Trauma acumulado --

Se cree que el uso excesivo de los músculos y tendones de los dedos, manos, brazos y hombros puede causar dolor, hinchazón, entumecimiento, debilidad y dolor extremo en esas áreas. Ciertas actividades manuales repetitivas pueden causar el riesgo de sufrir un trauma acumulado (RSI, por sus siglas en inglés). Una condición de RSI extrema es el Síndrome del túnel del carpo (CTS, por sus siglas en inglés), que se puede presentar cuando la muñeca se hincha y presiona un nervio vital que corre a lo largo del área. Algunas personas creen que la exposición prolongada a la vibración puede contribuir al CTS. El CTS puede causar dolor extremo durante meses o años. Para reducir el riesgo de RSI/CTS, haga lo siguiente:

- Evite usar la muñeca de su mano en una posición doblada, extendida o torcida. En lugar de eso, trate de mantener su muñeca en una posición recta. También, cuando sujete, use toda la mano, no sólo los dedos índice y pulgar.
- Tome descansos de vez en cuando para minimizar la repetición y para descansar sus manos.
- Reduzca la velocidad y fuerza con la cual hace el movimiento repetido.
- Haga ejercicios para fortalecer los músculos de la mano y brazo.
- Vea a un doctor si siente hormigueo, entumecimiento o dolor en los dedos, manos, muñecas o brazos. Cuanto más pronto se diagnostiquen el RSI/CTS, mayor es la posibilidad de prevenir un daño permanente a los nervios y músculos.

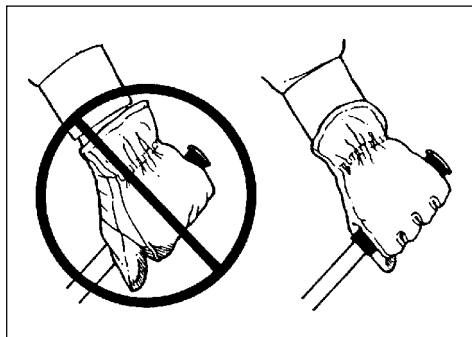
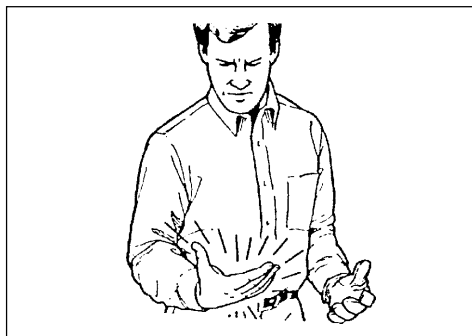
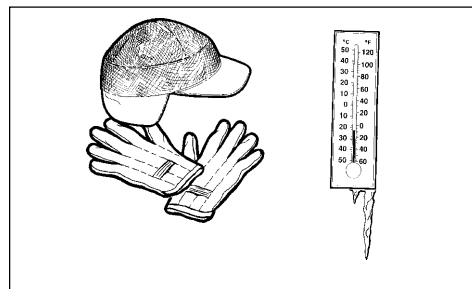

DESCRIPCION

Después de abrir la caja revise si hay alguna pieza extraviada o dañada e inmediatamente y notifique a su vendedor ECHO. Use la lista de contenido para revisar si se encuentra alguna parte extraviada.

LISTA DE CONTENIDOS

- ___ 1 - Adaptador de su Recortadora GT Profesional
- ___ 1 - Bolsa plástica ("Co-Pack")
- ___ - Manual del operador
- ___ - Manual de seguridad
- ___ - Tarjeta de garantía
- ___ Protector para residuos plásticos
- ___ Cabeza de línea de nilón
- ___ Gafas de seguridad
- ___ 1 - Bolsa plástica
- ___ - 1, 6x50mm (1/4-20x2) tornillo (protector)
- ___ - 1, 6mm (1/4) arandela, plana (protector)
- ___ - 1, 6mm (1/4-20) tuerca de ala

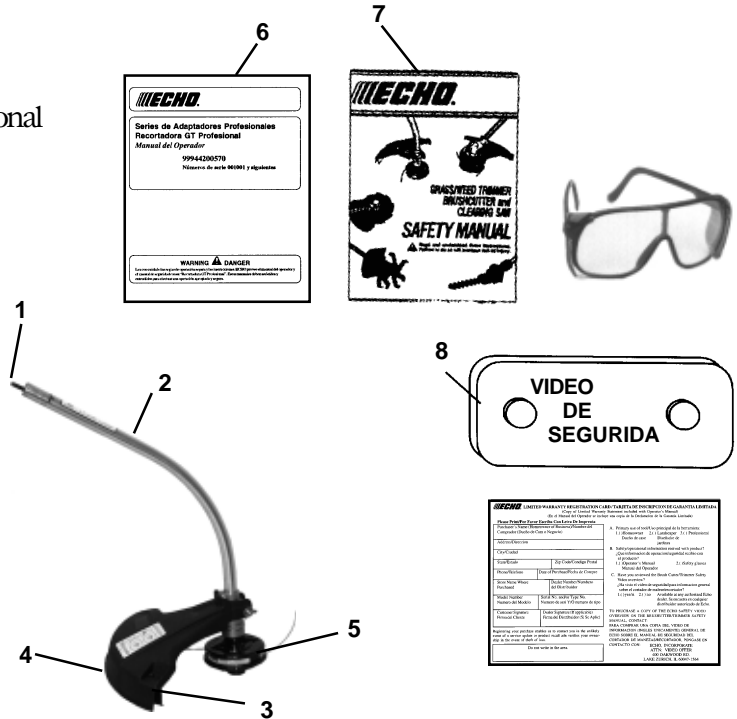

1. **CABLE DE MANDO FLEXIBLE** – La punta del cable cabe dentro del acoplador del eje motríz superior . Lubrique el cable de mando cada 25 horas con la grasa motríz de alta temperatura.
2. **EJE MOTRIZ INFERIOR ENSAMBLADO** - Incluye el ensamblaje del protector para residuos, el ensamblaje del cobertor de la caja, el cable de mando flexible, la cabeza cortante de nilón y las calcomanías de seguridad.
3. **CUCHILLO CORTADOR** - Automáticamente recorta la línea para corregir el largo: 127mm (5 in.) después de que la cabeza ha sido conectada con el suelo. Si la recortadora es operada sin el cuchillo recortador la línea se volverá muy larga y el motor se sobre calentara y el se podría descomponer.
4. **ENSAMBLAJE DEL PROTECTOR PLASTICO DE RESIDUOS** - Incluido en la bolsa de plástico (co-pack). SE DEBE instalar en la unidad antes de usarse; vea la sección «Armado». El conjunto de pantalla incluye la cuchilla de corte y la calcomanía de seguridad. El protector ensamblado incluye el cuchillo cortador y las calcomanías de seguridad. Móntelo en el protector ensamblado de la caja casi sobre el adaptador cortante. Este ayuda a proteger el operador desviando todos los residuos producidos durante la operación con la recortadora.
5. **CABEZA DE LINEA DE NILON** -Contiene la línea de corte reemplazable que avanza cuando la cabeza de la recortadora se golpea suavemente contra el suelo mientras la cabeza está girando a una velocidad de operación normal.
6. **MANUAL DEL OPERADOR** - Incluido en la bolsa plástica (co-pack). Léalo antes de operar la unidad y manténgalo en un lugar seguro para referencia futura sobre operación, mantenimiento, almacenamiento y especificaciones.
7. **MANUAL DE SEGURIDAD** -Incluido en la bolsa plástica (co-pack). Léalo antes de operar la unidad y manténgalo en un lugar seguro para referencia futura, para aprender técnicas de operación apropiadas y seguras.
8. **VIDEO DE SEGURIDAD** -(No esta incluido con la unidad) N/P 99922202540. La versión en Ingles esta disponible a solamente \$5.00 en ECHO INC. o en cualquier distribuidor ECHO mas cercano. El vídeo demuestra las precauciones de seguridad y técnicas apropiadas de operación y es un suplemento del Manual de Seguridad. Lea y entienda el manual de seguridad para una información mas completa en operación segura.

ESPECIFICACIONES

Recortadora GT Profesional: Esta aprobado para ser usado en el PAS-2000 y en los modelos GT del Eje Largo Divisional.

Longitud del eje	584.2mm (23pulg.)
Ancho de la adaptador	304.8mm (12pulg.)
Altura de la adaptador	571.5mm (22.5pulg.)
Peso (drenado) con cabeza coradora	1.05kg. (2.3lb.)
Eje Motríz	6mm (1/4in.) Eje flexible
Dirección de giro	En sentido reloj visto desde arriba
Cabeza coradora	Cabeza de línea de nilón (2 líneas) con línea .080 pulgada Cross Fire™ con capacidad de 6.5 m (20 pies)
Velocidad reactiva (RPM)	2600 - 3400
Velocidad ancha y abierta de el acelerador con la línea de la cabeza de nilon al cuchillo cortador (RMP)	7000 - 8000

Las especificaciones, las descripciones y las ilustraciones en este manual cuentan con la precisión que se conoce en el momento de la publicación, pero están sujetas a cambios sin previo aviso. Las ilustraciones pueden incluir equipo y accesorios opcionales y puede ser que no incluyan todo el equipo estándar.

ARMADO

EJE DE LA CABEZA DE FUERZA/EJE INFERIOR ENSAMBLADO

Herramientas requeridas: Ninguna

Piezas requeridas: Eje de la Cabeza , Recortadora GT Profesional Eje Inferior Ensamblado

1. Coloque la cabeza de fuerza/el eje ensamblado al nivel de la superficie.
2. Jale el pin localizador (A) y gire el contador en SH (sentido horario) 1/4 giro para cerrar o centralizar lo posición.
3. Cuidadosamente encaje el eje motríz ensamblado a dentro del acoplador (B), a la placa de la línea ensamblada (C), asegurándose que el cable flexible inferior interior encaje dentro del montaje del acoplador del eje motríz superior.

NOTA

El protector del balero inferior y el adaptador cortante deben estar en línea con el motor.

4. Gire el pin localizador (F) 1/4 de giro en SH para que encaje el agujero inferior del eje (H). Aseguresé que el pin localizador este totalmente encajado y lentamente enrosque el eje motríz inferior. El pin localizador debe de instantáneamente encajado en el acoplador.
5. El encajamiento totalmente prevendrá del giro del eje.

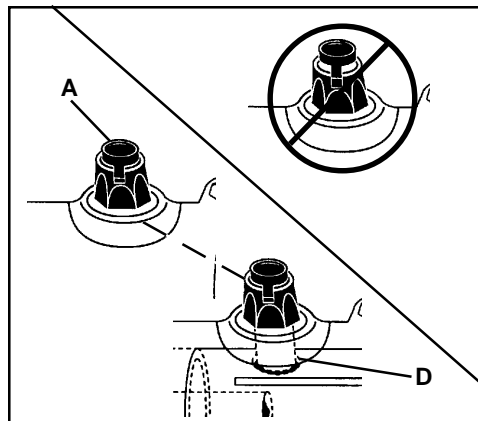
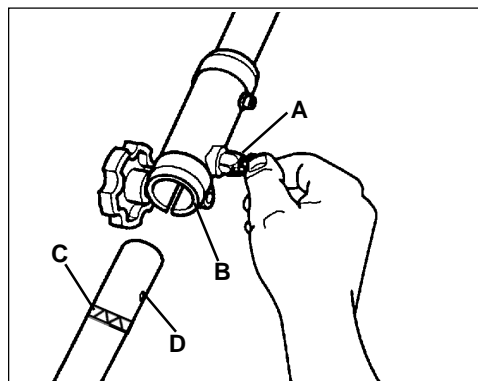

6. Asegure el eje inferior ensamblado al acoplador apretando con el agarrador (E).

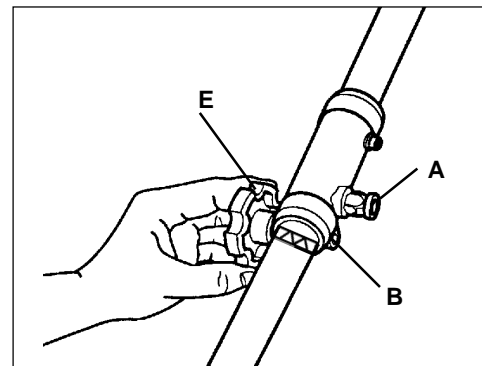

INSTALACION DE LA PROTECTOR DE PLASTICO

Herramientas requeridas: Ninguna

Piezas requeridas: Protector, 6x50mm (1/4-20 x 2 pulg) tornillo, arandela, tuerca con alas.

1. Trabe el protector (F) sobre el forro del balero (G).
2. Instalé 6x50mm (1/4-20 x 2 pulg) tornillo (H), arandela (I) y 6mm (1/4-20) tuerca con alas (J) y apretela.

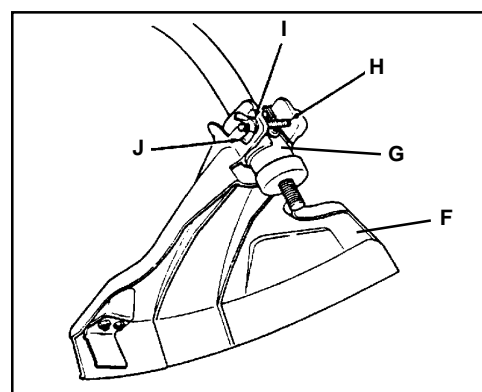

INSTALACION DE LA CABEZA DE LA LINEA DE NILON

Herramientas requeridas: Herramienta de diámetro de 3mm (1/8) de pulg. para asegurar la cabeza de la unidad (no incluido con la unidad), desarmador pequeño llave hexagonal u otra herramienta metalica con el diámetro apropiado.

Piezas requeridas: Cabeza de línea de nilón

1. Alinee colocando el agujero en la placa de localidat con el agujero en el balero del forro.
2. Inserte la diámetro herramienta de diámetro de 3mm (1/8) de pulg. para asegurar la cabeza de la unidad (K) (no incluido con la unidad) y filiteada la cabeza sobre el eje apréte en SH hasta que quede apretado.

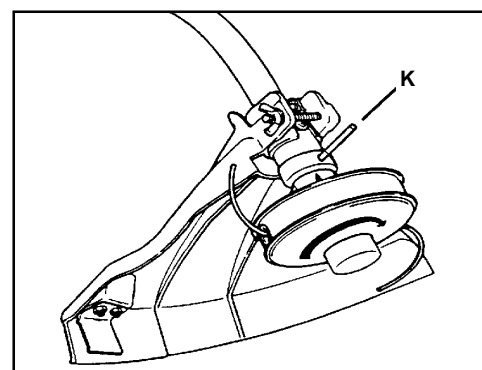

IMPORTANTE

Recuerdese de remover la herramienta para asegurar la cabeza de la unidad.

OPERACION

NOTA

- Diríjase al manual del operador del Eje Largo Divisional GT o PAS-2000 para leer las instrucciones de como llenar el motor con combustible, arrancar y parar correctamente.
- Diríjase al manual de Seguridad de la Recortador de Hierba/Cortadora De Mortorrales para leer las instrucciones de operación y seguridad apropiadamente.

IMPORTANTE

Trabe la cabeza con la cabeza de la línea avanzada al cuchillo cortador. Nunca utilice una línea más corta de 38mm (1-1/2in.) pulgada de extensión de la cabeza, en caso contrario, exceso de velocidad y daños en el motor resultarán.

MANTENIMIENTO

Su recortadora de ECHO esta diseñada para proveer muchas horas de servicio sin ningun problema. Regularmente el horario de mantenimiento ayudará su podadora a cumplir esta meta. Si no está seguro o no tiene las herramientas necesarias, usted puede llevar su unidad a un distribuidor de servicio ECHO para que él le de mantenimiento. Para ayudarle a decidir si usted desea hacerlo por si mismo o pedir al distribuidor ECHO que lo haga, se ha clasificado cada tarea de mantenimiento. Si esta tarea no es listada, vea a su distribuidor ECHO de servicio para su reparamiento.

NIVELES DE HABILIDAD

Nivel 1 = Fácil de hacer. La mayor parte de las herramientas requeridas vienen con la unidad.

Nivel 2 = Dificultad moderada. Se pueden requerir algunas herramientas especializadas.

Nivel 3 = Se requiere experiencia. Se requieren herramientas especializadas

INTERVALOS DE MANTENIMIENTO

Componente/ sistema	Procedimiento de mantenimiento	Antes de usar	Al cargar Combustible	Diariamente o cada 4 horas	25 horas	Anualmente	*Fecha en que se efectuó el mantenimiento
Cable de mando flexible	Engrasar				I		
Cubierta de engranaje	Engrasar					I **	
Tornillos/Tuercas/ Pernos	Inspeccionar/ Apretar/ Reemplazar	I					

I = Inspeccionar, R = Reemplazar

IMPORTANTE

Los intervalos de tiempo mencionados aquí son los máximos. El uso real y su experiencia determinarán la frecuencia con que se requiere mantenimiento.

Registre las fechas de las inspecciones mensuales y anuales.

O 50 horas, lo que ocurra primero.

LUBRICACION

Level 1.

Herramientas requeridas: Limpiela con un trapo.

Piezas requeridas: Grasa con base de litio.

Eje Motriz (Inferior)

IMPORTANTE

El cable de mando flexible deben de ser lubricados con grasa "automotriz" a alta temperatura cada 25 horas que esta se encuentre en operación de lo contrario el eje motriz ensamblado se sobrecalentará y como resultado no funcionará.

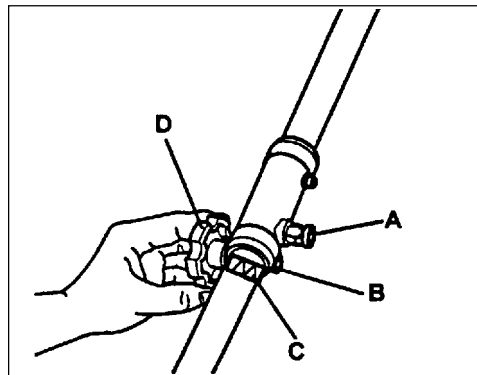

1. Afloje el agarrador prensante (D).
2. Jale el pin de localizante (A) y gire por 1/4 de vuelta en SH para el enclavamiento.
3. Remueva el eje motriz inferior del protector.

4. Remueva el cable flexible, limpie y aplique una capa de 15ml (1/2oz.) de grasa automotriz de alta temperatura.
5. Reinstale el cable flexible. Cuidadosamente ajuste el eje motriz inferior ensamblado a dentro del aclopador (B) a la línea de placa ensamblada (C) asegurándose que el cable inferior flexible de adentro encaje dentro la montura del eje motriz superior. Gire y asegure el pin localizador (A). Apriete el agarrador prensante (D).

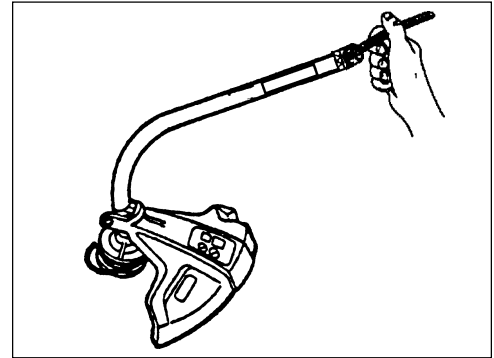

REEMPLAZO DE LA LINEA DE NILON

Nivel 1.

Herramientas requeridas: Herramienta de diámetro de 3mm (1/8) de pulg. para asegurar la cabeza de la unidad (no incluido con la unidad), desarmador pequeño llave hexagonal u otra herramienta metálica con el diámetro apropiado.

Piezas requeridas: Línea cortadora de nilón de 0.080 pulgada, de 6 m (20 pies) de longitud.

1. Sostenga el tambor (A) y haga girar el carrete (B) en SH hasta que se detenga. Jale el carrete del tambor. NO empuje el carrete hacia adentro mientras gire.
2. Use una pieza de línea de nilón (C) nueva de 6 metros (20 pies) de longitud y enróllela a través de el anillo modeado (D) en el carrete. Estire la línea y ajústela de modo que un extremo sea 152mm (6 pulgadas) más largo que el otro.
3. Sostenga el carrete con la abertura hacia usted. Ponga el dedo índice entre los dos filamentos y enrolle la línea, en forma apretada y regular, en dirección de la flecha marcada en SAH (sentido anti horario).

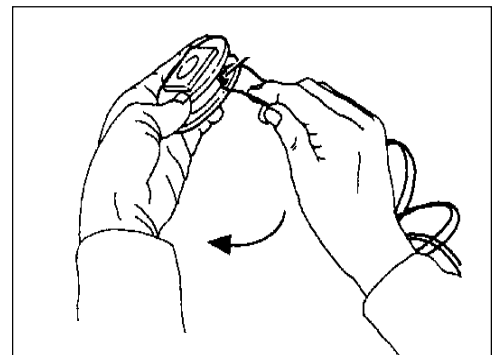
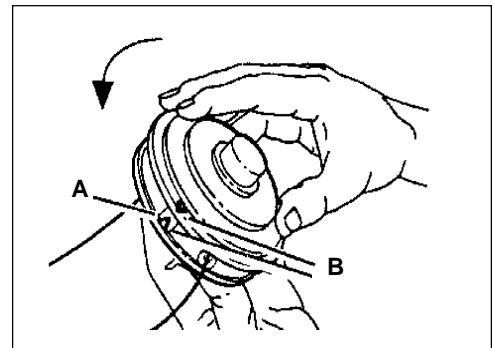
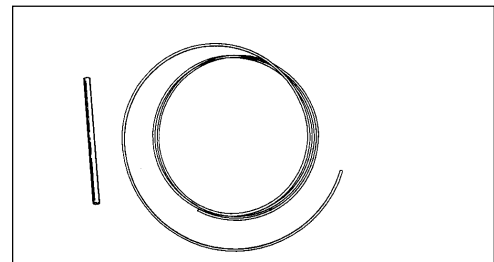

4. Coloque las puntas de la línea en las dos ranuras moldeadas en la bobina llevándola a 127mm (5 pulg.) hacia adelante.
5. Coloque los extremos de la línea a través de los agujeros (F) de la cubierta y coloque el carrete (B) sobre la transmisión (G). Alinee los tarugos (H) en la transmisión con las muescas en el carrete y empuje el carrete en el tambor.
6. Jale ambas líneas hasta que salgan libremente de las muescas (E) en el carrete.
7. Sostenga el tambor (A) firmemente y gire el carrete (B) en SAH hasta que se detenga. NO empuje el carrete hacia adentro mientras gire.
8. Jale ambas líneas y recórtelas a la longitud de la cuchilla de corte.

Antes de instalar, examine la cabeza. Presione el botón de el centro mientras lo jale en las dos líneas. La línea recortadora debe ser aproximadamente avanzada por 25mm.

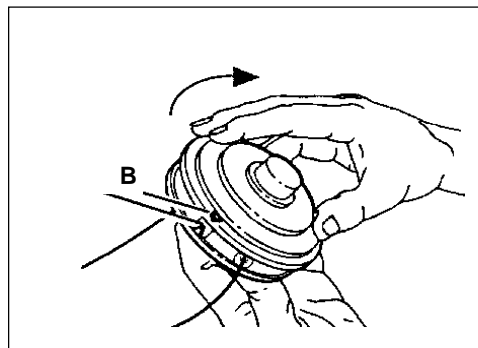
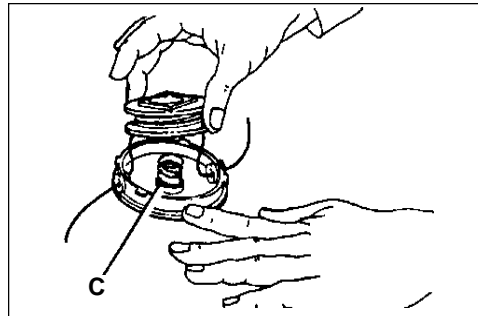

ALMACENAMIENTO

Guarde el adaptador con el protector del eje motriz colocado horizontalmente en un lugar seco, sin polvo, lejos de los niños. Guárdelo con el protector del eje motriz en una posición hacia abajo la cual permitirá que la grasa salga del protector.

NOTAS

INFORMACION DE SERVICIO

PIEZAS --

Las piezas genuinas ECHO y las piezas y conjuntos REPOWER ECHO para sus productos ECHO los encuentra únicamente con un distribuidor autorizado ECHO. Cuando usted necesite comprar piezas, **siempre** tenga el modelo, el número de tipo y el número de serie de la unidad con usted. Usted puede encontrar los tres números en la adaptadore. Para referencia futura, escríbalos en el espacio siguiente:

Número de modelo: _____ Número de tipo: _____

Número de serie: _____

SERVICIO --

El servicio para este producto durante el período de garantía lo debe ejecutar un distribuidor de servicio autorizado ECHO. Para saber el nombre y el domicilio del distribuidor servicio autorizado ECHO más cerca de usted, pregunte a su vendedor detallista o llame al: 1-800-432-ECHO (3246). Cuando lleve su unidad para servicio o reparaciones cubiertas por la garantía, se requerirá el comprobante de compra.

ASISTENCIA AL CLIENTE DE ECHO --

Si usted requiere asistencia o tiene preguntas concernientes a la aplicación, operación, o mantenimiento de este producto llame al departamento de asistencia al cliente de ECHO al 1-800-673-1558 de 8:00 am. a 5:00 pm. (Hora del Centro) de Lunes a Viernes Antes de llamar por favor saber el modelo y numero de serie de su unidad para ayudar a su representante de asistencia al cliente.

TARJETA DE GARANTIA --

Esta tarjeta es nuestro medio de registrar a todos los dueños originales de equipo ECHO. La tarjeta, más un comprobante de compra, le proporciona la seguridad de que se efectuará el trabajo de garantía autorizado. También proporciona un enlace directo entre usted y ECHO, si encontramos que es necesario ponernos en contacto con usted.

MANUALES ADICIONALES O DE REEMPLAZO --

Los manuales de seguridad están disponibles, sin cargo, con su distribuidor ECHO, o al ponerse en contacto con Echo Incorporated, 400 Oakwood Road, Lake Zurich, Illinois 60047.

Los manuales del operador y de piezas están disponibles para su compra con su distribuidor ECHO o directamente con ECHO. (Vea las instrucciones para ordenar al final de este manual).

INSTRUCCIONES PARA ORDENAR MANUALES

Para obtener un catálogo de piezas o un manual del operador, envíe un cheque o giro postal (money order) por US\$2.00 por cada catálogo de piezas, ó US\$1.50 por cada manual del operador, pagadero a ECHO, INCORPORATED. Escriba en una hoja de papel el número de modelo y número de serie de la unidad ECHO que usted tiene, el número de pieza del manual (si lo sabe), su nombre y su dirección, y envíelo al domicilio indicado arriba.

Listas de partes disponibles

99944200570 Recortadora GT Profesional No. de serie 001001 y siguientes

Número de pieza 99922203035



¿DISTRIBUIDOR?

Llame a
1-800-432-ECHO
1-800-432-(3246)

ASISTENCIA AL

CLIENTE

1-800-673-1558
8:00 am. - 5:00 pm. Lunes -
Viernes Hora del Centro

ECHO LIMITED WARRANTY REGISTRATION CARD / TARJETA DE INSCRIPCIÓN DE GARANTÍA LIMITADA	
(Copy of Limited Warranty Information included with Operator's Manual)	
(Etiqueta de Información de Garantía Limitada)	
Please Print/Por Favor Escriba Con Letra De Imprenta	
Purchaser's Name/Nombre de Comprador (Dicho de Comercio o Negocio)	
Address/Dirección	
City/Ciudad	
State/Estado	
Zip Code/Código Postal	
Phone/Telefono	Date of Purchase/Fecha de Compra
Store Name Where Purchased	Dealer Number/Numero del Distribuidor
Model Number	Serial No. and/or Type No.
Customer Signature/ Firma del Cliente	Dealer Signature (If applicable)/ Firma del Distribuidor (Si Se Aplica)
Do not write in this area.	
<p>A. Primary use of tool/Us principal de la herramienta: 1. () Homeowner 2. () Landscaper 3. () Professional Dicho de uso: Jardinero</p> <p>B. Safety/operational information received with product? ¿Que información de operación/seguridad recibio con el producto? 1. () Operator's Manual 2. () Safety glasses Manual del Operador</p> <p>C. Have you reviewed the Brush Cutter/Trimmer Safety Video/reviseo? ¿Ha visto el video de seguridad para información general sobre el cuidado de mantenimiento? 1. () YES/ SI 2. () NO No Available at any authorized Echo dealer. See nearest customer distributor authorized by Echo dealer. (Available at any authorized Echo dealer.)</p> <p>TO PURCHASE A COPY OF THE ECHO SAFETY VIDEO/ PARA COMPRAR UNA COPIA DEL VIDEO DE INFORMACIÓN INCLUSIVE UNCOMENTARIO GENERAL DE ECHO SOBRE EL MANUAL DE SEGURIDAD DEL COMPROBANTE DE MANEJO/SOPORTE, PONGASE EN CONTACTO CON: ECHO, INCORPORATE ATTN: VIDEO CENTER 400 OAKWOOD RD. LAKE ZURICH, IL 60047-1564</p>	

ECHO Incorporated
400 Oakwood Road
Lake Zurich, IL 60047

Ordenes de publicaciones técnicas

ECHO

ECHO, INCORPORATED

400 OAKWOOD ROAD
LAKE ZURICH, IL 60047