



SOPLADOR MOTORIZADO

Manual del operador

MODELO PB-620ST

ADVERTENCIA ! PELIGRO



El silenciador o el silenciador catalítico y la tapa que lo rodea puede calentarse demasiado.

Manténgase fuera del alcance del escape del mofle y del área del mismo, para evitar serias heridas personales que puedan ocurrir.

! ADVERTENCIA !

Los gases de escape del motor de este producto contienen productos químicos que según el Estado de California causan cáncer, defectos de nacimiento u otros daños del aparato reproductor.



ADVERTENCIA

Lea detenidamente todas las reglas e instrucciones para una operación segura. ECHO proporciona este manual del operador, que debe ser leído y entendido para una operación apropiada y segura.

INTRODUCCIÓN

Bienvenido a la familia ECHO. Este producto ECHO ha sido diseñado y fabricado para proporcionar una larga duración y dependencia en el trabajo. Lea y entienda este manual. Verá que es fácil de usar y que está lleno de recomendaciones de operación útiles y mensajes de SEGURIDAD.

MANUAL DEL OPERADOR

Lea antes de la operación y guárdelo en un lugar seguro como futura referencia. Contiene especificaciones e información para la operación, arranque, parada, mantenimiento, almacenamiento y montaje específicos de este producto.



TABLA DE MATERIAS

Introducción	2	Mantenimiento	15
- Manual del operador	2	- Niveles de habilidad	15
Seguridad	3	- Intervalos de mantenimiento	15
- Símbolos de seguridad e información importante del manual	3	- Filtro de aire	16
- Símbolos internacionales	3	- Filtro de combustible	16
- Condición personal y equipos de seguridad	3	- Bujía	17
- Equipos	6	- Sistema de enfriamiento	17
Control de emisiones	6	- Sistema de escape	18
Descripción	7	- Ajuste del carburador	20
Contenido	9	- Operación a grandes altitudes	20
Montaje	9	Localización y reparación de fallas	22
- Instale los tubos del soplador	9	Almacenamiento	23
Operación	10	Especificaciones	24
- Combustible	10	Declaración de garantía	25
- Arranque de un motor en frío	12	Información de servicio	28
- Arranque del motor caliente	13	- Piezas/Número de serie	28
- Parada del motor	13	- Servicio	28
- Operación del soplador	14	- Asistencia de productos del consumidor de ECHO	28
		- Tarjeta de garantía	28
		- Manuales adicionales o de repuesto	28

Las especificaciones, descripciones y material ilustrativo de esta publicación son exactos en el momento de esta publicación, pero están sujetos a cambios sin previo aviso. Las ilustraciones pueden incluir equipos y accesorios opcionales y es posible que no incluyan todos los equipos estándar.

SEGURIDAD

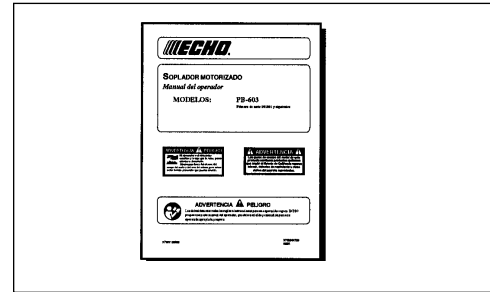
SÍMBOLOS E INFORMACIÓN IMPORTANTE DEL MANUAL DE SEGURIDAD

En todo este manual y en el producto mismo, podrá encontrar alertas de seguridad y mensajes de información útiles precedidos de símbolos o palabras clave. A continuación se explican esos símbolos y palabras clave y lo que significan para usted.

PELIGRO

El símbolo de alerta de seguridad que aparece con la palabra "PELIGRO" llama la atención sobre una acción o condición que CAUSARÁ lesiones personales graves o la muerte si no se evita.

ADVERTENCIA

El símbolo de alerta de seguridad que aparece con la palabra "ADVERTENCIA" llama la atención sobre una acción o condición que PUEDE causar lesiones personales graves o la muerte si no se evita.

PRECAUCIÓN

El símbolo de alerta de seguridad que aparece con la palabra "PRECAUCIÓN" llama la atención sobre una acción o condición que puede ocasionar lesiones personales menores o moderadas si no se evita.



SÍMBOLO DEL CÍRCULO Y BARRA

Este símbolo significa que está prohibida la acción específica mostrada. De no hacer caso de estas prohibiciones se pueden producir lesiones graves o mortales.

NOTA









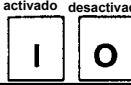

Este mensaje proporciona recomendaciones para el uso, cuidado y mantenimiento de la unidad.

IMPORTANTE

El mensaje incluido proporciona la información necesaria para la protección de la unidad.

SÍMBOLOS INTERNACIONALES

Forma del símbolo	Descripción/Aplicación del símbolo	Forma del símbolo	Descripción/Aplicación del símbolo
	Lea y entienda el manual del operador		y aceite. Corte de dedos
	Protéjase los ojos, oídos y cabeza.		Protéjase las manos. Use la máquina con las
	Superficie caliente		dos manos. Leve puesto calzado antideslizante.
	Alerta de seguridad NO permita que haya		NO fume cerca del combustible.
	llamas o chispas cerca del combustible. Mezcla de combustible		

Forma del símbolo	Descripción/Aplicación del símbolo	Forma del símbolo	Descripción/Aplicación del símbolo
	Encendido activado/desactivado		Cebador
	Parada de emergencia		Control del estrangulador "arranque en frío" posición (Estrangulador Cierre)
	Ajuste del carburador -Mezcla de baja velocidad.		Control del estrangulador "marcha" posición (Estrangulador Abierto)
	Ajuste del carburador -Velocidad en vacío		Ajuste del carburador -Mezcla de alta velocidad
	Velocidad al ralentí		Velocidad rápida

CONDICIÓN PERSONAL Y EQUIPOS DE SEGURIDAD

ADVERTENCIA

Los usuarios del soplador motorizado corren riesgo de lesionarse y lesionar a otros si el soplador se usa indebidamente o no se siguen las precauciones de seguridad. Se deben llevar puestos la ropa y equipos de seguridad apropiados al operar un soplador.

Condición física

Es posible que su capacidad de juicio y destreza físicas no sean buenas:

- si está cansado o enfermo,
- si está tomando medicinas,
- si ha tomado alcohol o está drogado.

Opere la unidad solamente si está en buenas condiciones físicas y mentales.

Protección de los ojos

Lleve protectores de ojos que cumplan con los requisitos ANSI Z87.1 o CE siempre que se opere la unidad.

Protección de las manos

Lleve guantes de trabajo antideslizantes de servicio pesado para poder asir mejor la empuñadura de unidad. Los guantes también reducen la transmisión de las vibraciones de la máquina a las manos.

Protección respiratoria

Lleve una máscara para protegerse contra el polvo.

Protección de los oídos

ECHO recomienda protegerse los oídos siempre que se use la unidad.

Ropa apropiada

Lleve ropa ajustada y duradera;

- Los pantalones deben ser largos y las camisas deben ser de manga larga.
- NO LLEVE PANTALONES CORTOS,
- NO LLEVE CORBATAS, BUFANDAS, ARTÍCULOS DE JOYERÍA.

Lleve zapatos de trabajo resistentes con suelas antideslizantes;

- NO LLEVE ZAPATOS ABIERTOS POR DELANTE,
- NO OPERE LA UNIDAD DESCALZO.

No acerque el cabello largo al motor o entrada del soplador. Sujétese el cabello con una gorra o redecilla.

Tiempo húmedo y caluroso

La ropa protectora pesada puede aumentar la fatiga del operador, lo que puede causar una insolación. Planee el trabajo pesado en las primeras horas de la mañana o últimas horas de la tarde cuando las temperaturas sean más frías.

Vibraciones y frío

Se cree que se puede producir una condición llamada fenómeno de Raynaud, que afecta a los dedos de ciertos individuos, debido a la exposición a las vibraciones y al frío. La exposición a las vibraciones y al frío puede causar sensaciones de hormigueo y escozor seguidas por una pérdida de color y entumecimiento de los dedos. Se recomienda encarecidamente respetar las precauciones siguientes, ya que se desconoce la exposición mínima que puede provocar esta indisposición.

- Mantenga el cuerpo caliente, especialmente la cabeza, cuello, pies, tobillos, manos y muñecas.
- Mantenga una buena circulación de la sangre realizando ejercicios vigorosos con los brazos durante descansos frecuentes en el trabajo y también no fumando.
- Limite las horas de operación. Trate de ocupar los días con trabajos que no requieran la operación del soplador u otros equipos de mano impulsados.
- Si sufre molestias, tiene zonas enrojecidas e hinchazón de los dedos seguido por una pérdida de color y falta de sensación, consulte con un médico antes de volver a exponerse al frío y a las vibraciones.



Lesiones debidas a esfuerzos repetitivos

Se cree que el uso prolongado de los músculos y tendones de los dedos, manos, brazos y hombros puede causar dolores, hinchazón, entumecimiento, debilidad y dolores agudos en esas áreas. Ciertas actividades repetitivas con las manos pueden ponerle en alto riesgo de desarrollar una lesión debida a esfuerzos repetitivos. Un caso extremo de lo anterior es el síndrome del túnel carpiano, que puede ocurrir cuando se inflama la muñeca y aprieta un nervio vital que atraviesa la zona. Algunas personas creen que la exposición prolongada a las vibraciones puede contribuir al síndrome del túnel carpiano. Este síndrome puede causar dolores agudos durante meses e incluso años.

Para reducir el riesgo de lesiones debidas a esfuerzos repetitivos/síndrome del túnel carpiano, haga lo siguiente:

- Trate de no usar la muñeca en posición doblada, extendida o torcida. En vez de eso, trate de mantener una posición recta de la muñeca. También, al agarrar, use toda la mano, no sólo el pulgar y el índice.
- Tómese descansos periódicos para reducir al mínimo la repetición y descansar las manos.
- Reduzca la velocidad y fuerza con que realiza el movimiento repetitivo.
- Haga ejercicios para fortalecer los músculos de las manos y los brazos.
- Deje de usar inmediatamente todos los equipos impulsados y acuda a un doctor si siente hormigueo, entumecimiento o dolores en los dedos, manos, muñecas o brazos. Cuanto antes se diagnostiquen estas indisposiciones, mayor será la probabilidad de prevenir daños permanentes en los nervios y músculos.

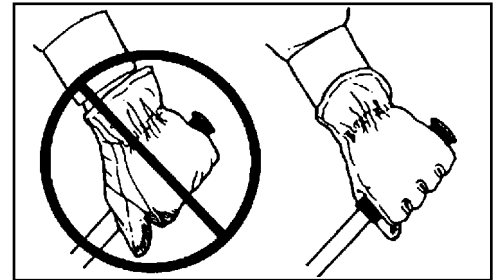
**PELIGRO**

No opere este producto en interiores o en zonas mal ventiladas. El escape del motor contiene emisiones venenosas que pueden causar lesiones graves o mortales.

Lea los manuales

- Proporcione a todos los usuarios de este equipo un ejemplar del manual del operador y manual de seguridad.

Despeje el área de trabajo

- Se debe advertir a los espectadores y compañeros de trabajo, y se debe impedir a los niños y animales que se acerquen a menos de 15 m (50 pies) cuando se esté usado el unidad.

Agarre bien la unidad

- Agarre las empuñaduras con los dedos juntos rodeándolas.

Mantenga una buena postura

- Mantenga un buen pie y el equilibrio en todo momento. No se que de pie sobre superficies resbaladizas, desiguales o inestables. No trabaje en posiciones raras o escaleras.
- No efectúe procedimientos de mantenimiento o montaje con el motor en marcha.

Evite las superficies calientes

- Asegúrese de que no haya nunca partículas inflamables en el área de escape. Evite el contacto durante la operación e inmediatamente después de la misma.

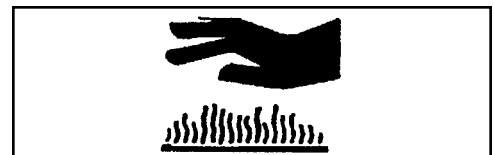

EQUIPOS



ADVERTENCIA

Use sólo accesorios ECHO aprobados. Se pueden producir lesiones graves debido al uso de combinaciones de accesorios no aprobados. ECHO, INC. no asume ninguna responsabilidad por la rotura de dispositivos de corte o accesorios que no hayan sido probados y aprobados por ECHO. Lea y respete todas las instrucciones de seguridad indicadas en este manual y en el manual de seguridad.

- Compruebe la unidad para ver si hay tuercas, pernos y tornillos flojos o que falten. Apriete o reemplace según sea necesario.
- No use el soplador si falta alguna pieza o está dañada.
- Las reparaciones debe hacerlas sólo un distribuidor de servicio ECHO autorizado.
- No use ningún accesorio o pieza de repuesto a menos que se recomiende en el manual del operador.



ADVERTENCIA

Las piezas móviles pueden amputar dedos o causar lesiones graves. Mantenga las manos, ropa y objetos sueltos lejos de todas las aberturas.

- Pare SIEMPRE el motor, desconecte la bujía y asegúrese de que todas las piezas móviles se paren por completo antes de eliminar las obstrucciones, eliminar los residuos o efectuar el servicio de la unidad.
- NO arranque ni opere la unidad a menos que todos los protectores y cubiertas protectoras estén debidamente montadas en la unidad.
- No introduzca NUNCA la mano en ninguna abertura mientras el motor esté en marcha. Es posible que las piezas móviles no sean visibles por las aberturas.



ADVERTENCIA

Compruebe el sistema de combustible para ver si tiene fugas debido a daños en el tanque, especialmente si se deja caer la unidad. Si se descubren daños o fugas, no use la unidad, ya que se pueden producir lesiones personales graves o daños materiales. Encargue la reparación de la unidad a un distribuidor de servicio autorizado antes de usarla.

CONTROL DE EMISIONES (ESCAPE Y EVAPORATIVO)

EPA 2010 y posterior o CARB TIER III

El sistema de control de emisiones para el motor es EM/TWC (modificación del motor y catalizador de 3 vías) y para el depósito de combustible es el sistema de control es EVAP (emisiones evaporativas) o N (para el tanque de nylon). Las emisiones evaporativas pueden aplicarse a modelos de California solamente.

EMISSION CONTROL INFORMATION

ENGINE FAMILY: EHX.0454KA DISPLACEMENT: 45.0cc
EMISSION COMPLIANCE PERIOD = 300 HOURS
THIS ENGINE MEETS U.S. EPA EXH/EVP REGS FOR MODEL YEAR [E] [* * * *]
REFER TO OWNER'S MANUAL FOR MAINTENANCE SPECIFICATIONS AND ADJUSTMENTS.

YAMABIKO CORP. [E] [* * * *]

EMISSION CONTROL INFORMATION

ENGINE FAMILY: EHX.0214KG DISPLACEMENT: 21.2cc
EMISSION COMPLIANCE PERIOD = 300 HOURS
THIS ENGINE MEETS **** U.S. EPA EXH/EVP AND CALIFORNIA EXH AND EVP EMISSION REGULATIONS FOR S.O.R.E.
REFER TO OWNER'S MANUAL FOR MAINTENANCE SPECIFICATIONS AND ADJUSTMENTS.

YAMABIKO CORP. [E] [* * * *]

Hay una etiqueta de control de emisiones ubicada en el motor. (Éste es un EJEMPLO SOLAMENTE, la información de la etiqueta varía por FAMILIA de motores).

DURABILIDAD DE LAS EMISIONES DEL PRODUCTO (PERIODO DE LA CONFORMIDAD PARA LA EMISIONES)

El período de conformidad para la emisiones de 300 horas es el tiempo seleccionado por el fabricante certificando que las emisiones de salida del motor cumplen con las regulaciones de emisiones aplicables de siempre que se sigan los procedimientos de mantenimiento aprobados según se indican en la sección de mantenimiento de este manual.

DESCRIPCIÓN

Localice estas calcomanías de seguridad en su unidad. Asegúrese de que las calcomanías sean legibles y de que entienda y siga las instrucciones de las mismas. Si no se puede leer una calcomanía, se puede pedir otra nueva a su distribuidor ECHO. Vea las instrucciones de PEDIDO DE PIEZAS para obtener información específica.

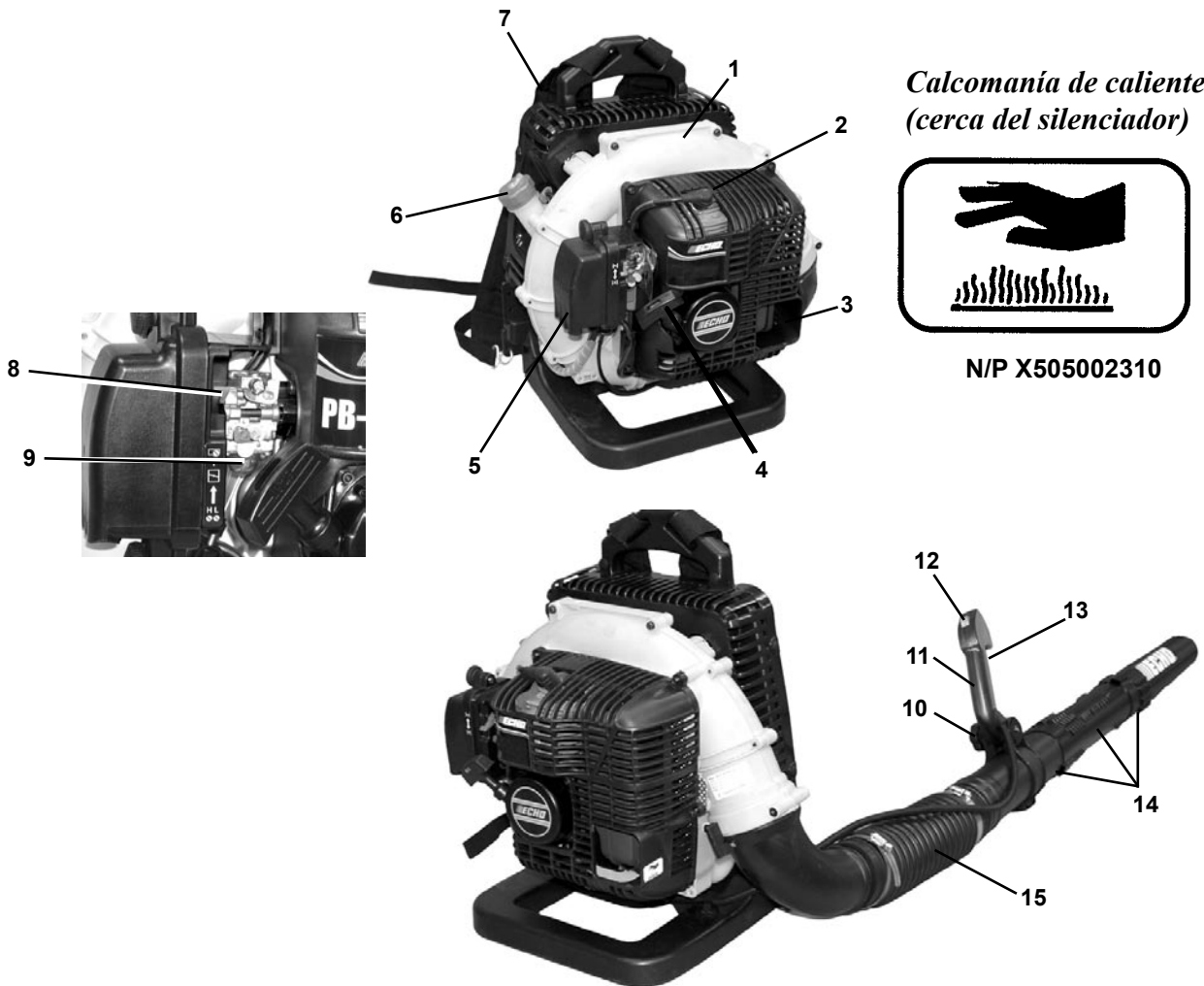

Calcomanía de caliente (cerca del silenciador)

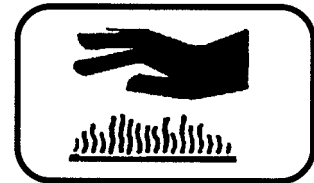

N/P X505002310

Calcomanía de advertencia general (ubicada en la cubierta del soplador)

N/P 89016009461



Permita que el motor vuelva marcha lenta



N/P X505000950

Calcomanía de ruido (ubicada en la cubierta del soplador)

N/P X508000150

**PERMITA QUE EL MOTOR
VUELVA MARCHA LENTA
ANTES DE APAGAR EL
MOTOR**

72 dB(A) **CATEGORÍA III**
Midió en 15 m (50 pies.) por ANSI B175.2

1. **CALCOMANÍA DE SEGURIDAD** - Indica las precauciones de seguridad importantes.
2. **BUJÍA** - Suministra la chispa para inflamar la mezcla de combustible.
3. **SILENCIADOR APAGACHISPAS O SILENCIADOR APAGACHISPAS CON CATALIZADOR** -El silenciador o silenciador catalítico controla el ruido del escape y las emisiones. La rejilla del apagachispas impide que salgan del silenciador partículas incandescentes de carbón. Asegúrese de que no haya partículas inflamables en el área de escape.
4. **ASA DEL MOTOR DE ARRANQUE DE REBOBINADO** - Tire lentamente del asa de rebobinado hasta que se engrane el motor de arranque, y a continuación hágalo de forma rápida y firme. Cuando arranque el motor, ponga el asa lentamente en su posición inicial. NO deje que el asa vuelva rápidamente a su posición inicial, ya que de lo contrario se producirán daños.
5. **FILTRO DE AIRE** - Contiene el elemento del filtro de aire reemplazable.
6. **TAPA DEL TANQUE DE COMBUSTIBLE** - Tapa y sella el tanque de combustible.
7. **ARNÉS PARA EL HOMBRO** - Se usa para sujetar la unidad a la espalda del operador. Las correas son ajustables.
8. **ESTRANGULADOR** - El estrangulador está ubicado en la parte superior del filtro de aire. Mueva la palanca del estrangulador a “ARRANQUE EN FRÍO” () para cerrar el estrangulador y arrancar en frío. Mueva la palanca del estrangulador a la posición de “MARCHA” () para abrir el estrangulador.
9. **CEBADOR** - La pulsación del cebador antes de arrancar el motor extrae combustible fresco del tanque de combustible cebando el carburador para el arranque. Pulse el cebador hasta que se vea combustible y circule libremente por el tubo de retorno transparente del tanque de combustible. Pulse el cebador 4 ó 5 veces más.
10. **PERILLA DE TRABA** - Permite al operador ajustar la posición de la empuñadura para lograr una comodidad y control óptimos.
11. **EMPUÑADURA** - Es usada por el operador para dirigir y controlar el caudal de aire.
12. **BOTÓN DE COMBINACIÓN DE POSICIÓN DEL REGULADOR/INTERRUPTOR DE PARADA** – Controla la velocidad del motor y conecta o desconecta el encendido. Posición delantera – PARADA. Primera posición de tope – RALENTÍ. Mueva el botón hacia atrás para aumentar la velocidad y hacia adelante para disminuirla. Use el botón de posición del regulador para ajustar y mantener la velocidad del soplador para una operación continua.
13. **GATILLO DEL REGULADOR** – Dispone de un gatillo de regulador cargado por resorte para controlar la velocidad del motor. Al soltar el gatillo se hace volver el motor al ajuste de velocidad fijado por el botón del interruptor de parada de posición del regulador. Suelte siempre el gatillo y deje volver el motor al ralentí antes de apagar el motor antes de apagar con el botón del interruptor de parada de posición del regulador. Use el gatillo del regulador para variar los ajustes de velocidad del soplador para una operación intermitente.
14. **TUBOS DEL SOPLADOR** - El sistema exclusivo de traba firme.
15. **TUBO FLEXIBLE** - Permite una gama completa de movimiento.

CONTENIDO

- ___ 1 - Cabezal de impulsión
- ___ 1 - El tubo flexible
- ___ 1 - El tubo con articulación giratoria
- ___ 1 - El tubo recto
- ___ 1 - El tubo recto (calcomanía)
- ___ 1 - Manual del operador
- ___ 1 - Tarjeta de registro de la garantía
- ___ 1 - Bolsa de plástico
- ___ 2 - Abrazaderas con tornillos
- ___ 1 - Guía



MONTAJE



ADVERTENCIA

No realice nunca procedimientos de mantenimiento o montaje con el motor en marcha, ya que se pueden producir lesiones personales graves.

INSTALE LOS TUBOS DEL SOPLADOR

1. Ponga la guía (G) sobre la abrazadera y tuerza hasta que se sostiene firmemente.
2. Monte las abrazaderas (A) en ambos extremos del tubo flexible (B).

NOTA

Monte la abrazadera con la guía (G) sobre extremo del codo de la pipa flexible (B).

3. Monte el tubo recto con articulación giratoria (C) en el tubo flexible (B).

NOTA

Asegurese de que el cable no este torcido antes de instalar la empuñadura (E).

4. Coloque el cable del acelerador que el cable pase entre el codo (D) y el armazón y quede tendido a lo largo de la parte de arriba del tubo flexible. Afloje la perilla (H) en la empuñadura (E). Alinee muesca de la empuñadura con lengüetas (F). Instálela la empuñadura sobre la pipa del eslabón giratorio (C).

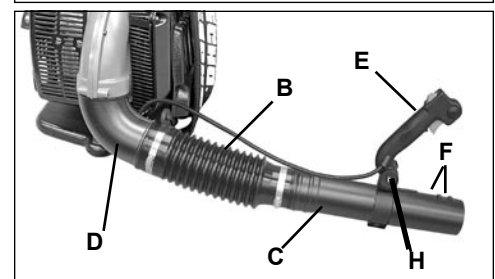
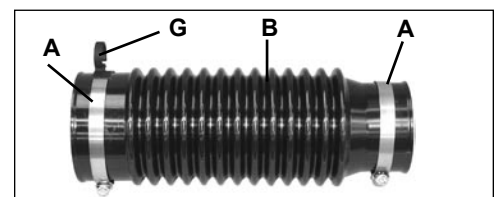
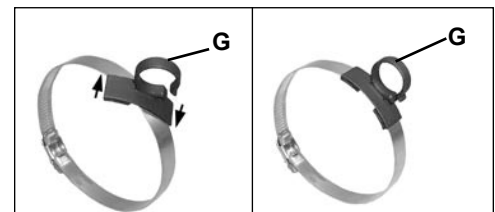

5. Monte el tubo flexible (B) en el codo (D) del soplador y apriete las abrazaderas (A). Coloque la guía (G) hacia lado del soplador del tubo flexible.

NOTA

Un lubricante ligero se puede utilizar para facilitar el montaje de la tubo flexible al codo del soplador.

6. Coloque el cable de la válvula reguladora en la abrazadera (G).
7. Mueva la empuñadura (E) a la posición deseada. Apriete la perilla (H) con la mano.
8. Monte el tubo recto (I) en el tubo giratorio (C), girando el tubo recto hacia la derecha para trabarlo en posición. No fuerce la conexión. Sujete el tubo giratorio y gire el tubo recto hacia la derecha, conectando los canales de traba firme, hasta que la conexión quede bien sujeta. No fuerce la conexión.
9. Monte el tubo recto con la calcomanía (J) en el tubo recto (I) como en el paso 8.

NOTA

El uso del soplador afloja la conexión de los tubos con el tiempo. El sistema exclusivo de traba firme permite apretar los tubos. Si los aflojamiento ocurre, quite los dos tubos rectos y instalar según las instrucciones 8 y 9.

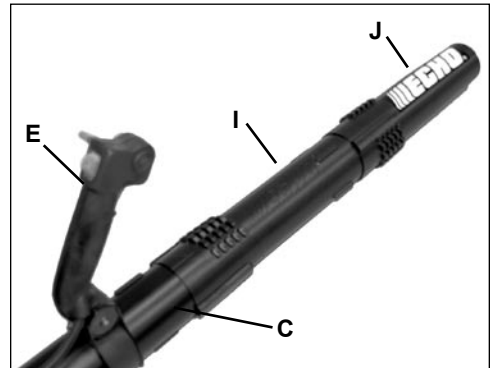
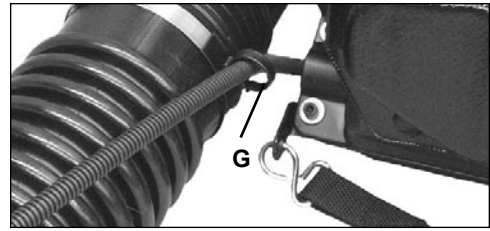

OPERACIÓN



ADVERTENCIA

Las piezas móviles pueden amputar dedos o causar lesiones graves. Mantenga las manos, ropa y objetos sueltos lejos de todas las aberturas. Pare siempre el motor, desconecte la bujía y asegúrese de que todas las piezas móviles se paren por completo antes de eliminar las obstrucciones, eliminar los residuos o efectuar el servicio de la unidad. La caja del soplador puede contener hojas desmenuzadoras y otras cuchillas afiladas que pueden causar lesiones graves si se tocan, incluso cuando el motor esté apagado y las hojas no se muevan. Lleve guantes para protegerse las manos contra las cuchillas afiladas y las superficies calientes.



ADVERTENCIA

La operación de este equipo puede producir chispas que pueden prender la vegetación seca. Esta unidad está equipada con un apagallamas y es posible que en otras áreas sea necesario instalar un apagallamas si no hay uno ya instalado. El operador debe ponerse en contacto con las agencias contra incendios locales para averiguar cuáles son las leyes o los reglamentos relacionados con los requisitos de prevención de incendios.

COMBUSTIBLE

AVISO: El uso de combustible sin mezclar, indebidamente mezclado o de más de 90 días, (combustible deteriorado) puede causar dificultades en el arranque, un mal rendimiento o daños importantes en el motor y anular la garantía del producto. Lea y siga las instrucciones de la sección de Almacenamiento de este manual.



ADVERTENCIA

Los combustibles alternativos, como el E-15 (15% de etanol), el E-85 (85% de etanol) o cualquier combustible que no cumpla con los requisitos de ECHO no están aprobados para su uso en los motores de gasolina de 2 tiempos de ECHO. El uso de combustibles alternativos puede causar problemas de rendimiento, pérdida de potencia, recalentamiento, obstrucción de vapores de combustible y la operación no intencionada de la máquina, incluida la conexión indebida del embrague, pero sin limitarse a ello. Los combustibles alternativos también pueden causar un deterioro prematuro de tuberías de combustible, empaquetaduras, carburadores y otros componentes del motor.

Requisitos del combustible

Gasolina - Use gasolina de número de octano 89 [R + M/2] (grado medio o superior) que sea de buena calidad. La gasolina puede contener hasta un 10% de alcohol etílico (grano) o 15% de MTBE (metilterc-butil éter). **NO** se aprueba el uso de gasolina que contenga alcohol metílico (madera).

Aceite de dos tiempos - Se debe usar un aceite de motor de dos tiempos que cumpla con las normas ISO-L-EGD (ISO/CD 13738) y J.A.S.O. FC/FD. El aceite universal de calidad óptima para motores de dos tiempos Power Blend X™ de Echo cumple con estas normas. Los problemas del motor debidos a una lubricación inadecuada por no usar un aceite certificado ISO-L-EGD (ISO/CD 13738) y J.A.S.O. FC/FD, tal como aceite de calidad óptima Power Blend X™ de Echo, anulará la garantía del motor de dos tiempos.

IMPORTANTE

El aceite universal de calidad óptima de 2 tiempos Power Blend X™ de Echo puede mezclarse en una relación 50:1 para su aplicación en todos los motores Echo vendidos en el pasado sea cual sea la relación especificada en esos manuales.

Manipulación del combustible



PELIGRO

El combustible es **MUY** inflamable. Tenga mucho cuidado al mezclar, guardar o manipular combustible, ya que de lo contrario se pueden producir lesiones personales graves.

- Use un recipiente de combustible aprobado.
- NO fume cerca del combustible.
- NO deje que haya llamas o se produzcan chispas cerca del combustible.
- Los tanques/latas de combustible pueden estar a presión. Afloje siempre lentamente las tapas de combustible dejando que se iguale la presión.
- ¡No reabastezca NUNCA de combustible una unidad cuando el motor esté CALIENTE o esté en marcha!
- NO llene los tanques de combustible en recintos interiores. Llene SIEMPRE los tanques de combustible al aire libre sobre un terreno descubierto.
- No sobrellene el tanque. Limpie el combustible derramado inmediatamente.
- Apriete bien la tapa de tanque y cierre el recipiente de combustible después de reabastecer de combustible.
- Inspeccione para ver si hay fugas de combustible. Si se descubren fugas de combustible, no arranque ni opere la unidad hasta que no se reparen las fugas.
- Muévase al menos a 3 metros (10 pies) del sitio de recarga antes de arrancar.

Instrucciones de mezcla

1. Llene un recipiente de combustible aprobado con la mitad de la cantidad requerida de gasolina.
2. Añada la cantidad apropiada de aceite de 2 tiempos a la gasolina.
3. Cierre el recipiente y agite para mezclar el aceite con la gasolina.
4. Agregue el resto de la gasolina y cierre el recipiente de combustible vuelva a mezclar.

IMPORTANTE

Los derrames de combustible son una de las causas principales de las emisiones de hidrocarburos. Algunos estados pueden requerir el uso de recipientes de corte automático de combustible para reducir los derrames de combustible.

Tabla de mezcla del combustible 50:1			
(EE.UU.)		(METRICO)	
GAS	ACEITE	GAS	ACEITE
Galones	Onzas Fluides	Litros	cc.
1	2.6	4	80
2	5.2	8	160
5	12.8	20	400

Después de usar

- NO guarde la unidad con combustible en el tanque. Se pueden producir fugas. Eche el combustible sin usar en un recipiente de almacenamiento de combustible aprobado.

Almacenamiento

Las leyes de almacenamiento de combustible varían de uno a otro lugar. Comuníquese con su gobierno local para obtener las leyes que afectan a su área. Como precaución, guarde el combustible en un recipiente aprobado estanco al aire. Guarde en un edificio deshabitado bien ventilado, lejos de las chispas o llamas.



IMPORTANTE

El combustible guardado envejece. No mezcle más combustible del que espere usar en treinta (30) días, noventa (90) días si se añade estabilizador al combustible.

IMPORTANTE

El combustible de dos tiempos guardado puede separarse. Agite SIEMPRE completamente el recipiente de combustible antes de usarlo.

ARRANQUE DE UN MOTOR EN FRÍO

- Motor de arranque de rebobinado: Dé tirones cortos - sólo de 1/2 a 2/3 de la longitud de la cuerda al arrancar. No deje que la cuerda se introduzca con fuerza. Sujete siempre la unidad con firmeza.
1. *Botón de posición del regulador/Interruptor de parada*
Vuelva a deslizar el botón de posición del regulador/interruptor de parada (A) (primer tope fuera de la posición de parada)
 2. *Estrangulador*
Mueva la estrangulación (B) hasta la posición del “ arranque en frío “ ().
 3. *Cebado*
Pulse el cebador (C) hasta que se vea combustible y circule libremente por el tubo de retorno transparente de combustible. Pulse el cebador 4 ó 5 veces más.
 4. *Arranque de rebobinado*
Tire del asa del motor de arranque de rebobinado (D) y el motor debe arrancar.
 5. *Estrangulador*
Mueva el estrangulador (B) abajo a la posición de marcha () y, si es necesario, vuelva a arrancar el motor.

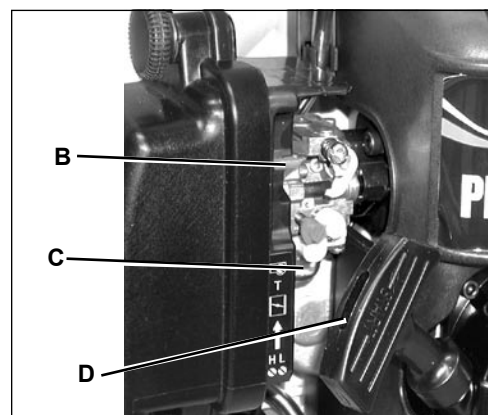
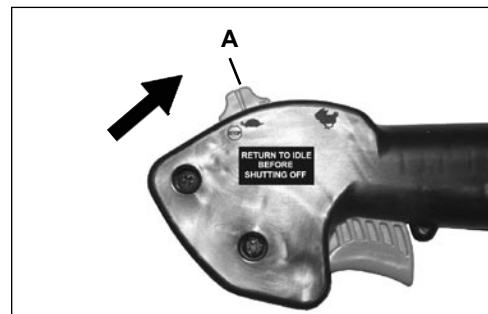

NOTA

Si no arranca el motor después de 5 tirones, siga otra vez los procedimientos de arranque en frío.

NOTA

Deje que se caliente el motor antes de usarlo.

ARRANQUE DEL MOTOR CALIENTE

El procedimiento que comienza es igual excepto las cuales el arranque en frío no cierra la estrangulación.

1. *Botón de posición del regulador/Interruptor de parada*
Vuelva a deslizar el botón de posición del regulador/interruptor de parada (primer tope fuera de la posición de parada).
2. *Cebador*
Pulse el cebador (C) hasta que se vea combustible y circule libremente por el tubo de retorno transparente de combustible. Pulse el cebador 4 ó 5 veces más.
3. *Arranque de rebobinado*
Tire del asa del motor de arranque de rebobinado (D) y el motor debe arrancar.

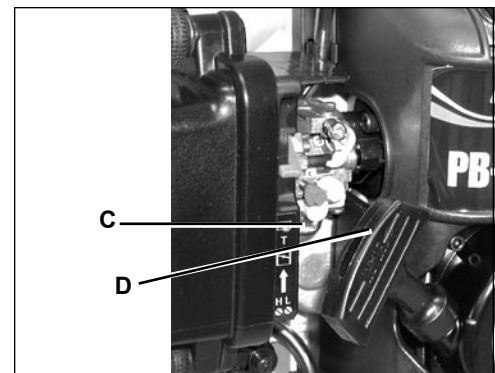
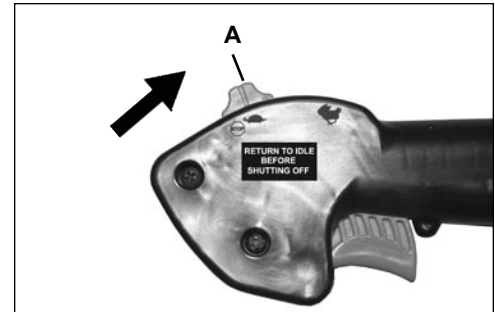

NOTA

Si no arranca el motor después de 5 tirones, use los procedimientos de arranque en frío.

PARADA DEL MOTOR

1. *Botón de posición del regulador/Interruptor de parada*
Suelte el gatillo del regulador. Mueva el botón de posición del regulador/Interruptor de parada (A) hacia adelante a la posición de ralentí (primer tope fuera de la posición de parada) y deje volver el motor al ralentí antes de apagar el motor.
2. *Botón de posición del regulador/Interruptor de parada*
Mueva el botón de posición del regulador/interruptor de parada (A) completamente hacia delante a la posición de PARADA.

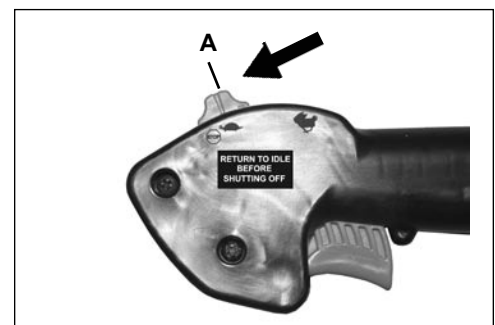

ADVERTENCIA

Si no se para el motor cuando el interruptor de parada se pone en la posición de PARADA, cierre el estrangulador - posición de ARRANQUE EN FRÍO - para calar el motor. Pida a su distribuidor ECHO que repare el interruptor de parada antes de volver a usar el soplador.

OPERACIÓN DEL SOPLADOR



ADVERTENCIA

El escape del motor está CALIENTE, y contiene monóxido de carbono (CO), un gas venenoso. La inhalación de CO puede causar la pérdida de conocimiento, lesiones graves o la muerte, El gas de escape puede causar quemaduras graves. Coloque SIEMPRE la unidad de modo que el escape apunte en sentido opuesto a la cara y al cuerpo.



ADVERTENCIA

Lleve siempre puestas gafas de seguridad, protectores de oídos, una máscara de filtro de la cara, y tome todas las precauciones de seguridad, ya que de lo contrario se pueden producir lesiones personales graves. No apunte el tubo del soplador a personas o animales.

IMPORTANTE

Use una velocidad reducida sólo al realizar tareas de servicio ligero o para cumplir con los reglamentos de ruido locales. La operación a una velocidad baja continua puede permitir la acumulación de residuos de combustible/aceite en el pistón y causar una acumulación rápida de carbono en la rejilla del apagallamas, recalentando y dañando el motor. Para reducir la acumulación dañina, haga funcionar el motor con el regulador completamente abierto durante al menos 5 minutos por hora, e inspeccione/limpie la rejilla del apagallamas cada 40 horas de operación

Lea detenidamente la sección de Seguridad.

IMPORTANTE

Para evitar daños en el motor debido a una velocidad excesiva, no bloquee la abertura del tubo del soplador.

1. Use solamente durante las horas apropiadas.
2. Deje que el motor se caliente a una marcha en vacío rápida durante unos minutos.
3. Controle la velocidad del soplador con el gatillo del regulador (B), o para el uso continuo, fije la velocidad del motor con el botón de combinación de posición del regulador/interruptor de parada (A).
4. Use una velocidad inferior para secar las hojas de paseos, patios y entradas para automóviles.
5. Tal vez sea necesaria una velocidad adicional para limpiar la hierba y las hojas de un césped o arriate.
6. Tal vez sea necesaria una mayor velocidad para mover grava, tierra, nieve, botellas o latas de una entrada para automóviles, calle, estacionamiento o estadio.
7. Pare la unidad siempre usando el procedimiento de parada del motor.

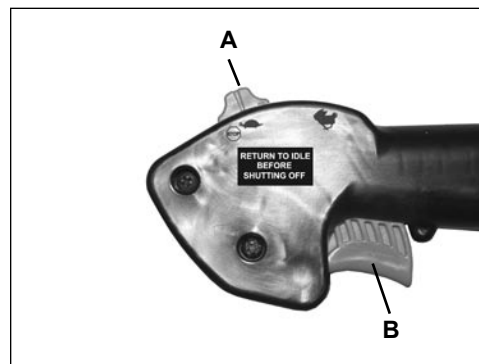

NOTA

No use nunca un ajuste de velocidad mayor que el necesario para realizar una tarea. Recuerde que, cuanto mayor sea la velocidad del motor, mayor será el ruido del soplador. Reduzca al mínimo el polvo usando un soplador a velocidades inferiores y humedeciendo el material con agua/neblina cuando sea necesario. Mantenga los residuos en su propiedad.

Sea inteligente – respete a su vecino.

MANTENIMIENTO



ADVERTENCIA

Las piezas móviles pueden amputar dedos o causar lesiones graves. Mantenga las manos, ropa y objetos sueltos lejos de todas las aberturas. Pare siempre el motor, desconecte la bujía y asegúrese de que todas las piezas móviles se paren por completo antes de eliminar las obstrucciones, eliminar los residuos o efectuar el servicio de la unidad. Deje que la unidad se enfríe antes de efectuar el servicio. Lleve guantes para protegerse las manos contra los bordes afilados y las superficies calientes.

Su soplador ECHO está diseñado para proporcionar muchas horas de servicio sin problemas. El mantenimiento programado regular permitirá que el soplador alcance ese objetivo. Si no está seguro o no dispone de las herramientas necesarias, puede llevar la máquina a su distribuidor de servicio ECHO para el mantenimiento. Se ha clasificado cada tarea de mantenimiento para que decida si desea hacer el mantenimiento USTED o el distribuidor de ECHO. Si la tarea no está indicada vea a su distribuidor ECHO para efectuar las reparaciones.

NIVELES DE HABILIDAD

Nivel 1 = Fácil de hacer. Las herramientas comunes pueden ser requeridas.

Nivel 2 = Dificultad moderada. Tal vez se necesiten algunas herramientas especializadas.

ECHO ofrece juegos de mantenimiento y piezas REPOWER™ para facilitar su trabajo de mantenimiento.

INTERVALOS DE MANTENIMIENTO

Componente/Sistema	Procedimiento de Mantenimiento	Necesarias nivel de habilidad	Diaiamente o Antes de usar	Al cargar combustible	3 meses o 90 horas	Anualmente o 600 horas
Filtro de aire	Inspeccionar/ Limpiar	1	I / L *		R *	
Estrangulador	Inspeccionar/Limpiar	1	I / L			
Filtro de combustible	Inspeccionar/Reemplazar	1			I *	I / R *
Empaquetadura de la Cubierta del Combustible	Inspeccionar/Reemplazar	1			I *	R *
Sistema de combustible	Inspeccionar/Reemplazar	1	I (1) *	I (1) *		
Bujía	Inspeccionar/Limpiar/ Reemplazar	1			I / L / R *	
Sistema de enfriamiento	Inspeccionar/Limpiar	2	I / L			
Apagachispas del silenciador	Inspeccionar/Limpiar/ Reemplazar	2			I / L / R *	
Orificio de escape del cilindro	Inspeccionar/Limpiar/ Descarbonizar	2			I / L	
Cuerda del motor de arranque	Inspeccionar/Limpiar	1	I / L *			
Tornillos/Tuercas/ Pernos	Inspeccionar/Apretar/ Reemplazar	1	I *			

CÓDIGOS DE LETRAS DEL PROCEDIMIENTO DE M MANTENIMIENTO: I = INSPECCIONAR, R = REEMPLAZAR, L = LIMPIAR

NOTA IMPORTANTE - Los intervalos indicados son máximos. El uso real y su experiencia determinarán la frecuencia del mantenimiento requerido.

NOTAS DE PROCEDIMIENTOS DE MANTENIMIENTO:

(1) Los depósitos de combustible evaporativo NO requieren un mantenimiento normal para mantener la integridad de las emisiones.

* Todas las recomendaciones de reemplazo se basan en encontrar piezas dañadas o desgastadas durante la inspeccion.

FILTRO DE AIRE

Nivel 1.

Herramientas necesarias: Cepillo de limpieza de 25 ó 50 mm (1 ó 2 pulg)

Piezas necesarias: Juego de afinación REPOWER™

NOTA

Limpie a diario.

1. Cierre el estrangulador (posición de arranque en frío [I]). Esto impide la entrada de polvo en la boca del carburador cuando el filtro de aire es removido. Cepille el polvo acumulado en el área del filtro de aire.
2. Remueva la tapa del filtro de aire. Ligeramente cepille los desechos de la tapa.
3. Remueva el filtro de aire y ligeramente cepille los desechos del filtro. Reemplácelo el filtro si está dañado, empapado de combustible, muy sucio, o si los bordes de goma estan deformes.
4. Si el filtro puede utilizarse de nuevo, asegúrese de que:
 - Ajuste firmemente en la cavidad del filtro de aire.
 - Sea instalado con el lado original apuntando hacia afuera.
5. Instale la tapa del filtro de aire.



FILTRO DE COMBUSTIBLE

Nivel 1.

Herramientas necesarias: Alambre de 200-250 mm (8-10 pulg) con un extremo doblado en forma de gancho, trapo, embudo y un recipiente de combustible aprobado e impio

Piezas necesarias: Juego de afinación REPOWER™



PELIGRO

El combustible es **MUY** inflamable. Tenga mucho cuidado al mezclarlo, guardarlo o manipularlo.

1. Use un trapo limpio para quitar el polvo suelto de los alrededores de la tapa de combustible y vacíe el tanque de combustible.
2. Use el “gancho del tubo de combustible” para sacar el tubo de combustible y el filtro del tanque.
3. Quite el filtro de la tubería e instale el filtro nuevo.

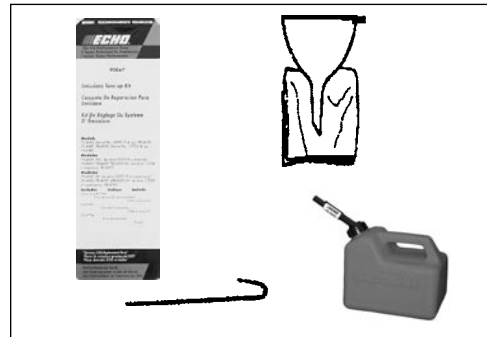

BUJÍA

Nivel 1.

Herramientas necesarias: Llave de cubo de bujía de 19 mm, calibre de láminas

Piezas necesarias: Juego de afinación REPOWER™

IMPORTANTE

El daño severo al motor puede ocurrir si el BPM-8Y (BPMR-8Y en Canadá) no está instalado.

1. Quite la bujía y compruebe si el electrodo central está empastado, desgastado y redondeado.
2. Limpie la bujía o reemplácela por una nueva. NO limpie con chorros de arena. La arena puede dañar el motor.
3. Ajuste la separación entre puntas de la bujía doblando el electrodo exterior.
4. Apriete la bujía a 150-170 kgf • cm (130-150 lbf • pulg).

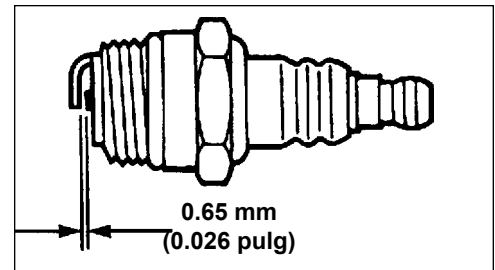
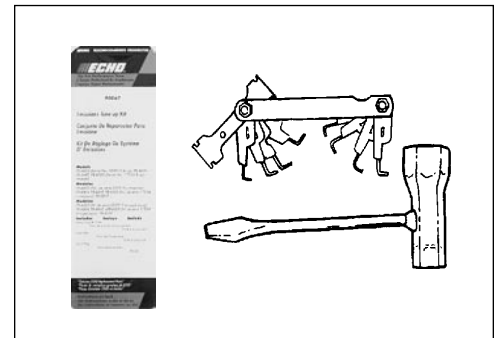

SISTEMA DE ENFRIAMIENTO

Nivel 2.

Herramientas necesarias: Cepillo de limpieza de 25 ó 50 mm (1 ó 2 pulg) destornillador de cruceta

Piezas necesarias: Ninguna, si tiene cuidado.

IMPORTANTE

Para mantener las temperaturas de operación apropiadas del motor, el aire de enfriamiento debe atravesar libremente el área de las aletas de los cilindros. Este flujo de aire elimina el calor de combustión del motor.

El motor puede recalentarse y agarrotarse cuando:

- Las admisiones de aire están bloqueadas, impidiendo que el aire de enfriamiento llegue al cilindro.
- El polvo y la hierba se acumulan en el exterior del cilindro. Esta acumulación aísla el motor e impide la salida del calor.

El desmontaje de los bloques de enfriamiento o la limpieza de las aletas de enfriamiento se considera "Mantenimiento normal". No se garantiza ninguna falla atribuida a falta de mantenimiento.

Limpieza de la parrilla

1. Quite los residuos acumulados en la parrilla de admisión entre el armazón de la mochila y la caja del soplador.

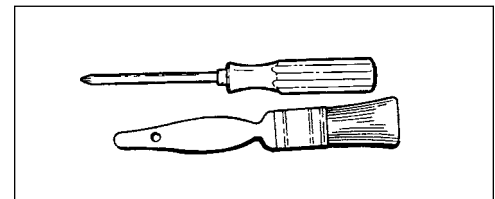

Limpieza de las aletas del cilindro

1. Desconecte el cable de la bujía (A) y tire del cable sacándolo de la abrazadera de la tapa superior e inferior.
2. Quite los 5 tornillos y la tapa del motor (B).
3. Limpie las aletas del cilindro (C) para dejar que el aire de enfriamiento circule libremente.

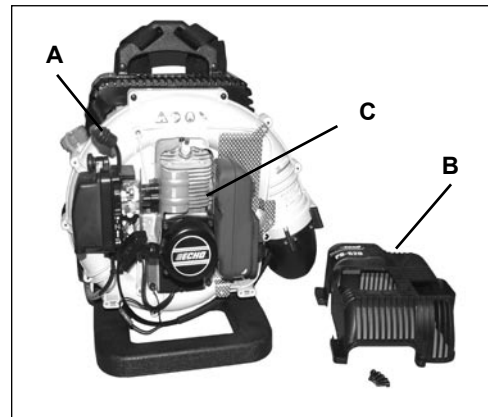

SISTEMA DE ESCAPE

Rejilla del apagachispas

Nivel 2.

Herramientas necesarias: Destornillador de cruceta, cepillo de cerdas metálicas suaves

Piezas necesarias: Rejilla de apagachispas, (3) Empaquetaduras

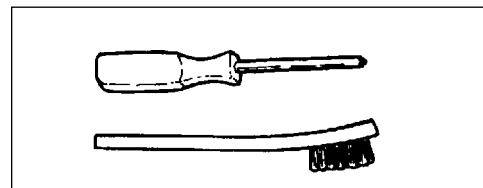

IMPORTANTE

Los depósitos de carbón en el silenciador producirán una disminución de la potencia del motor y su recalentamiento. Se debe comprobar periódicamente la rejilla del apagachispas.

1. Desconecte el cable de la bujía y quite la cubierta del motor o la cubierta del silenciador (5 tornillos).
2. Quite del silenciador la tapa del apagachispas (A), empaquetaduras (B) y rejilla del apagachispas (C). Reemplace la rejilla si está taponada con depósitos de carbón.
3. Limpie los depósitos de carbón de la componentes del silenciador.

NOTA

Al limpiar depósitos de carbón, tenga cuidado de no dañar el cuerpo catalítico.

4. Reemplace la rejilla si está rajada, taponada o tiene agujeros debido a quemaduras.
5. Instale la cubierta del motor o la cubierta del silenciador y conecte el cable de la bujía.

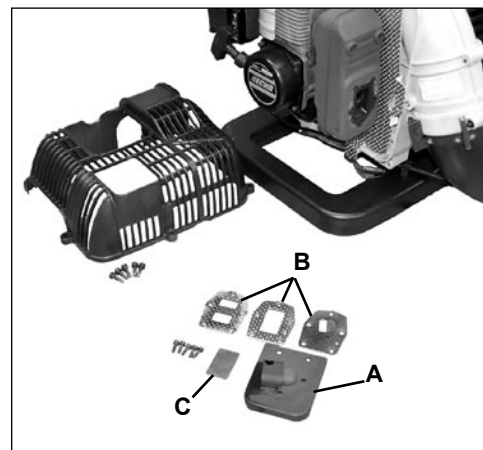

Limpeza del orificio de escape

Nivel 2.

Herramientas necesarias: Llave hexagonal de 4 y 5 mm,
Destornillador de cruceta, Raspador
de madera o plástico

Piezas necesarias: Según sea necesaria: El protector térmico

1. Desconecte el cable de la bujía y quite la cubierta del motor o la cubierta del silenciador (5 tornillos).
2. Ponga el pistón en el punto muerto superior. Quite el silenciador (A), empaquetadura (B) y el protector térmico (C).
3. Use una herramienta raspadora de madera o plástico para limpiar los depósitos del orificio de escape del cilindro.

IMPORTANTE

No use nunca una herramienta de metal para raspar los depósitos de carbón del orificio de escape.

No raye el cilindro ni el pistón al limpiar el orificio de escape. No deje que se introduzcan partículas de carbón en el cilindro.

4. Inspeccione el protector térmico (C), empaquetadura (B) y reemplácela si está dañada.
5. Instale el protector térmico (C), empaquetadura (B) y el silenciador (A).
6. Apriete los pernos de montaje del silenciador (o las tuercas) a 110-130 lb.·pulg. (130-150 kgf·cm).
7. Instale la tapa del motor.
8. Instále el cobertor de la bujía.
9. Encienda el motor, y caliéntese a la temperatura de operación.
10. Detenga el motor, y vuelva a apretar los pernos de montaje (o las tuercas) a las especificaciones.

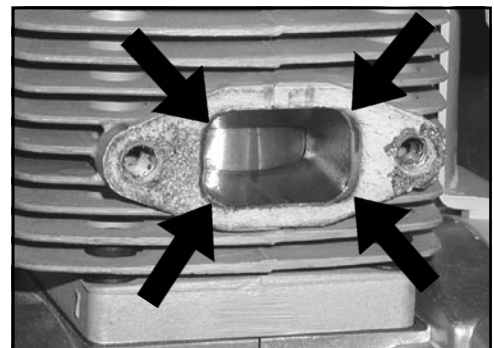
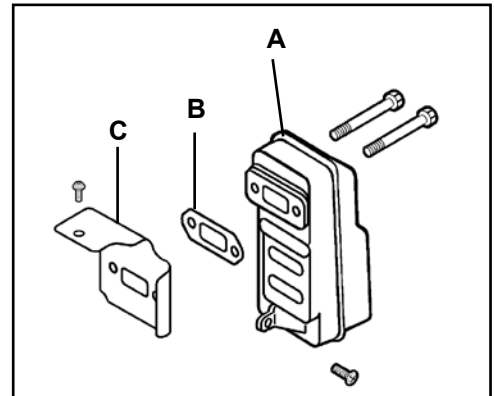
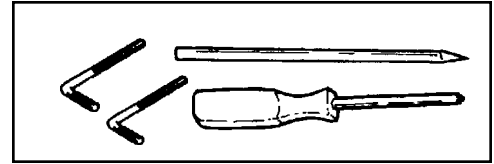

AJUSTE DEL CARBURADOR

Rodaje del motor

Los motores nuevos se deben operar una duración mínima de dos tanques de combustible antes de ajustar el carburador. Durante el período de rodaje el rendimiento del motor aumentará y se estabilizarán las emisiones de escape. La velocidad en vacío puede ajustarse según sea necesario.

Operación a gran altitud

Este motor se ha ajustado en fábrica para mantener un arranque, producir unas emisiones y tener un rendimiento de durabilidad satisfactorios hasta 1,100 pies por encima del nivel del mar (96.0 kPa). Para mantener la operación apropiada del motor y cumplir con las emisiones a más de 1,100 pies por encima del nivel del mar, **puede** que sea necesario que sea ajustado por un distribuidor de servicio ECHO autorizado.

IMPORTANTE

Si el motor se ajusta para funcionar a más de 1,100 pies por encima del nivel del mar, se debe reajustar el carburador antes de operar el motor a menos de 1,100 pies por encima del nivel del mar, ya que de lo contrario se pueden producir daños importantes en el motor.

Nivel 2.

Herramientas necesarias: Destornillador, tacómetro (N/P de ECHO 99051130017).

Piezas necesarias: Ninguna.

NOTA

No ajuste el carburador a menos que sea necesario. Si tiene dificultades, vea a su distribuidor ECHO.

Tornillos de ajuste

- | | |
|-------------------------|--|
| Velocidad en vacío (A) | Controle la apertura del acelerador en marcha en vacío. |
| Baja velocidad (LO) (B) | Controla la cantidad de combustible a baja velocidad y combustible suplementario para un progreso uniforme de la marcha en vacío a alta velocidad. |
| Alta velocidad (HI) (C) | Controla la cantidad de combustible a plena aceleración |

Antes del ajuste

Compruebe que:

- El filtro de aire esté limpio y bien instalado.
- La rejilla del apagachispas y el silenciador no tengan carbón.
- Los tubos del soplador estén instalados.

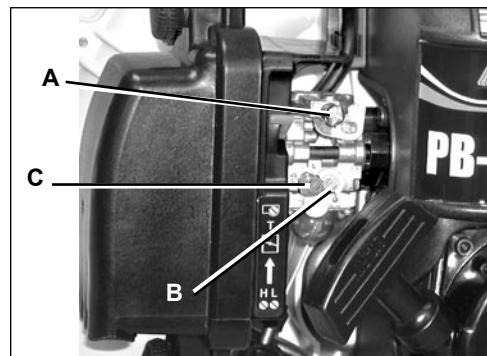
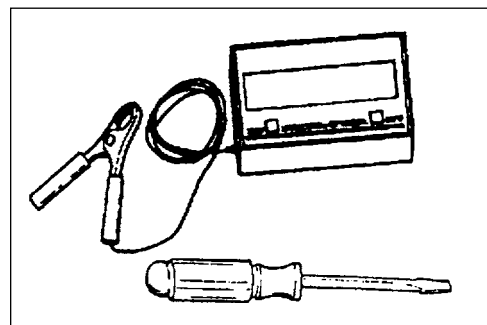

Ajuste inicial

1. Con el motor apagado, gire el tornillo de alta velocidad (C) hacia la izquierda hasta parar.
2. Gire el tornillo de baja velocidad (B) a una distancia media entre los topes.
3. Gire el tornillo de marcha en vacío (A) hasta que la punta del tornillo toque justo la placa del acelerador; a continuación gire tres (3) vueltas a la derecha.

Ajuste final

IMPORTANTE

Las tapas del limitador impiden que se excedan los límites de emisiones de C.A.R.B. y E.P.A. y un ajuste excesivamente rico, pero **no** un ajuste excesivamente pobre, que puede causar la falla del motor: No supere la alta velocidad del motor recomendada durante la operación, o durante períodos largos durante el ajuste.

1. Arranque el motor, haga funcionar el motor en vacío durante un minuto.
2. Termine de calentar el motor haciéndolo funcionar a plena aceleración durante 5 minutos, operando el estrangulador dos veces para eliminar el aire de las cámaras del carburador.
3. Haga funcionar el motor en vacío y acelere para comprobar una transición uniforme de vacío a alta velocidad; si el motor vacila, gire el tornillo de baja velocidad (B) hacia la izquierda de 1/8 en 1/8 de vuelta hasta que la aceleración sea uniforme.
4. Use un tacómetro para ajustar la velocidad en vacío según las especificaciones de la página 24.

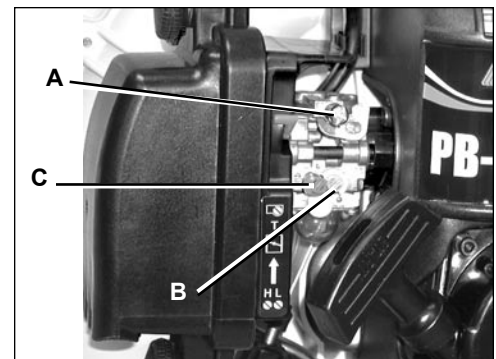

LOCALIZACIÓN Y REPARACIÓN DE FALLAS

PLACA DE AVERÍAS DEL PROBLEMA DEL MOTOR				
Problema	Verifican	Estatus	Causa	Remedio
El motor gira - arranca con dificultades/- no arranca	Combustible en el carburador	No llega combustible al carburador	Filtro para combustible taponado Tubería de combustible taponado Carburador	Limpie Limpie Vea a su Distribuidor ECHO
	Combustible en el cilindro	No hay combustible en el cilindro	Carburador	Vea a su Distribuidor ECHO
		Silenciador mojado de combustible	Mezcla de combustible demasiado rica	Abra el estrangulador Limpie/Reemplace el filtro de aire Ajuste carburador Vea a su Distribuidor ECHO
	Chispa en el extremo de cable de bujía	No hay chispa	Interruptor de parada en la posición de desactivado Problema eléctrico Interrupto de enclavamiento	Ponga el interruptor en la posición de encendido Vea a su Distribuidor ECHO Vea a su Distribuidor ECHO
	Chispa en bujía	No hay chispa	Separación entre puntas incorrecta Tapada con carbón Ensuciada con combustible Bujía defectuosa	Ajuste 0.65 mm (0.026 pulg.) Limpie/Reemplace Limpie/Reemplace Reemplace la bujía
El motor funciona, se para o acelera mal	Filtro de aire	Filtro de aire sucio	Normal desgaste	Limpie/Reemplace
	Filtro de combustible	Filtro de combustible sucio	Contaminants/residues en combustible	Reemplace
	Ventilación de combustible	Respiradero de combustible taponado	Contaminants/residues en combustible	Limpie/Reemplace
	Bujía	Bujía sucio/defectuosa	Normal desgaste	Limpie y ajuste/reemplace
	Carburador	Separación entre puntas incorrecta	Vibración	Ajuste
	Sistema de enfriamiento	Sistema de enfriamiento sucio/taponado	Operación extendida en localizaciones de sucios	Limpie
	Rejilla del apagachispas	Rejilla del apagachispas taponada	Normal desgaste	Reemplace
El motor no gira	N/D	N/D	Problema interno de motor	Vea a su Distribuidor ECHO
El motor funciona, El soplador no funciona, o, está debilitad/ es desigual	Tubo del soplado	Tubo del taponado	Acumulación de la suciedad	Desatasque
		Tubo de suelto	Vibración	Apriete
		Tubo de dañado	Desgaste, Uso erróneo	Reemplace



PELIGRO

Los vapores de combustible son **extremadamente** inflamables y pueden causar incendios o explosiones. No pruebe **nunca** si se produce una chispa de encendido conectando a tierra la bujía en el cilindro, ya que de lo contrario se pueden producir lesiones personales graves.

ALMACENAMIENTO



ADVERTENCIA

Durante la operación, el silenciador o el silenciador catalítico y la tapa circundante se calientan. Mantenga siempre limpia de residuos inflamables el área de escape durante el transporte o almacenamiento, ya que de lo contrario se pueden producir daños materiales o lesiones personales.

Almacenamiento a largo plazo (más de 30 días)

No guarde la unidad durante un período prolongado (30 días o más) sin realizar un mantenimiento protector de almacenamiento que incluya lo siguiente:

1. Guarde la unidad en un lugar seco sin polvo, fuera del alcance de los niños.



PELIGRO

No guarde en un recinto donde se puedan acumular vapores de combustible que puedan alcanzar una llama abierta o una chispa.

2. Ponga el interruptor de parada en la posición de "PARADA".
3. Quite la grasa, aceite, suciedad y partículas del exterior de la unidad.
4. Efectúe toda la lubricación y servicios periódicos necesarios.
5. Apriete todos los tornillos y tuercas.
6. **Drene completamente** el tanque de combustible y tire varias veces de la palanca del motor de arranque de rebobinado para eliminar el combustible del carburador.
7. Quite la bujía y eche 7 cc (1/4 onza) de aceite de dos tiempos fresco y limpio en el cilindro por el agujero de la bujía.
 - A. Ponga un trapo limpio sobre el orificio de la bujía.
 - B. Tire 2-3 veces de la palanca del motor de arranque para distribuir el aceite dentro del motor.
 - C. Observe la posición del pistón por el orificio de la bujía. Tire lentamente del asa de rebobinado hasta que el pistón alcance el límite superior de su recorrido y déjelo ahí.
8. Instale la bujía (no conecte el cable de encendido).
9. Quite el conjunto de tubos de soplador de la unidad.

ESPECIFICACIONES

MODELO -----	PB-620ST
Longitud-----	325 mm (12,8 pulg)
Ancho-----	475 mm (18,7 pulg)
Altura-----	490 mm (19,3 pulg)
Peso (en seco)-----	9,9 kg (22,0 lb)
Tipo de motor-----	Motor de gasolina de dos tiempos de un solo cilindro enfriado por aire.
Cilindrada-----	58,2 cc (3,55 pulg ³)
Calibre-----	46,0 mm (1,81 pulg)
Carrera-----	35,0 mm (1,38 pulg)
Carburador-----	Diafragma Zama, modelo con cebado
Sistema de encendido-----	Magneto de volante, tipo encendido de descarga del condensador
Bujía-----	NGK BPM-8Y Distancia entre puntas de 0,65 mm (0,026 pulg)
Sistema de escape-----	Silenciador apagachispas o silenciador apagachispas con catalizador
Combustible-----	Mixto (gasolina y aceite de dos tiempos)
Relación de combustible/aceite-----	Aceite de motor de dos tiempos enfriado por aire 50:1 Power Blend X™ ISO-L-EGD (ISO/CD 13738) y J.A.S.O. M345- <u>FC/FD</u> .
Gasolina-----	Use combustible sin plomo de 89 octanos. No use combustible que contenga alcohol metílico, más del 10% de alcohol metílico o del 15% de MTBE. No use combustibles alternativos como E-15 o E-85.
Aceite-----	Universal para motor de 2 tiempos Power Blend X™ de Echo
Capacidad del tanque de combustible-----	1,9 litros (64,3 onzas fluidas de EE.UU.)
Sistema del motor de arranque de rebobinado-----	Motor de arranque de rebobinado automático tipo centrífugo
Velocidad en vacío-----	2.400 - 3.000 (rpm)
Velocidad a plena aceleración-----	7.300 - 7.600 (rpm)
Velocidad máxima del aire (medida en el extremo del tubo)-----	82,7 m/sec (185 mph)
Volumen de aire promedio (medido en el extremo del tubo)-----	15,0 m ³ /min. (530 pies ³ /min.)
Nivel de sonido a 50 pies en la escala dB(A) según ANSI B175.2-----	72 dB(A)

DECLARACIÓN DE GARANTÍA

DECLARACIÓN DE GARANTÍA LIMITADA DE ECHO INCORPORATED VIGENTE PARA PRODUCTOS VENDIDOS EN ESTADOS UNIDOS Y CANADÁ COMENZAR 1° DE ENERO DE 2010

RESPONSABILIDAD DE ECHO

La garantía limitada de ECHO Incorporated indica al comprador original que este producto ECHO carece de defectos de materiales y fabricación. En condiciones de uso y mantenimiento normales a partir de la fecha de compra, ECHO acuerda reparar o reemplazar, a su discreción, cualquier producto defectuoso de forma gratuita en cualquier distribuidor de servicio autorizado de ECHO en los períodos de aplicación, limitaciones y exclusiones indicados abajo. **ESTA GARANTÍA LIMITADA SE APLICA SOLAMENTE A PRODUCTOS ECHO VENDIDOS POR DISTRIBUIDORES ECHO AUTORIZADOS. SE EXTIENDE AL COMPRADOR ORIGINAL SOLAMENTE, Y NO SE PUEDE TRANSFERIR A PROPIETARIOS SUBSIGUIENTES EXCEPTO EN LO QUE SE REFIERE A PIEZAS RELACIONADAS CON LAS EMISIONES.** Las piezas de reparación y los accesorios reemplazados según esta garantía están garantizados solamente para el resto del período de garantía de la unidad original o del accesorio. Cualquier daño causado por la instalación o el mantenimiento indebidos no está cubierto por esta garantía. Todas las piezas o productos con garantía se convierten en propiedad de ECHO. Esta garantía es independiente de la declaración de garantía de control de emisiones incluida con su nuevo producto. Consulte la declaración de garantía de control de emisiones para obtener detalles sobre piezas relacionadas con emisiones. Para obtener una lista de distribuidores autorizados ECHO, consulte WWW.ECHO-USA o llame al **1-800-432-ECHO**.

RESPONSABILIDAD DEL PROPIETARIO

Para asegurar una cobertura de la garantía sin problemas es importante que registre sus equipos ECHO en línea en WWW.ECHO-USA. Existen otras opciones de registro automatizadas por teléfono llamando al 1-800-432-ECHO o rellenando la tarjeta de registro de garantía suministrada con su unidad. El registro de su producto confirma su cobertura de garantía y proporciona un enlace directo entre usted y ECHO si es necesario que nos pongamos en contacto con usted.

El propietario debe demostrar un cuidado y uso razonables, y seguir el mantenimiento preventivo, almacenamiento, uso de combustible y aceite según se indica en el manual del operador. Si se producen dificultades en un producto, usted debe, por su cuenta, entregar o enviar su unidad ECHO a un distribuidor de servicio autorizado para las reparaciones cubiertas por la garantía (dentro del período de garantía correspondiente), y hacer los arreglos para la recogida o devolución de su unidad después de haberse efectuado las reparaciones. Para localizar a su distribuidor de servicio autorizado más cercano, llame al centro de distribuidores de ECHO, al 1-800-432-ECHO, o también puede visitar WWW.ECHO-USA.COM. Si necesita asistencia o tiene dudas referentes a la declaración de garantía de ECHO, puede ponerse en contacto con el Departamento de Respaldo de Productos del Consumidor llamando al 1-800-673-1558 o puede ponerse en contacto con nosotros a través de la web visitando WWW.ECHO-USA.COM.

PERÍODO DE GARANTÍA DEL PRODUCTO

APLICACIÓN RESIDENCIAL

• **GARANTÍA DE 5 AÑOS** - Todos los unidades para aplicaciones residenciales, o que no producen ingresos, estará cubierta por esta garantía limitada durante **cinco (5) años** contados a partir de la fecha de compra.

EXCEPCIONES

- Para productos impulsados por motores de dos tiempos, el módulo de encendido electrónico, cables de mando flexibles, ejes de impulsión sólido SRM y dientes TC están garantizados durante la **vida útil*** del producto en lo que se refiere a piezas solamente.
- Los accesorios de corte como barras, cadenas, ruedas dentadas, hojas y cabezas recortadoras de nilón para aplicaciones residenciales o que no producen ingresos estarán cubiertos por fallas debido a defectos de materiales y fabricación durante un período de **60 días** contados a partir de la fecha de compra del producto original. Cualquier uso indebido por contacto con hormigón, rocas u otras estructuras no está cubierto por esta garantía.
- La cabeza de hilo Rapid Loader de ECHO tiene una garantía durante la vida útil del producto del sistema de bloque del hilo, piezas solamente; sin mano de obra. Consulte las instrucciones de instalación y mantenimiento de la cabeza del cordel en el manual del operador.
- Todos los accesorios de eje dividido de la Serie SB y PRO ATTACHMENT SERIES tienen una garantía de la misma duración que las unidades para las que están diseñadas.

APLICACIÓN COMERCIAL

• **GARANTÍA DE 1 AÑO** - Todos los motosierra, motosierra de trocear, y QuicVent para aplicaciones comerciales, institucionales, agrícolas, industriales o para producir ingresos estará cubierta por esta garantía limitada durante un período de **(1) año** contado a partir de la fecha de compra.

• **GARANTÍA DE 2 AÑOS** - Todos los resto unidades para aplicaciones comerciales, institucionales, agrícolas, industriales o para producir ingresos estará cubierta por esta garantía limitada durante un período de **(2) años** contado a partir de la fecha de compra.

EXCEPCIONES

- Para productos impulsados por motores de dos tiempos, el módulo de encendido electrónico, cables de mando flexibles, ejes de impulsión sólido SRM y dientes TC están garantizados durante la vida útil* del producto en lo que se refiere a piezas solamente.
- Los accesorios de corte como barras, cadenas, ruedas dentadas, hojas y cabezas recortadoras de nilón para aplicaciones residenciales o que no producen ingresos, pero sin limitarse a lo anterior, estarán cubiertos por fallas debido a defectos de materiales y fabricación durante un período de 30 días contados a partir de la fecha de compra del producto original. Cualquier uso indebido por contacto con hormigón, rocas u otras estructuras no está cubierto por esta garantía.
- La cabeza de hilo Rapid Loader de ECHO tiene una garantía durante la vida útil del producto del sistema de bloque del hilo, piezas solamente; sin mano de obra. Consulte las instrucciones de instalación y mantenimiento de la cabeza del cordel en el manual del operador.
- Todos los accesorios de eje dividido de la Serie SB y PRO ATTACHMENT SERIES tienen una garantía de la misma duración que las unidades para las que están diseñadas.

APLICACIONES DE ALQUILER – GARANTÍA DE 90 DÍAS

• La unidad para uso de alquiler estará completa contra defectos de materiales y fabricación durante un período de 90 días contados a partir de la fecha de compra.

* La responsabilidad de ECHO según la garantía "durante la vida útil" se limita a proveer piezas especificadas en la sección de PERÍODO DE GARANTÍA DEL PRODUCTO de esta declaración de garantía durante la "**vida útil**" de forma gratuita durante un período de diez (10) años después de la fecha de producción final de la unidad completa.

ECHO no ofrece un programa de intercambio en la tienda. Cualquier producto ECHO reconstruido por otro que no sea ECHO o vendido por un distribuidor no autorizado, o en una tienda no autorizada, se vende sin la cobertura de garantía limitada de ECHO. La cobertura de garantía de ECHO se extiende al comprador original solamente, y no es transferible excepto en lo que se refiere a piezas relacionadas con las emisiones. Las piezas de reparación y los accesorios reemplazados según esta garantía están garantizados solamente para el resto del período de garantía de la unidad original o del accesorio. Cualquier daño causado por la instalación o el mantenimiento indebidos no está cubierto por esta garantía. Todas las piezas o productos con garantía se convierten en propiedad de ECHO.

PIEZAS DE REPARACIÓN COMPRADAS, BLOQUES CORTOS Y ACCESORIOS

- Garantía de 90 días para aplicaciones residenciales o uso que no produzca ingresos
- Garantía de 30 días para aplicaciones comerciales, institucionales, agrícolas, industriales, que produzcan ingresos o de alquiler

ATENCIÓN PROPIETARIOS DE PRODUCTOS IMPULSADOS POR MOTORES DE DOS TIEMPOS

Este producto ECHO impulsado por motor de dos tiempos es una unidad diseñada de calidad que se ha fabricado según unas tolerancias exactas para proporcionar un rendimiento superior. Para contribuir a asegurar el rendimiento de la unidad, se requiere usar aceite de dos tiempos que cumpla con la norma ISO-L-EGD según las normas ISO/CD 13738 y JASO M345/FC/FD. El aceite de dos tiempos Power Blend™ de ECHO es un aceite de dos tiempos de calidad óptima formulado específicamente para cumplir con las normas ISO-L-EGD (ISO/CD 13738) y JASO M345/FC/FD. El uso de aceites de dos tiempos diseñados para otras aplicaciones, como motores fuera borda o cortacéspedes puede producir daños importantes en el motor, y anulará su garantía limitada de motores de dos tiempos.

ESTA GARANTÍA NO CUBRE LOS DAÑOS CAUSADOS POR LO SIGUIENTE:

- Falta de lubricación o avería del motor debido al uso de aceites de dos tiempos que no cumplan con las normas ISO-L-EGD (ISO/CD 13738) y JASO M345/FC/FD. Los problemas del motor debidos a una lubricación inadecuada, causada por no usar un aceite registrado que cumpla con ISO-L-EGD y JASO M345/FC/FD, anularán la garantía limitada del motor de dos tiempos. El aceite de dos tiempos Power Blend™ de ECHO cumple con las normas ISO-L-EGD y JASO M345/FC/FD. Las piezas relacionadas con emisiones están cubiertas por una garantía residencial de 5 años o comercial de 2 años sea cual sea el aceite de dos tiempos usado, según la declaración indicada en la Explicación de la Garantía de Defectos de Emisiones de la EPA o California.
- Los daños causados por el uso de gasohol, que contenga metanol (alcohol de madera), o gasolina que tenga un número de octano menor que 89. Use solamente gasolina con un número de octano mayor o igual que 89. También está aprobado el uso de gasohol que contenga un máximo de etanol del 10% (alcohol de grano) o un máximo de MTBE (éter metil tercbutílico) del 15%. Las relaciones de mezcla prescritas de gasolina a aceite se indican en la etiqueta del aceite ECHO y están cubiertas en su manual del operador.
- Daños causados en el motor por el uso de éter u otros fluidos de arranque.
- Los daños causados por alterar indebidamente el regulador de velocidad del motor o los componentes de las emisiones, o por hacer funcionar los motores por encima de las velocidades especificadas y recomendadas según se indica en el manual del operador.
- Operación de la unidad con un protector de corte indebidamente mantenido o quitado o con un filtro de aire quitado o dañado.
- Los daños causados por suciedad, agua salada, corrosión óxido, barniz, abrasivos, humedad o limpieza de la unidad a presión o con vapor de agua.
- Los defectos, funcionamientos defectuosos o fallas producidas por el abuso, uso indebido, negligencia, modificaciones, alteraciones, desgaste normal, servicio indebido o uso de accesorios no autorizados.
- Los procedimientos de almacenamiento incorrectos, combustible rancio, incluido no proporcionar o realizar los servicios de mantenimiento requeridos según se indica en el manual del operador. El mantenimiento preventivo según se indica en el manual del operador es responsabilidad del cliente.
- Las fallas debidas a la configuración indebida, servicio anterior a la entrega o servicio de reparación por otros que no sean un distribuidor de servicio autorizado de ECHO durante el período de garantía.
- Ciertas piezas y otros componentes no están garantizados, incluidos los siguientes: lubricantes, cordones del motor de arranque, afinaciones de motor, y pero sin limitarse a éstos.
- Uso de bujías que no sean las que cumplen con los requisitos de rendimiento y durabilidad de los fabricantes originales citados en los manuales del operador.
- Las fallas por recalentamiento o las rayaduras por depósitos de carbón debidas a orificio de escape o cámara de combustión restringidos o taponados, incluidos los daños en la rejilla del apagallamas.
- Ajustes después de los primeros treinta (30) días y más, como ajuste del carburador y ajuste del cable del regulador.
- Daños en engranajes o cajas de engranajes causados por grasa o aceite contaminados, uso del tipo o viscosidad incorrectos de lubricantes y no cumplir con los intervalos de cambio de grasa o aceite recomendados.
- Daños causados por cargar SHRED 'N' VAC® más allá de su capacidad recomendada.
- Daños causados por bomba o rociador funcionando en seco, bombeo o rociado de materiales cáusticos o inflamables, o coladores rotos o que faltan.
- Daños adicionales a piezas o componentes debido al uso continuado después de problemas de operación o se produzcan fallas. En caso de problema de operación o de que se produzca una falla, el producto no se debe usar, sino que se debe entregar tal como está a un distribuidor de servicio autorizado de ECHO.

El distribuidor y cliente tiene la responsabilidad de completar y devolver la tarjeta de registro de la garantía entregada con su producto ECHO o visitando el sitio web de WWW.ECHO-USA.COM. Su recibo de compra incluidos la fecha, el modelo y el número de serie deben mantenerse y presentarse a un distribuidor de servicio autorizado de ECHO para el servicio de garantía. La prueba de compra es responsabilidad exclusiva del cliente. Algunos estados no permiten limitaciones sobre cuánto tiempo dura la garantía implícita, por lo que es posible que las limitaciones anteriores no se apliquen a usted. Algunos estados no permiten la exclusión o la limitación de daños concomitantes o emergentes, por lo que también usted puede tener otros derechos legales específicos que varían de un estado a otro. Es garantía limitada da el ECHO, Incorporated, 400 Oakwood Rd., Lake Zurich, IL 60047.

RENUNCIA DE GARANTÍAS IMPLÍCITAS

Esta garantía limitada es en lugar de las demás garantías explícitas o implícitas, incluida cualquier garantía de IDONEIDAD PARA UN CIERTO FIN O USO y cualquier garantía implícita de **COMERCIALIZACIÓN** que se aplique a este producto. ECHO y sus compañías afiliadas no deben ser responsables de ningún daño concomitante o emergente, incluidos los beneficios perdidos. No se extiende ninguna garantía que no sea la aquí aprobada. Solamente ECHO puede modificar esta garantía limitada.

99922201032
12/03/09

DECLARACIÓN DE GARANTÍA DE CONTROL DE EMISIONES DE ECHO INCORPORATED PARA LAS MARCAS ECHO Y SHINDAIWA

La Agencia de Protección Medioambiental (EPA) y la Junta de Recursos de Aire de California (C.A.R.B.) y ECHO Incorporated (ECHO Inc.) tienen el placer de explicar la garantía del sistema de control de emisiones en su equipo o motor pequeño que no sea para desplazamiento por carretera (SORE) de 2010 o posteriores. Los nuevos equipos/SORE deben diseñarse, fabricarse y equiparse de modo que cumplan con las estrictas normas anticontaminación de EPA y CARB. ECHO Inc debe garantizar el sistema de control de emisiones en su equipo/SORE para los períodos citados a continuación, siempre que no haya habido ningún abuso, negligencia o mantenimiento indebido de su equipo/SORE. El sistema de control de emisiones puede incluir piezas tales como: carburador, sistema de inyección de combustible, sistema de encendido, convertidor catalítico/silenciador, depósito de combustible, líneas de alimentación de combustible, conjunto de tapa de combustible, bujías, filtros de aire y otros componentes relacionados. Donde exista una condición cubierta por la garantía, ECHO Inc reparará su equipo/SORE de forma gratuita, incluido el diagnóstico, las piezas y la mano de obra. La garantía del sistema de control de emisiones se extiende al propietario original incluidos todos los propietarios subsiguientes.

COBERTURA DE GARANTÍA DEL FABRICANTE:

El sistema de control de emisiones está garantizado durante 2 años o mientras dure la garantía de ECHO Inc, lo que sea más largo. Si cualquier pieza relacionada con las emisiones de su equipo es defectuosa, la pieza será reparada o reemplazada por ECHO Inc. o su representante de servicio autorizado.

RESPONSABILIDADES DEL PROPIETARIO RELACIONADAS CON LA GARANTÍA:

Como propietario del equipo/SORE, usted es responsable de llevar a cabo el mantenimiento requerido indicado en el manual del operador. ECHO Inc. recomienda que guarde todos los recibos de mantenimiento de su equipo/SORE, no obstante ECHO Inc. no puede negar la garantía solamente por falta de recibos o por no asegurarse de llevar a cabo todo el mantenimiento programado. Como propietario del equipo/SORE debe ser consciente de que ECHO Inc. puede rechazar su cobertura de garantía si su equipo/SORE o una pieza ha fallado debido a abuso, negligencia, mantenimiento indebido o modificaciones no aprobadas.

Usted es responsable de llevar a su equipo/SORE a un representante de servicio autorizado por ECHO Inc. tan pronto como surja un problema. Las reparaciones de garantía deben completarse en un período razonable, que no debe sobrepasar los 30 días. Si existe una condición cubierta por la garantía y no hay un distribuidor autorizado en un radio de 100 millas, ECHO Inc. pagará el envío de la unidad al distribuidor autorizado más cercano. Si tiene dudas sobre la cobertura de la garantía, debe ponerse en contacto con ECHO Inc. llamando al 1-800-673-1558, sitio web WWW.ECHO-USA.COM o ponerse en contacto con Shindaiwa al 1-877-986-7783, visitando el sitio web WWW.SHINDAIWA.COM.

¿QUE CUBRE ESTA GARANTÍA?

ECHO Inc. garantiza que su equipo/SORE fue diseñado, fabricado y equipado para cumplir con las normas de emisiones de EPA y CARB correspondientes y que su equipo/SORE no tiene defectos ni de material ni de elaboración que haga que no cumpla con los requisitos correspondientes durante 2 años o mientras dure la garantía de ECHO Inc., lo que sea más largo. El período de garantía empieza en la fecha en que el usuario final compre el producto.

¿CÓMO SE CORREGIRÁ UNA PIEZA CUBIERTA?

Si hay un defecto en una pieza cubierta por esta garantía, cualquier Distribuidor de servicio autorizado de ECHO Inc. corregirá el defecto. No tendrá que pagar nada para ajustar, reparar o reemplazar la pieza. Esto incluye cualquier mano de obra y diagnóstico para reparaciones garantizadas por el distribuidor. Además estarán garantizadas las piezas de motor que no estén expresamente cubiertas por esta garantía pero cuya falla sea consecuencia de la falla de una pieza cubierta.

¿QUÉ PIEZAS ESTÁN CUBIERTAS?

Cualquier pieza correspondiente relacionada con emisiones que no esté programada para el "mantenimiento requerido" será reparada o reemplazada en el período de garantía. La pieza reparada o reemplazada estará garantizada durante el resto del período de garantía de ECHO Inc.

Cualquier pieza garantizada que esté programada solamente para su inspección regular en las instrucciones escritas proporcionadas está garantizada durante el período de garantía indicado arriba. Cualquier pieza reparada o reemplazada estará garantizada durante el resto del período de garantía de ECHO Inc.

Cualquier pieza relacionada con emisiones programada para sustituirse durante el "mantenimiento requerido" estará garantizada durante el período antes del primer punto de sustitución programada para esa pieza. Cualquier pieza reparada o reemplazada cubierta por la garantía debe garantizarse durante el resto del período antes del primer punto de reemplazo programado para esa pieza.

Cualquier pieza de repuesto aprobada por el fabricante puede usarse para llevar a cabo cualquier mantenimiento o reparaciones cubiertos por la garantía en las piezas relacionadas con las emisiones, y deben proveerse de forma gratuita si la pieza sigue cubierta por la garantía.

Se puede usar cualquier pieza de repuesto que sea equivalente en rendimiento y durabilidad en el mantenimiento o reparaciones no cubiertos por la garantía y no debe reducir las obligaciones de la garantía del fabricante.

Durante el período de garantía del equipo/SORE, ECHO Inc. mantendrá un inventario de piezas garantizadas suficiente para cumplir con la demanda esperada de las mismas.

PIEZAS GARANTIZADAS RELACIONADAS CON EMISIONES ESPECÍFICAS:

- Sistema de encendido electrónico
- Conjunto de convertidor catalítico/silenciador
- Estrangulado
- Depósito de combustible
- Filtro de aire
- Bujía
- Carburador (conjunto completo o componentes de repuesto)
- Conjunto de inyección de combustible (o componentes de repuesto)
- Conjunto de tapa de combustible
- Línea de alimentación de combustible (y abrazaderas/conectores relacionados correspondientes)

¿QUÉ NO ESTÁ CUBIERTO?

Cualquier falla ocasionada por abuso, negligencia, mantenimiento indebido, modificaciones no aprobadas, uso de piezas agregadas no aprobadas/ piezas modificadas o accesorios no aprobados.

Esta garantía de control de emisiones es válida solamente en EE.UU., sus territorios y Canadá.

99922201033
01/2010

INFORMACIÓN DE SERVICIO

PIEZAS/NÚMERO DE SERIE

Las piezas originales ECHO y las piezas y conjuntos de repuesto RE-POWER™ de ECHO para sus productos ECHO pueden conseguirse solamente en su distribuidor ECHO autorizado. Cuando necesite comprar piezas, tenga **siempre** a mano el número de modelo y el número de serie de la unidad. Estos números están en la caja del motor. Como futura referencia, escribalos en el espacio de abajo.

Modelo No. _____ N/S _____

SERVICIO

El servicio de este producto durante el período de garantía debe ser realizado por un distribuidor de servicio autorizado de ECHO. Para obtener el nombre y dirección del distribuidor de servicio autorizado de ECHO más próximo, pregunte en la tienda donde lo compró o llame al: 1-800-432-ECHO (3246). En nuestra página web también disponemos de información sobre los distribuidores. Cuando presente su unidad para servicio/repares de garantía, se requiere una prueba de compra.

ASISTENCIA PARA PRODUCTOS DEL CONSUMIDOR DE ECHO

Si necesita asistencia o tiene dudas referentes a la aplicación, operación o mantenimiento de este producto puede llamar al Departamento de asistencia de productos del consumidor de ECHO, 1-800-673-1558 de 8:30 de la mañana a 4:30 de la tarde (hora central estándar) de lunes a viernes. Antes de llamar, tenga a mano el número de modelo y serie de su unidad.

REGISTRO DE LA GARANTÍA

Para asegurar una cobertura de la garantía sin problemas es importante que registre sus equipos ECHO en línea en www.echo-usa.com o rellenando la tarjeta de registro de garantía suministrada con su unidad. El registro de su producto confirma su cobertura de garantía y proporciona un enlace directo entre usted y ECHO si es necesario que nos pongamos en contacto con usted.

MANUALES ADICIONALES O DE REPUESTO

Puede obtener manuales del operador, de seguridad y del piezas en su distribuidor ECHO o en www.echo-usa.com o poniéndose en contacto con ECHO Inc., 400 Oakwood Road, Lake Zurich, IL 60047 (800-673-1558). Siempre consulte el sitio web de ECHO para obtener información actualizada.

Los videos de seguridad pueden conseguirse en su distribuidor ECHO. Es necesario pagar \$5,00 de envío por cada video.



¿DISTRIBUIDOR?

Llame a
1-800-432-ECHO
1-800-432-3246
www.echo-usa.com

ASISTENCIA PARA PRODUCTOS DEL

CONSUMIDOR
1-800-673-1558
8:30 am. -4:30 pm. Lunes -
Viernes Hora del Centro



ECHO
ECHO, INCORPORATED
400 OAKWOOD ROAD
LAKE ZURICH, IL 60047
www.echo-usa.com

P03711001001/P03711999999
P03812001001/P03812999999