



Recortadora de hierba

Manual del operador

MODELO

GT-200EZR

Número de serie 05001001 - 05999999

ADVERTENCIA  **PELIGRO**



El silenciador o el silenciador catalítico y la tapa que lo rodea puede calentarse demasiado.

Manténgase fuera del alcance del escape del mofle y del área del mismo, para evitar serias heridas personales que puedan ocurrir.

 **ADVERTENCIA** 

Los gases de escape del motor de este producto contienen productos químicos que según el Estado de California causan cáncer, defectos de nacimiento u otros daños del aparato reproductor.



ADVERTENCIA  **PELIGRO**

Lea detenidamente las instrucciones y las reglas para una operación segura. ECHO suministra un manual del operador y un manual de seguridad. Se deben leer y entender ambos para llevar a cabo una operación segura y apropiada.

INTRODUCCIÓN

Bienvenido a la familia ECHO. Este producto ECHO ha sido diseñado y fabricado para proporcionar una larga duración y seguridad en el trabajo. Lea y entienda este manual y el MANUAL DE SEGURIDAD incluido en el mismo paquete. Verá que es fácil de usar y está lleno de recomendaciones de operación útiles y mensajes de SEGURIDAD.

EL MANUAL DEL OPERADOR

Lea antes de la operación y guárdelo en un lugar seguro como futura referencia. Contiene especificaciones e información para la operación, arranque, paro, mantenimiento, almacenamiento y armado específicos para este producto.

EL MANUAL DE SEGURIDAD

Lea antes de la operación y guárdelo en un lugar seguro como futura referencia. Explica posibles peligros relacionados con el uso de recortadoras de hierba y desbrozadoras y las medidas que deben tomar para usar de manera más segura.



TABLA DE MATERIAS

Introducción	2	- Arranque del motor en frío	14
- El manual del operador	2	- Arranque del motor caliente	15
- El manual de seguridad	2	- Parada del motor	16
Símbolos e información importante del manual de seguridad	3	Mantenimiento	16
Seguridad	3	- Nivel de habilidad	16
- Calcomanías	3	- Intervalos de mantenimiento	17
- Símbolos internacionales	4	- Filtro de aire	18
Instrucciones de seguridad	5	- Filtro de combustible	18
- Condiciones personales y equipos de seguridad	5	- Bujía	19
- Operación prolongada/Condiciones extremas	5	- Sistema de enfriamiento	19
- Equipos	6	- Sistema de escape	22
- Operación segura	6	- Ajuste del carburador	22
Control de emisiones	7	- Lubricación	24
Descripción	7	Localización y reparación de fallas	25
- Contenido	7	Almacenamiento	26
Especificaciones	10	Información de servicio	28
Montaje	11	- Piezas	28
- Protector de plástico	11	- Servicio	28
- Cabezal de nilón	11	- Asistencia al producto del consumidor de ECHO .	28
- Reemplazo del hilo de nilón	11	- Tarjeta de garantía	28
- Empuñadura (asa) trasera	12	- Manuales adicionales o de reemplazo	28
Operación preliminar	12		
- Combustible	12		
Operación	14		

Creemos que las especificaciones, descripciones y material ilustrativo de esta publicación son exactos en el momento de la publicación, pero están sujetos a cambios sin previo aviso. Las ilustraciones pueden incluir equipos y accesorios optativos, y es posible que no incluyan todos los equipos estándar.

SÍMBOLOS E INFORMACIÓN IMPORTANTE DEL MANUAL DE SEGURIDAD

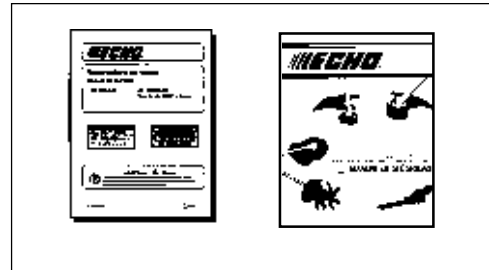
En todo este manual y en el producto mismo, podrá encontrar alertas de seguridad y mensajes de información útiles precedidos de símbolos o palabras clave. A continuación se explican esos símbolos y palabras clave y lo que significan para usted.



Este símbolo acompañado de las palabras **ADVERTENCIA** y **PELIGRO** llama la atención acerca de una acción o condición que puede producir lesiones personales graves al operador y a los espectadores.



El círculo con el símbolo de la barra inclinada atravesada significa que lo que se muestra en el círculo está prohibido.

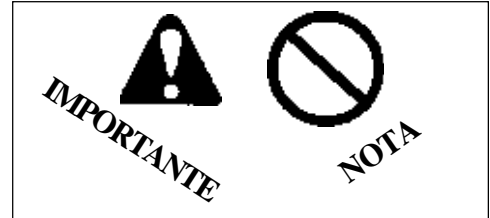

IMPORTANTE El mensaje incluido proporciona la información necesaria para la protección de la unidad.

NOTA Este mensaje proporciona recomendaciones para el uso, cuidado y mantenimiento de la unidad.

SEGURIDAD

CALCOMANÍAS

Localice estas calcomanías de seguridad en su unidad. La ilustración completa de la unidad encontrada en la sección de «DESCRIPCIÓN», le permitirá localizarlas. Asegúrese de que las calcomanías sean legibles y de que entienda y siga las instrucciones de las mismas. Si no se puede leer una calcomanía, se puede pedir otra nueva a su distribuidor ECHO. Vea las instrucciones de PEDIDO DE PIEZAS para obtener información específica.

Calcomanía de caliente (cerca del silenciador)

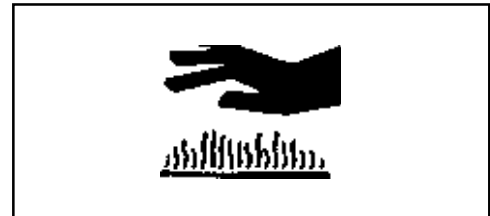

N/P 89016006361

Calcomanía en español



890228-09560

ADVERTENCIA  **PELIGRO**

Esta unidad puede ser peligrosa y producir lesiones personales graves si no se usa en forma adecuada. Para reducir el riesgo de lesionarse, los operadores, los ayudantes y los espectadores deben leer y comprender el Manual Del Operador y los Manuales De Seguridad que se entregan escritos en español.

Traducción en inglés



WARNING  **DANGER**

This unit can be dangerous and cause serious injury if improperly used. To reduce injury risk to operator, helpers and bystanders, read and understand the Operator's and Safety Manuals, which are provided in Spanish.

Eje de impulsión

ADVERTENCIA  PELIGRO

N/P 89031744530

- Esta unidad puede ser peligrosa y causar lesiones graves si no se usa debidamente. Para reducir el riesgo de lesiones al operador, ayudantes y espectadores, lea y entienda los manuales del operador y de seguridad.
- Se puede producir ceguera debido a la proyección o rebote de objetos incluso con el protector colocado. Los operadores, ayudantes y espectadores deben llevar protectores de ojos aprobados por ANSI Z87.1.
- Lleve siempre un protector de oídos cuando opere la unidad.
- Evite el contacto por accidente con la unidad y cualquier accesorio de corte. Mantenga una ZONA DE PELIGRO de 15 m (50 pies) de radio alrededor del operador. SÓLO el operador, vestido con ropa protectora debe estar en la ZONA DE PELIGRO.
- NO INSTALE LAS LAMINAS DEL METAL EN MODELS DE GT (CORTE DE HIERBA).
- La accesorio de corte no se para inmediatamente después de soltar el acelerador. No acerque las manos y pies a la hoja/accesorio de corte a menos que se pare el motor y no se mueva el accesorio de corte.
- No quite protectores, modifique la unidad o instale accesorios o piezas que no hayan sido aprobadas por ECHO. Puede obtener información sobre accesorios aprobados y manuales del operador y seguridad de repuesto de su distribuidor ECHO o escribiendo: ECHO, INCORPORATED, 400 OAKWOOD RD., LAKE ZURICH, IL 60047.



SÍMBOLOS INTERNACIONALES

Forma del símbolo	Descripción o aplicación del símbolo	Forma del símbolo	Descripción o aplicación del símbolo
	ADVERTENCIA, VEA EL MANUAL DEL OPERADOR		Mezcla de aceite y combustible
	Use protección para ojos, oídos y cabeza		Amputación de dedos
	Superficie caliente		Utilice zapatos resistentes con suelas antiderrapantes.
	Use protección para pies y manos.		No fume cerca del combustible.
	SEGURIDAD / ALERTA		
			Mantenga a todas las personas presentes a por lo menos 15 metros (50 pies) de distancia del área trabajada.

Forma del símbolo	Descripción o aplicación del símbolo	Forma del símbolo	Descripción o aplicación del símbolo
	No permita que hayan llamas o chispas cerca del combustible.		Paro de emergencia
	Control del estrangulador de motor.		Ignición Encendido/Apagado
	Bombilla Primaria		Ajuste del carburador - Mezcla de alta velocidad
	No exceder 10,000 RPM.		Ajuste del carburador - Mezcla de baja velocidad
	No operar sin placas y guardias en posición.		Ajuste del carburador - Mezcla de marcha en vacío
	No usar hojas, solo línea de corteo.		¡Cuidado! - Objetos rebotados y arrojados.

INSTRUCCIONES DE SEGURIDAD

CONDICIÓN PERSONAL Y EQUIPOS DE SEGURIDAD

ADVERTENCIA PELIGRO

Los usuarios de la recortadora/desbrozadora corren el riesgo de lesionarse si se usan indebidamente no se siguen las precauciones de seguridad. Se debe llevar ropa y equipos de seguridad apropiados al operar una recortadora.

Protección de los ojos —

Lleve protectores de ojos que cumplan con los requisitos ANSI Z87.1 o CE siempre que se opere la recortadora.

Protección de las manos —

Lleve guantes de trabajo antideslizantes de servicio pesado para poder asir mejor las empuñaduras de la recortadora/desbrozadora. Los guantes también reducen la transmisión de vibraciones de la máquina a las manos.

Protección de los oídos —

ECHO recomienda llevar puestos protectores de oídos siempre que se use la unidad.

Ropa apropiada —

Lleve puesta ropa ajustada y duradera;

- Los pantalones deben ser largos y las camisas deber ser de manga larga.
- NOLLEVE PANTALONES CORTOS,
- NOLLEVE CORBATAS, BUFANDAS, ARTÍCULOS DE JOYERÍA.

Lleve zapatos de trabajo fuertes con suelas antideslizantes;

- NOLLEVE ZAPATOS ABIERTOS POR DELANTE,
- NO OPERE LA UNIDAD DESCALZO.

OPERACIÓN PROLONGADA/CONDICIONES EXTREMAS

Vibraciones y frío -

Se cree que se puede producir una condición llamada fenómeno de Raynaud, que afecta a los dedos de ciertos individuos, debido a la exposición a las vibraciones y al frío. La exposición a las vibraciones y al frío puede causar sensaciones de hormigueo y escozor seguidas por una pérdida de color y entumecimiento de los dedos. Se recomienda encarecidamente respetar las precauciones siguientes, ya que se desconoce la exposición mínima que puede provocar esta indisposición.

- Mantenga el cuerpo caliente, especialmente la cabeza, cuello, pies, tobillos, manos y muñecas.
- Mantenga una buena circulación de la sangre realizando ejercicios vigorosos con los brazos durante descansos frecuentes en el trabajo y también no fumando.
- Limite las horas de operación. Trate de ocupar los días con trabajos que no requieran la operación de la recortadora u otros equipos de mano.
- Si sufre molestias, tiene zonas enrojecidas e hinchazón de los dedos seguido por una pérdida de color y falta de sensación, consulte con un médico antes volver a exponerse al frío y a las vibraciones.

Lesiones debidas a esfuerzos repetitivos -

Se cree que el uso prolongado de los músculos y tendones de los dedos, manos, brazos y hombros puede causar dolores, hinchazón, entumecimiento, debilidad y dolores agudos en esas áreas. Ciertas actividades repetitivas con las manos pueden ponerle en alto riesgo de desarrollar una lesión debida a esfuerzos repetitivos. Un caso extremo de lo anterior es el síndrome del túnel carpiano, que puede ocurrir cuando se inflama la muñeca y aprieta un nervio vital que atraviesa la zona. Algunas personas creen que la exposición prolongada a las vibraciones puede contribuir al síndrome del túnel carpiano. Este síndrome puede causar dolores agudos durante meses e incluso años.

Para reducir el riesgo de lesiones debidas a esfuerzos repetitivos/síndrome del túnel carpiano, haga lo siguiente:

- Trate de no usar la muñeca en posición doblada, extendida o torcida. En vez de eso, trate de mantener una posición recta de la muñeca. También, al agarrar, use toda la mano, no sólo el pulgar y el índice.
- Tómese descansos periódicos para reducir al mínimo la repetición y descansar las manos.
- Reduzca la velocidad y fuerza con que realiza el movimiento repetitivo.
- Haga ejercicios para fortalecer los músculos de las manos y los brazos.
- Deje de usar inmediatamente todos los equipos impulsados y acuda a un doctor si siente hormigueo, entumecimiento o dolores en los dedos, manos, muñecas o brazos. Cuanto antes se diagnostiquen estas indisposiciones, mayor será la probabilidad de prevenir daños permanentes en los nervios y músculos.

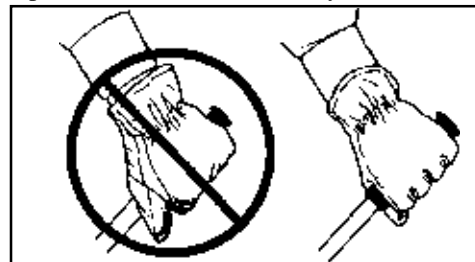

EQUIPOS

ADVERTENCIA  **PELIGRO**

Use sólo accesorios ECHO aprobados. Se pueden producir lesiones graves debido al uso de combinaciones de accesorios no aprobados. ECHO, INC. no asume ninguna responsabilidad por la rotura de dispositivos de corte o accesorios que no hayan sido probados y aprobados por ECHO. Lea y respete todas las instrucciones de seguridad indicadas en este manual y en el manual de seguridad.

- Compruebe la unidad para ver si hay tuercas, pernos y tornillos flojos o que falten. Apriete o reemplace según sea necesario.
- Inspeccione los tubos de combustible, tanque y área que rodea al carburador para ver si hay fugas de combustible. NO opere la unidad si se encuentran fugas.
- Inspeccione el protector para ver si está dañado y asegúrese de que la cuchilla esté colocada. Reemplace si está dañada o falta.
- Compruebe que el accesorio de corte esté bien sujeto y en una condición de operación segura.
- Compruebe que la empuñadura (asa) delantera y el arnés ajustable optativo para el hombro estén ajustados para una operación segura y cómoda. Vea Montaje para efectuar el ajuste apropiado.
- Las reparaciones debe hacerlas sólo un distribuidor de servicio ECHO autorizado.
- Asegúrese de que no haya nunca partículas inflamables en el área de escape. Evite el contacto durante la operación e inmediatamente después de la misma.



OPERACIÓN SEGURA

ADVERTENCIA  **PELIGRO**

No opere este producto en interiores o áreas indebidamente ventiladas. El escape del motor contiene emisiones venenosas y puede causar lesiones graves o mortales.

- Proporcione a todos los operadores de este equipo un ejemplar del manual del operador e instrucciones para una operación segura.

Agarre bien la unidad

- Sujete las empuñaduras delantera y trasera con ambas manos con los pulgares y los dedos rodeando las empuñaduras

Mantenga una buena postura

- Mantenga un buen pie y el equilibrio en todo momento. No se que de pie sobre superficies resbaladizas, desiguales o inestables. No trabaje en posiciones raras o escaleras. No trate de alcanzar lugares alejados.





CONTROL DE EMISIONES

EPA Phase 2

El sistema de control de emisiones para este motor es EM (modificación del motor).

INFORMACIÓN IMPORTANTE SOBRE EL MOTOR

FAMILIA DE MOTORES: 2EHXS.0214CA CILINDRADA: 21.2 cc
 PERIODO DE LA CONFORMIDAD PARA LA EMISIONES : 300 HORAS.
 ESTE MOTOR RESUELVE LOS E.E.U.U. REGULACIONES DE LA
 EMISIÓN DE EPA PH2 PARA EL MOTOR PEQUEÑO DEL NONROAD.
 CONSULTE EN EL MANUAL DEL PROPIETARIO LAS
 ESPECIFICACIONES Y AJUSTES DE MANTENIMIENTO.

 **KIORTZ CORP.** 

Hay una etiqueta de control de emisiones ubicada en el motor. (Éste es un EJEMPLO SOLAMENTE, la información de la etiqueta varía por FAMILIA de motores).

DURABILIDAD DE LAS EMISIONES DEL PRODUCTO

El período de durabilidad de emisiones de 300 horas es el tiempo seleccionado por el fabricante certificando que las emisiones de salida del motor cumplen con las regulaciones de emisiones aplicables, siempre que se sigan los procedimientos de mantenimiento aprobados según se indican en la sección de mantenimiento de este manual.

DESCRIPCIÓN

El producto ECHO que ha comprado se ha montado en fábrica para su conveniencia. Debido a restricciones de empaqueo, es necesario instalar el protector y colocar la empuñadura delantera.

Después de abrir la caja de cartón, compruebe si está dañada. Notifique inmediatamente a la tienda o distribuidor ECHO en caso de que haya piezas dañadas o que falten. Use la lista de contenido para comprobar las piezas que faltan.

CONTENIDO

- ___ 1 - Conjunto de recortadora
- ___ - Cabezal de impulsión
- ___ - Conjunto del eje de impulsión
- ___ 1 - Bolsa de plástico (co-pack)
- ___ - Manual del operador
- ___ - Manual de seguridad
- ___ - Conjunto de protector
- ___ - Cabezal de recortadora de nilón
- ___ - 12, .080 pulg. Línea de nilón
- ___ - Bolsa de herrajes
- ___ - 1, Herramienta de traba
- ___ - 1, Tuerca de seguridad de 3/8-24
- ___ - 1, Arandela plana grande
- ___ - 1, Arandela plana pequeña
- ___ - Tarjeta de garantía y garantía limitada
- ___ - Gafas de seguridad
- ___ - Aceite de 2 tiempos



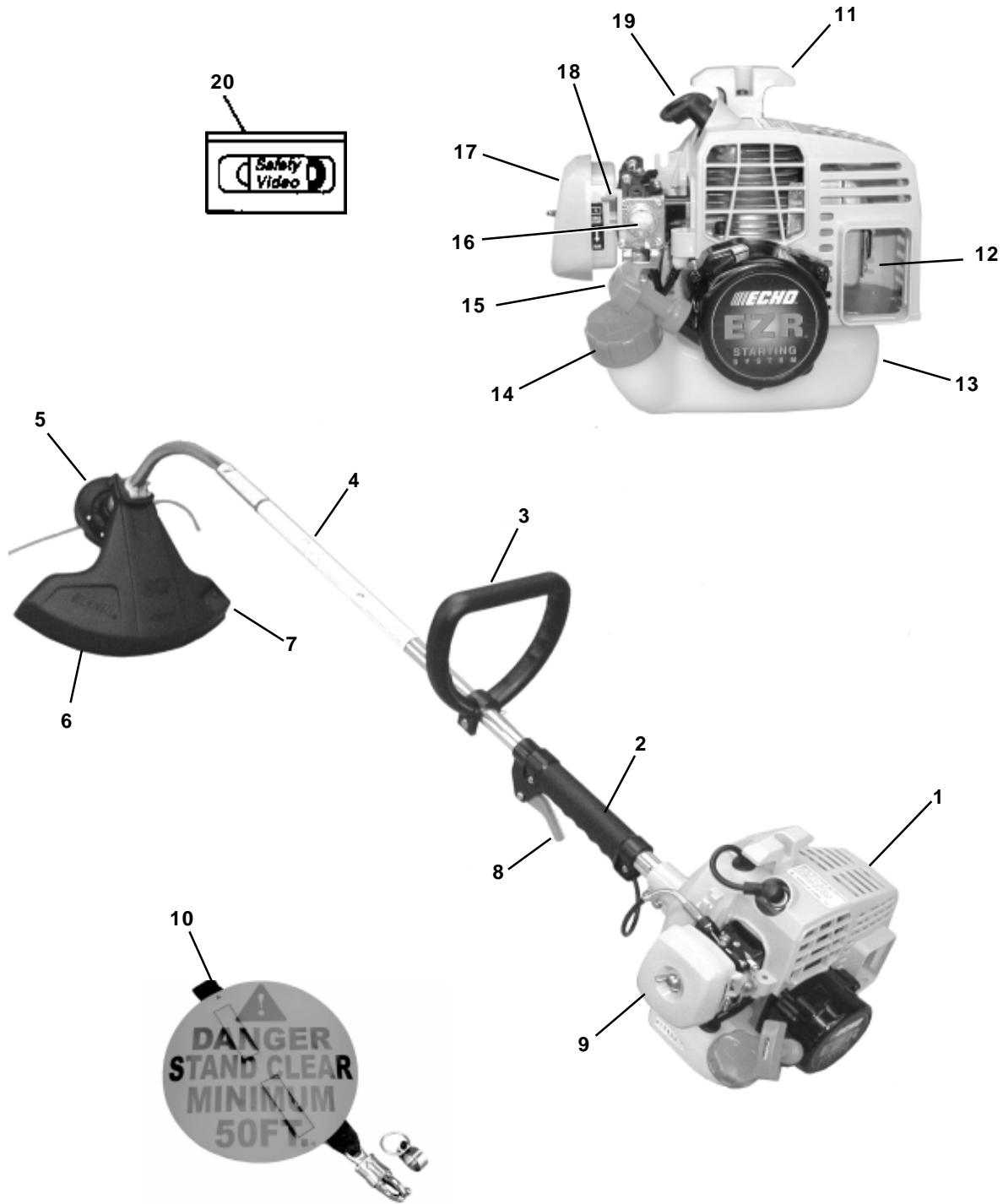

1. **CABEZAL DE IMPULSIÓN** - Montado en fábrica en el conjunto del eje de impulsión. Incluye el motor, embrague, sistema de combustible, sistema de encendido y motor de arranque de rebobinado.
2. **ASIDERO** - Empuñadura trasera (derecha).
3. **EMPUÑADURA DELANTERA** - La empuñadura (asa) delantera está montada en fábrica en el conjunto del eje de impulsión, pero debe cambiarse de posición para cortar de forma debida y comodidad del operador.
4. **EJE DE IMPULSIÓN MONTAJE** - Montado en fábrica en el cabezal de impulsión. Incluye el conjunto de empuñadura trasera (derecha), conjunto de caja de cojinetes, gatillo del acelerador, conjunto de empuñadura delantera (asa, izquierda), cable de impulsión flexible y calcomanías de seguridad.
5. **CABEZAL CORTADOR DE NILÓN** - Contiene un hilo de corte de nilón reemplazable que hace avanzar la cabeza cortadora cuando se golpea la cabeza cortadora contra el terreno mientras se ira la cabeza a la velocidad de operación normal.
6. **CONJUNTO DE PROTECTOR DE PARTÍCULAS** - Incluido en la bolsa de plástico (co-pack). DEBE instalarse en la unidad antes de usar, vea las Instrucciones de montaje. El conjunto de protector incluye la cuchilla de corte y la calcomanía de seguridad. Se monta en el conjunto de caja de cojinetes justo por encima del accesorio de corte. Ayuda a proteger al operador desviando las partículas producidas durante la operación de recorte.
7. **CUCHILLA DE CORTE** - Recorta el hilo a la longitud correcta de 5 cm (5"). Si se opera la recortadora sin una cuchilla de corte, el hilo se hará demasiado largo - más de 5 cm (5") - la velocidad de operación se hará más lenta, el motor se recalentará y el rendimiento disminuirá.
8. **GATILLO DEL ACELERADOR** - Cargado por resorte para volver a marcha en vacío cuando se suelte. Durante la aceleración, apriete gradualmente el gatillo para utilizar la mejor técnica de operación.
9. **INTERRUPTOR DE PARADA** - «INTERRUPTOR BASCUALNTE» montado en el motor. Mueva el interruptor HACIA ARRIBA a la posición de MARCHA, HACIA ABAJO a la posición de PARADA.
10. **ARNÉS PARA EL HOMBRO - Optativo**. Correa ajustable que suspende la unidad del operador.
11. **APOYABRAZOS** - Protege el brazo del operador contra el motor caliente durante la operacion normal.
12. **APAGACHISPAS - SILENCIADOR CATALÍTICO/SILENCIADOR** - El silenciador o silenciador catalítico controla el ruido del escape y las emisiones. La rejilla del apagachispas impide que salgan del silenciador partículas incandescentes de carbón. Asegúrese de que no haya partículas inflamables en el área de escape.
13. **TANQUE DE COMBUSTIBLE** - Contiene combustible y filtro de combustible.
14. **TAPA DEL TANQUE DE COMBUSTIBLE** - Tapa y sella la abertura del tanque de combustible.
15. **TIRADOR DEL MOTOR DE ARRANQUE DE REBOBINADO** - Tire fácil la arrancador de la manija aproximadamente 2/3 (2 pie) de la longitud de la cuerda. Dos a seis tirones se requieren para tensir correctamente el arrancador antes de automático arranque del motor.
16. **CEBADOR** - Las pulsaciones del cebador antes de arrancar el motor extraen combustible fresco del tanque de combustible cebando el carburador para el arranque. Pulse el cebador hasta que se vea fluirá libremente el combustible en el tubo de retorno transparente del tanque de combustible. Pulse el cebador 4 ó 5 veces adicional.
17. **FILTRO DE AIRE** - Contiene un elemento de filtro reemplazable.
18. **ESTRANGULADOR** - Localizado en la parte posterior del filtro de aire. Mueva la palanca a «arranque en frío» para cerrar el estrangulador y arrancar en frío. Mueva la palanca a la posición de «Marcha» para abrir el estrangulador.
19. **BUJÍA** - Suministra la chispa para inflamar la mezcla de combustible.
20. **VIDEO DE SEGURIDAD** - (No se incluye con la unidad) N/P 99922202540. Sólo existe una versión en inglés y se puede obtener por un costo de \$5,00 pidiéndolo a ECHO, INC. o cualquier distribuidor ECHO autorizado. El video repasa las precauciones de seguridad y las técnicas de operación adecuadas y es un suplemento del manual de seguridad. Lea y entienda el manual de seguridad para obtener información completa sobre la operación segura.

ESPECIFICACIONES

MODELO	GT-200EZR
Longitud	1405 mm (55,3 pulg)
Ancho	310 mm (12,2 pulg)
Altura	385 mm (14,2 pulg)
Peso (en seco) con cabezal cortador	4,6 kg (10,2 lb)
Tipo de motor	Motor de gasolina de un cilindro, dos tiempos, enfriado por aire
Calibre	32,2 mm (1,29 pulg)
Carrera	26,0 mm (1,02 pulg)
Cilindrada	21,2 cc (1,29 pulg ³)
Escape	Apagachispas / Silenciador
Carburador	Diafragma modelo Zama con purga
Sistema de encendido	Magneto de volante, descarga de capacitor
Bujía	NGK BPM-8Y 0,65 mm (0,026 pulg)
Combustible	Mezcla (gasolina y aceite de dos tiempos)
Relación de combustible/aceite	Aceite de motor de dos tiempos enfriado por aire 50:1 de alto rendimiento de ECHO
Gasolina	Octanaje 89 sin plomo. NO use combustible que contenga alcohol metílico, más del 10% de alcohol etílico o 15% de MTBE.
Aceite	Aceite de motor de dos tiempos enfriado por aire 50:1 de alto rendimiento de ECHO
Capacidad del tanque de combustible	0,45 litros (15,2 onzas fluidas de EE.UU.)
Sistema del motor de arranque de rebobinado	Ayuda automático del arrancador
Embrague	Tipo centrífugo
Eje de impulsión	Eje flexible de 6,35 mm (1/4 pulg)
Sentido de giro	A la derecha visto desde arriba
Cabezal cortador	Cabezal de hilo de nilón (2 hilos) con capacidad para hilo de 0,080 pulg de 203 mm (8 pulg)
Empuñadura delantera	Izquierda - Asa en D, Derecha - Asidero
Arnés para el hombro	Optativo N/P 99944200201
Velocidad en vacío (rpm)	2400 - 3200
Velocidad con el acelerador completamente abierto con cabezal recortador (rpm)	6800 - 7800

MONTAJE

PROTECTOR DE PLÁSTICO

Herramientas requeridas: Ninguna.

1. Remueva la tuerca (C) la arandela (B), y el perno (A).
2. Encaje la defensa sobre la caja de los rodamientos.
3. Instale el perno (A), la arandela (B) y la tuerca (C).

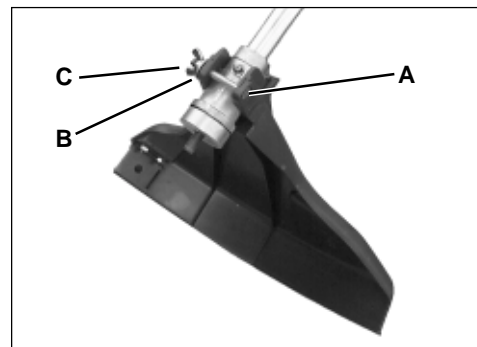

CABEZAL DE HILO DE NILÓN

Herramientas necesarias: Herramienta de traba del cabezal, 9/16 pulg Socket

Piezas necesarias: Cabezal Rapid Loader™.

1. Quite el manguito del eje roscado de plástico del eje de la toma de fuerza.
2. Alinee el agujero guía de la placa de superior con el agujero de la caja de los cojinetes y introduzca una herramienta de traba (D).
3. Ponga el arandela grande después jefe de la línea de nylon sobre el eje de rosque seguido por la arandela pequeña de metal y de la tuerca de seguridad.
4. Apriete tuerca de seguridad bien.

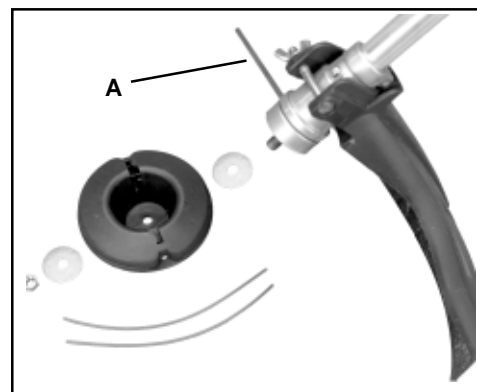

IMPORTANTE

Recuerde que debe quitar la herramienta de traba.

REEMPLAZO DEL HILO DE NILÓN

Herramientas necesarias: Ninguna

Piezas necesarias: Dos (2) Hilo de recortadora de nilón ECHO de 2 mm (0,080 pulg) de 203 mm (8 pulg) longitud

1. Pare el motor. Ponga la unidad en el terreno con el conjunto de cabezal apuntando hacia arriba.
2. Remueva vieja nylon línea en receso de centro de la jefe.
3. Instale la nuevas líneas de nylon a través del agujeros (a) en la cubierta hasta la reunión de los extremos en el centro.

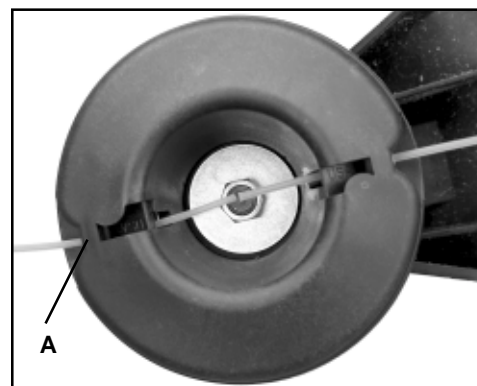
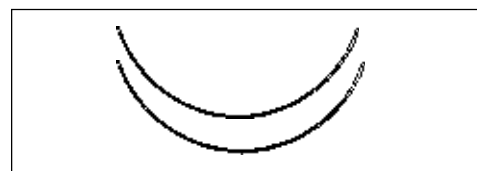

EMPUÑADURA (ASA) DELANTERA

NOTA

La empuñadura delantera viene ya instalada. Sólo es necesario cambiarla de posición y apretarla.

1. Coloque la empuñadura delantera (E) en una posición de operación cómoda y apriete la tuerca de orejas (F). El accesorio de corte debe estar a 5 - 7,5 cm (2 - 3 pulg) por encima del terreno y lo más horizontal posible.

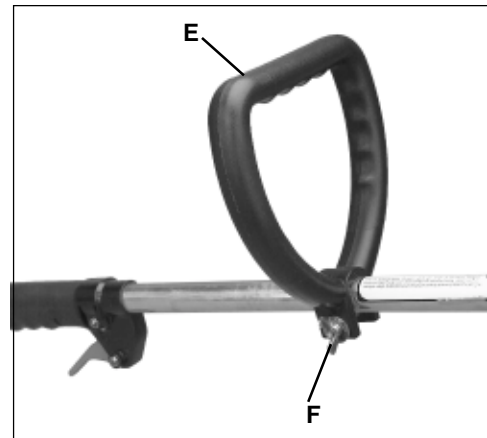

OPERACIÓN PRELIMINAR

COMBUSTIBLE

Requisitos del combustible

Gasolina - Use gasolina de número de octano 89 [R + M/2] (grado medio o superior) que sea de buena calidad. La gasolina puede contener hasta un 15% de MTBE (metil terc-butil éter). **NO** se aprueba el uso de gasohol que contenga alcohol metílico (madera).

Aceite de dos tiempos - Se debe usar un aceite de motor de dos tiempos que cumpla con las normas ISO-L-EGD (ISO/CD. 13738) y J.A.S.O. FC. El aceite de calidad Echo 50:1 cumple con estas normas. Los problemas del motor debidos a una lubricación inadecuada por no usar un aceite certificado ISO-L-EGD y J.A.S.O.FC, tal como aceite de dos tiempos 50:1 de calidad óptima de Echo, anulará la garantía del motor de dos tiempos. (Las piezas relacionadas con las emisiones están cubiertas sólo por dos años, sea cual sea el aceite de dos tiempos usado, según la declaración indicada en la explicación de la garantía de defectos de emisiones).

IMPORTANTE

El aceite de 2 tiempos de calidad óptima de Echo puede mezclarse en una relación 50:1 para aplicaciones en todos los motores Echo vendidos en el pasado sea cual sea la relación específica en esos manuales.

Instrucciones de mezcla

1. Llene un recipiente de combustible aprobado con la mitad de la cantidad requerida de gasolina.
2. Añada aceite de 2 tiempos a la gasolina.
3. Cierre el recipiente y agite para mezclar el aceite con la gasolina.
4. Añada el resto de la gasolina y vuelva a mezclar.
5. Instale la tapa del recipiente de combustible y limpie el combustible derramado del recipiente y sus alrededores.

Manipulación del combustible

ADVERTENCIA PELIGRO

El combustible es **MUY** inflamable. Tenga mucho cuidado al mezclar, guardar o manipular combustible, ya que de lo contrario se pueden producir lesiones personales graves.

- Use un recipiente de combustible aprobado.
- **NO** fume cerca del combustible.
- **NO** deje que se produzcan llamas o chispas cerca del combustible.
- Los tanques/latas de combustible pueden estar a presión. Afloje siempre las tapas de combustible dejando que la presión se iguale lentamente.
- ¡No reabastezca **NUNCA** de combustible una unidad cuando el motor esté **CALIENTE!**
- No reabastezca **NUNCA** de combustible una unidad cuando el motor esté en marcha.
- **NO** llene los tanques de combustible en recintos interiores. Llene **SIEMPRE** los tanques de combustible al aire libre sobre un terreno descubierto.
- Apriete bien la tapa de combustible después de reabastecer de combustible.
- Inspeccione para ver si hay fugas de combustible. Si se descubren fugas de combustible, no arranque ni opere la unidad hasta que no se reparen las fugas.

IMPORTANTE

Los derrames de combustible son una causa principal de las emisiones de hidrocarburos. Algunos estados pueden requerir el uso de recipientes de corte automático de combustible para reducir los derrames de combustible. Comuníquese con su distribuidor ECHO para obtener información de pedido.

Después de reabastecer de combustible;

- Limpie el combustible derramado de la unidad.
- Apártese al menos 3 m (10 pies) del lugar de reabastecimiento antes de arrancar el motor.

Después de usar;

- **NO** guarde la unidad con combustible en el tanque. Se pueden producir fugas. Eche el combustible sin usar en un recipiente de almacenamiento de combustible aprobado.

Almacenamiento -

Las leyes de almacenamiento de combustible varían de uno a otro lugar. Comuníquese con su gobierno local para obtener las leyes que afectan a su área. Como precaución, guarde el combustible en un recipiente aprobado estanco al aire. Guarde en un edificio inhabitado bien ventilador, lejos de las chispas o llamas. No guarde el combustible más de 30 días.

IMPORTANTE

El combustible guardado envejece. No mezcle más combustible del que espere usar en treinta (30) días, noventa (90) días si se añade estabilizador al combustible.

IMPORTANTE

El combustible de dos tiempos guardado puede separarse. Agite **SIEMPRE** completamente el recipiente de combustible antes de usarlo.

OPERACIÓN

ARRANQUE DEL MOTOR EN FRÍO

ADVERTENCIA PELIGRO

Nunca remueva esta arrancador o se pueden producir lesiones graves. Vea la distribuidor de la Echo si el arrancador no funciona fácil.

NOTA

Consulte en el manual de seguridad de la recortadora de hierba / desbrozadora las técnicas de recorte apropiadas y seguras.

1. *Interruptor de parada*
Mueva el botón del interruptor de parada (A) en sentido contrario a la posición de PARADA.
2. *Estrangulador*
Mueva el estrangulador (B) a la posición de “arranque en frío”.
3. *Cebador*
Pulse el cebador (C) hasta que se vea fluir libremente el combustible en el tubo de retorno transparente del tanque de combustible. Pulse el cebador 4 ó 5 veces adicional.

ADVERTENCIA PELIGRO

Inspeccione el área de arranque para ver si hay peligros tales como rocas, vidrio, objetos, etc. que puedan ser arrojados por el accesorio de corte durante el arranque. No deje que se acerquen ni ayudantes ni espectadores a menos de 15 m (50 pies) del área de arranque, ya que de lo contrario se pueden producir lesiones personales graves.

NOTA

La energía se salva en el arrancador cada vez que se tira el handle/rope. Dos a seis tirones fáciles de los arrancador harán girar el motor. No tire al extremo de la cuerda

4. *Arranque de retroceso*
Ponga la unidad en un área llana despejada. Agarre bien el asidero del acelerador con la mano izquierda y pise completamente el gatillo del acelerador a la posición completamente abierta. Tire la cuerda de starter/handle (D) hasta que el motor encienda o dos a tres tentativas arranque.
5. *Estrangulador*
Después de que el motor encienda o 2 a 3 tentativas de arranque, vuelva a poner la palanca del estrangulador en la posición de “Marcha”. Mantenga completamente accionado el gatillo del acelerador y tire del asa/cuerda del motor de arranque hasta que el motor arranque y funcione. Suelte el gatillo del acelerador y deje que la unidad se caliente en vacío durante varios minutos.

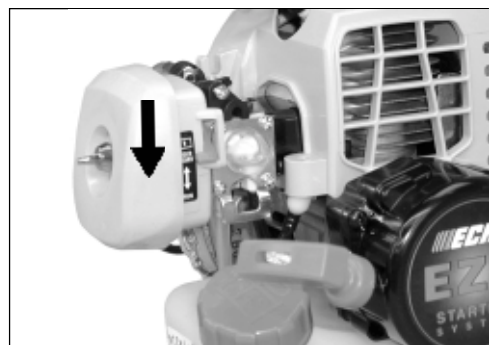
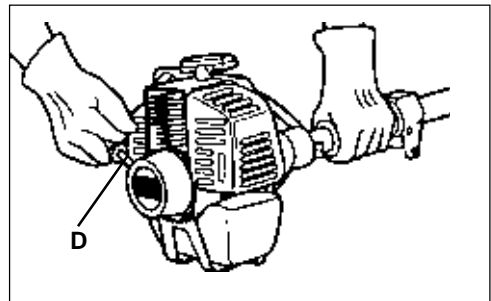
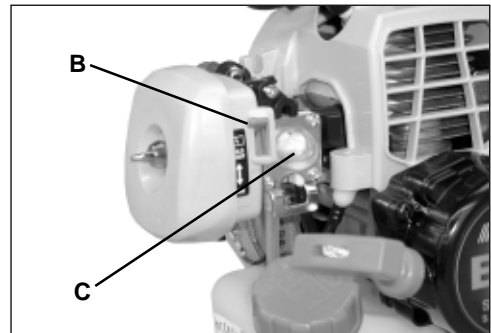
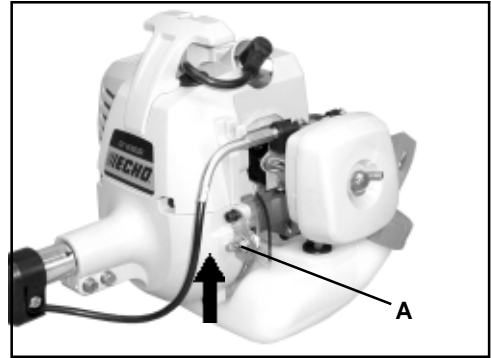

NOTA

Si el motor no arranca con el estrangulador en la posición de "Marcha" después de que 5 tentativas de arranque, repita las instrucciones.

6. Después de que se caliente el motor, apriete gradualmente el gatillo del acelerador para aumentar las rpm del motor hasta alcanzar la velocidad de operación.

ARRANQUE CON EL MOTOR CALIENTE

ADVERTENCIA  **PELIGRO**

El accesorio de corte no debe girar en vacío. Si gira el accesorio, reajuste el carburador según las instrucciones de «Ajuste del carburador» de este manual o vea a su distribuidor ECHO, ya que de lo contrario se pueden producir lesiones personales graves.

1. *Interruptor de parada*
Mueva el botón del interruptor de parada (A) en sentido contrario a la posición de PARADA.
2. *Arranque de retroceso*
Ponga la unidad en un área llana despejada y tire del tirador (D) del motor de arranque de rebobinado hasta que se encienda el motor.

NOTA

Si el motor no arrancara después de 5 arranque tentativas, use el Procedimiento de arranque en frío.

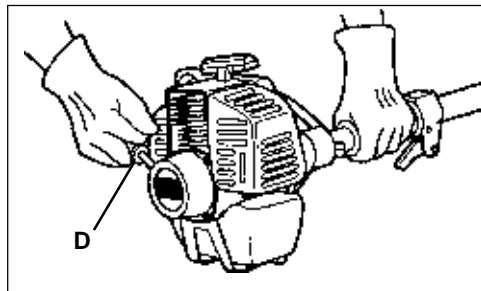
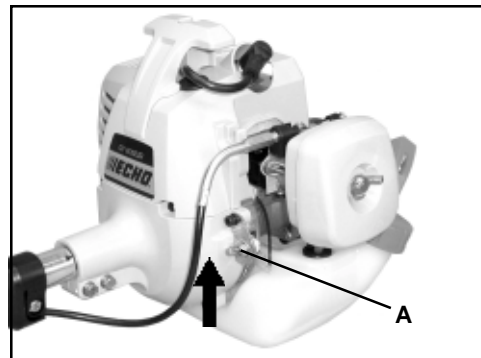

PARADA DEL MOTOR

1. *Acelerador*
Suelte el acelerador y permita que el motor vuelva marcha lenta antes de apagar el motor.
2. *Interruptor de parada*
Mueva el botón del interruptor de parada (A) a la posición de PARADA.

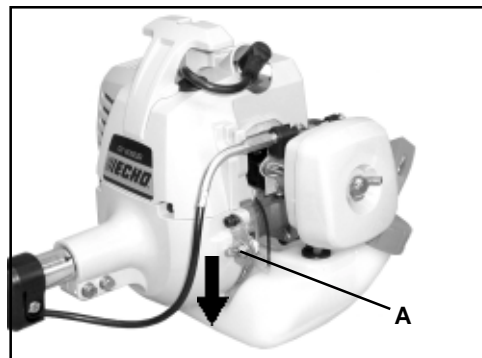

ADVERTENCIA PELIGRO

Si el motor no se para cuando se mueve el interruptor de parada a la posición de PARADA, cierre el estrangulador - posición de ARRANQUEEN FRÍO - para calar el motor. Su distribuidor ECHO debe reparar el interruptor de parada antes de volver a usar la recortadora.

MANTENIMIENTO

Su recortadora ECHO está diseñada para proporcionar muchas horas de servicio sin problemas. El mantenimiento programado regular permitirá que la recortadora logre su objetivo. Si no está seguro o no está equipado con las herramientas necesarias, puede llevar su unidad a un distribuidor de servicio ECHO para su mantenimiento. Como ayuda para decidir si desea HACER LAS REPARACIONES USTED MISMO o que las haga su distribuidor ECHO, se ha clasificado cada una de las tareas de mantenimiento. Si la tarea no está indicada, consulte a su distribuidor Echo para efectuar las reparaciones.

NIVEL DE HABILIDAD

- Nivel 1** = Fácil de hacer. La mayoría de las herramientas necesarias vienen con la unidad.
- Nivel 2** = Dificultad moderada. Tal vez sea necesario usar algunas herramientas especializadas.
- Nivel 3** = Se necesita experiencia. Se necesitan herramientas especializadas. ECHO recomienda devolver la unidad a su distribuidor ECHO para efectuar el servicio.

ECHO ofrece juegos de mantenimiento y piezas REPOWER™ para facilitar su trabajo de mantenimiento. Justo debajo de cada encabezado de tareas se indican los diversos números de pieza necesarios para esa tarea. Consulte con su distribuidor ECHO en lo que se refiere a estas piezas.

INTERVALOS DE MANTENIMIENTO

Componente/ Sistema	Procedimiento de Mantenimiento	Necesarias nivel de habilidad	Diaamente o Antes de usar	Al cargar combustible	3 meses o 90 horas	6 meses o 270 horas	Anualmente
Procedimientos De Mantenimiento Recomendados Del Distribuidor Echo							
Carburador	Inspeccionar/ Limpiar/ Reemplazar	3				I / L	R*(1)
Orificio de escape del cilindro	Inspeccionar/Limpiar/ Descarbonizar	3			I / L		
Procedimientos De Mantenimiento De Do-It-Yourself							
Filtro de aire	Inspeccionar/ Limpiar/ Reemplazar	1	I / L		R*		
Estrangulador	Inspeccionar/Limpiar	2	I / L				
Filtro de combustible	Inspeccionar/Reemplazar	1			I		R*
Línea de combustible	Inspeccionar/Reemplazar	1	I	I / R*			
Sistema de enfriamiento	Inspeccionar/Limpiar	2	I / L				
Apagachispas del silenciador	Inspeccionar/Reemplazar	2			I / R*		
Eje de impulsión	Engrasar	2			I (2)		
Caja de engranajes	Engrasar	2			I (3)		
Cuerda del motor de arranque	Inspeccionar/Limpiar	1	I / L				I / R*
Fugas de combustible	Inspeccionar/Limpiar	1	I	I			I / R*
Bujía	Inspeccionar/Limpiar	2			I / L	R*	
Tomillos/Tuercas/ Pernos	Inspeccionar/Apretar/ Reemplazar	1	I / R*				

CÓDIGOS DE LETRAS DEL PROCEDIMIENTO DE MANTENIMIENTO: I INSPECCIONAR, R = REEMPLAZAR, L = LIMPIAR

NOTA IMPORTANTE - Los intervalos indicados son máximos. El uso real y su experiencia determinarán la frecuencia del mantenimiento requerido.

NOTAS DE PROCEDIMIENTOS DE MANTENIMIENTO:

* Todas las recomendaciones de reemplazo se basan en encontrar piezas dañadas o desgastadas durante la inspeccion.

(1) En caso de aplicaciones comerciales se requiere el reemplazo anualmente. Para aplicaciones del consumidor, se requiere una limpieza cada 6 meses. La limpieza incluye juegos de reconstrucción.

(2) Aplique el LUBRICANTE™ de ECHO® cada 25 horas de uso.

(3) Aplique el LUBRICANTE™ de ECHO® cada 15-20 horas de uso.

FILTRO DE AIRE

Nivel 1.

Herramientas necesarias: Cepillo de limpieza, brocha de pintar de 25 ó 50 mm (1 ó 2 pulg) de cerdas intermedias.

Piezas necesarias: Juego de filtro de aire y combustible REPOWER™90008

1. Cierre el estrangulador (posición de arranque en frío). Esto impide la entrada de polvo en la boca del carburador cuando se quita el filtro de aire. Cepille el polvo acumulado en el área del filtro de aire.
2. Quite la tapa del filtro de aire. Limpie e inspeccione el elemento para ver si está dañado. Si el elemento está empapado de combustible y muy sucio, reemplácelo.
3. Si se puede limpiar y volver a utilizar el elemento, asegúrese de que:
 - siga encajando en la cavidad de la tapa del filtro de aire.
 - esté con el lado original apuntando hacia afuera.

NOTA

Tal vez sea necesario ajustar el carburador después de limpiar/reemplazar el filtro de aire. Vea la sección de Ajuste del carburador.

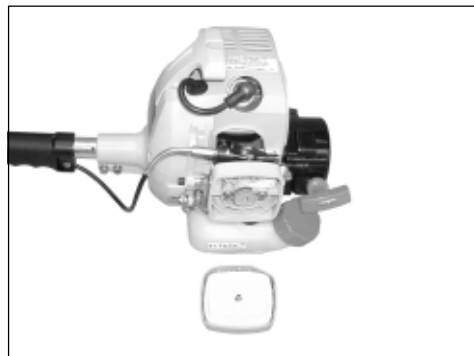

FILTRO DE COMBUSTIBLE

Nivel 1.

Herramientas necesarias: Gancho del tubo de combustible, alambre de 200 - 250 mm (8 -10 pulg) de largo con un extremo doblado en forma de gancho. Trapo, embudo y un recipiente de combustible aprobado limpios.

Piezas necesarias: Juego de filtro de aire y combustible REPOWER™90008

ADVERTENCIA PELIGRO

El combustible es **MUY** inflamable. Tenga mucho cuidado al mezclar, almacenar o manipular combustible.

1. Use un trapo limpio para quitar la suciedad suelta alrededor de la tapa del combustible y vacíe el tanque de combustible.
2. Use el “gancho del tubo de combustible” para sacar el tubo de combustible y el filtro del tanque.
3. Quite el filtro del tubo e instale el filtro nuevo.

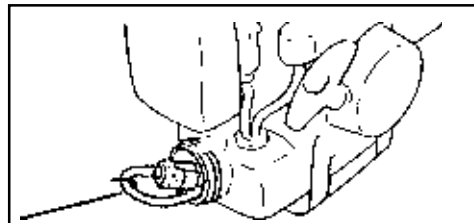

BUJÍA

Nivel 2.

Herramientas necesarias: Llave para bujías y destornillador, calibre de láminas. Se prefiere un calibre de alambres.

Piezas necesarias: Bujía, NGK BPM-8YN/P 15901019830

1. Quite la bujía y compruebe si el electrodo central está empastado, desgastado y redondeado.
2. Limpie la bujía o reemplácela por una nueva. NO limpie con chorros de arena. La arena puede dañar el motor.
3. Ajuste la separación entre puntas de la bujía doblando el electrodo exterior.
4. Apriete la bujía a 145-155 kg/cm (125-135 lb-pulg).

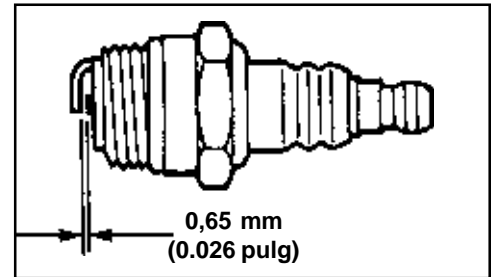
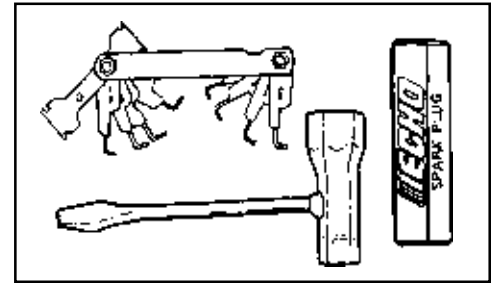

LIMPIEZA DE SISTEMAS DE ENFRIAMIENTO

Nivel 2.

Herramientas necesarias: Destornillador de cruceta, llave hexagonal de 3 mm, brocha de pintura de cerdas intermedias de 25 ó 50 mm (1 ó 2 pulg).

Piezas necesarias: Ninguna.

IMPORTANTE

Para mantener las temperaturas apropiadas del motor, el aire de enfriamiento debe atravesar libremente el área de las aletas del cilindro. Este caudal de aire disipa el calor de la combustión del motor.

Se puede producir el recalentamiento y agarrotamiento del motor cuando:

- Se bloquean las admisiones de aire, impidiendo que el aire de enfriamiento llegue al cilindro.
- Acumulación de polvo y hierba en el exterior del cilindro. Esta acumulación aísla el motor e impide que se disipe el calor.

El desbloqueo de los conductos de enfriamiento o la limpieza de las aletas de enfriamiento se considera parte del “mantenimiento normal”. Las fallas atribuidas a falta de mantenimiento no están garantizadas.

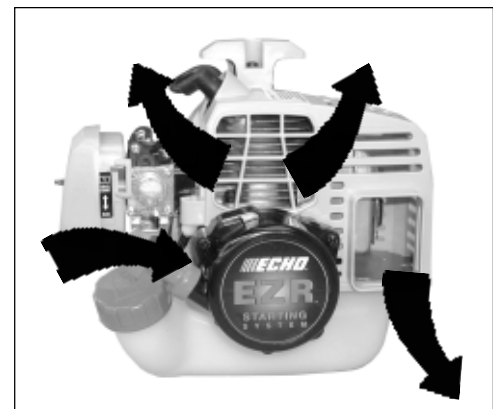
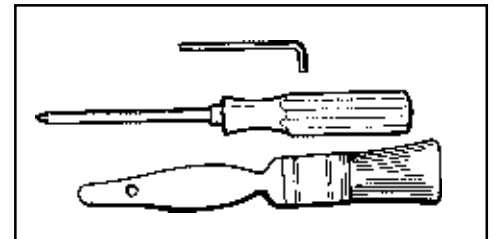

1. Desconecte el terminal del enchufe de chispa (A).
2. Quite de la tapa de la cubierta del motor, el empaque de la bujía.
3. Libere la energía guardada en el resorte del arrancador de EZR quitando la bujía.
4. Quite tres (3) tornillos (B) del arrancador EZR y quite el arrancador EZR.

NOTA

NO desensamble el montaje del arrancador EZR.

5. Quite los cinco tornillos que sujetan la tapa. Dos tornillos en la parte de arriba de la placa de montaje de EZR (C), dos en cualquier lado de la parte delantera (D), y uno en la cubierta del silenciador (E).

6. Desuna las tabulaciones de los desviadores de calor (F) bajo el silenciador de las ranuras en la cubierta, y levante la cubierta lejos del motor.

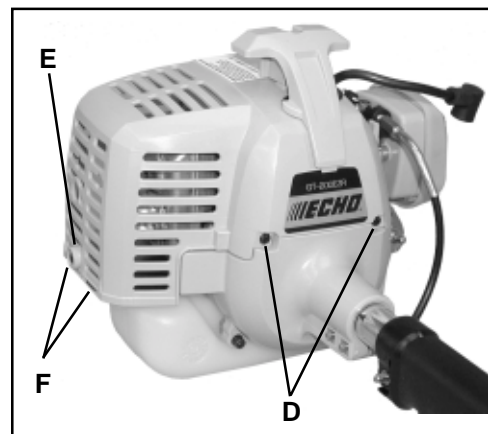
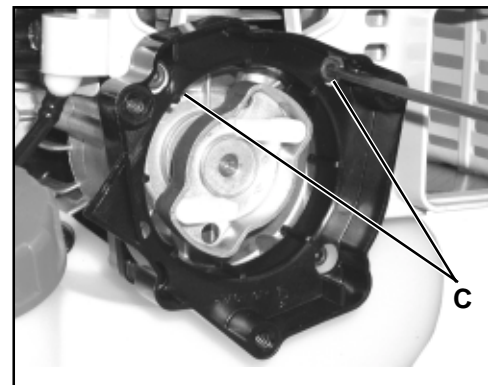
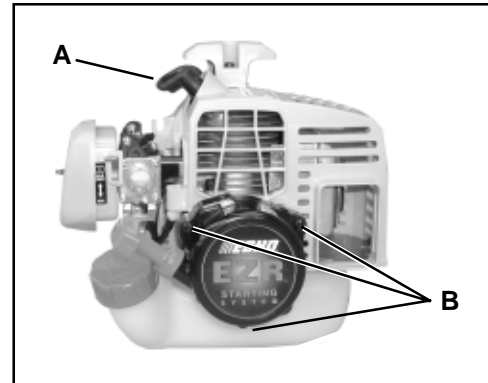

7. Levante la tapa del motor y póngala enfrente de la recortadora.

NOTA

El terminal del enchufe de chispa permanece montado en la tapa.

8. Reinstale la bujía para y el arrancador EZR prevenir la entrada de polvo y escombros al motor y el arrancador EZR..

NOTA

Al instalar el arrancador de EZR que contiene la placa de montaje de EZR, asegúrese de que la leva del arrancador del mecanismo impulsor este en contacto con el gatillo del arrancador correctamente.

9. Use el cepillo para quitar el polvo de las aletas del cilindro.

IMPORTANTE

NO use un raspador de metal para quitar la suciedad de las aletas del cilindro.

10. Quite la hierba y las hojas de la rejilla entre el motor de arranque y el tanque de combustible.

11. Instale las partes en el orden de desmontaje reversado. Cuando intale la cubierta asegúrese de que:

- las tabulaciones del desviador de calor (A) estén en las ranuras de la cubierta
- la válvula de cheque del combustible este bien colocada en la cubierta (B).
- la bujía (C) se aprieta con seguridad
- el empaque de la bujía instalado correctamente
- el alambre de ignición no este pellizcado (D).

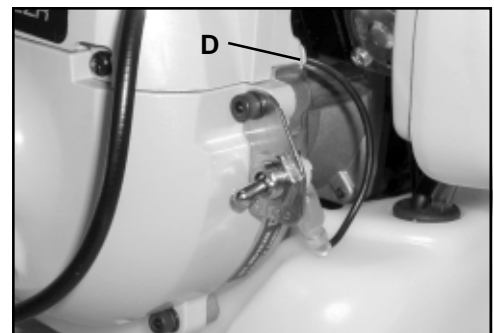
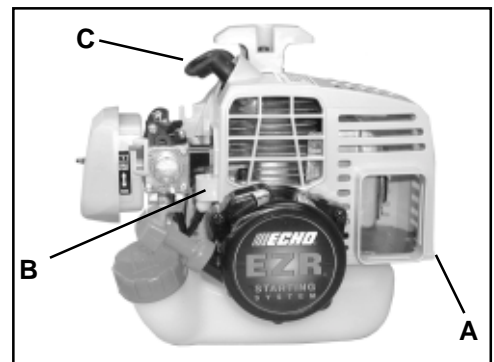

SISTEMA DE ESCAPE

Rejilla del apagachispas

Nivel 2.

Herramientas necesarias: Destornillador de cruceta. Cepillo de metal de cerdas blandas.

Piezas necesarias: Rejilla N/P 14586240630, empaquetadura N/P 14586642031

1. Quite la tapa del motor, vea «Limpieza del sistema de enfriamiento» páginas 19 - 21 para obtener instrucciones paso a paso.
2. Quite la guía del extractor (A), empaquetadura (B), y pantalla (C) del cuerpo del silenciador.
3. Limpie los depósitos de carbón de la componentes del silenciador.
4. Reemplace la rejilla si está rajada, taponada o tiene agujeros debido a quemaduras.
5. Monte los componentes en el orden inverso.

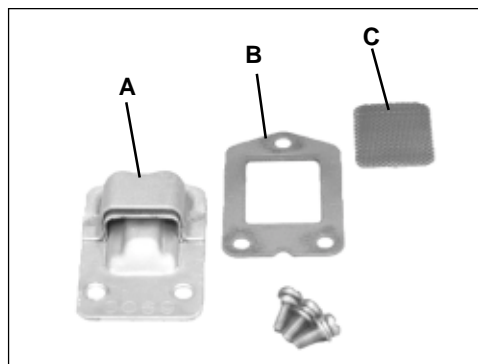
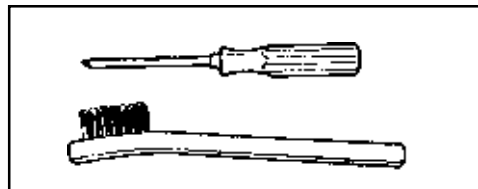

AJUSTE DEL CARBURADOR

Rodaje del motor

Los motores nuevos se deben operar una duración mínima de dos tanques de combustible antes de ajustar el carburador. Durante el período de rodaje el rendimiento del motor aumentará y se estabilizarán las emisiones de escape. La velocidad en vacío puede ajustarse según sea necesario.

Ajuste de altitud elevada

No se requiere efectuar un ajuste de altitud elevada para la operación apropiada de este motor.

Nivel 2.

Herramientas necesarias: Destornillador, tacómetro (N/P de ECHO 99051130017).

Piezas necesarias: Ninguna.

NOTA

Todas las unidades se hacen funcionar en fábrica y el carburador se ajusta en cumplimiento con las regulaciones de emisiones. Este carburador no tiene agujas de ajuste de aceleración y alta velocidad.

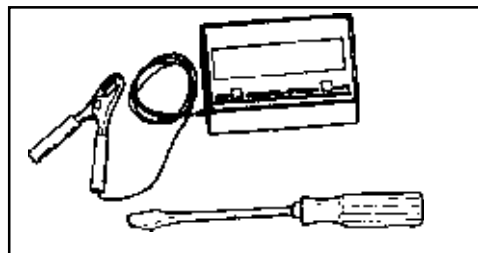

1. Compruebe la velocidad en vacío y reajuste si es necesario. Si se dispone de un tacómetro, se debe ajustar el tornillo de velocidad en vacío (A) para fijar las especificaciones encontradas en la página 10 “Especificaciones” de este manual. Gire el tornillo de vacío (A) hacia la derecha para aumentar la velocidad en vacío; hacia la izquierda para disminuir la velocidad en vacío.

ADVERTENCIA  **PELIGRO**

Cuando se completa el ajuste del carburador, no se debe hacer girar el accesorio de corte en vacío, ya que de lo contrario se pueden producir lesiones personales graves.

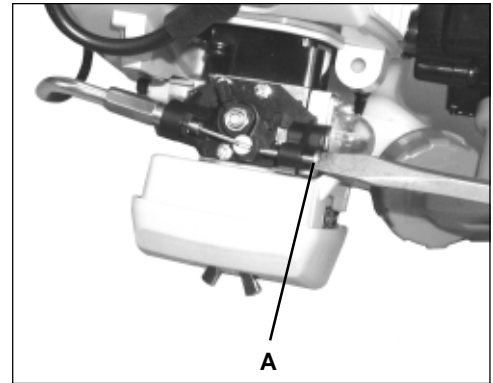

LUBRICACIÓN

Nivel 1.

Herramientas necesarias: Llave de boca de 8 mm, destornillador, trapo limpio.

Piezas necesarias: LUBRICANTE™ ECHO® de 8 onzas (N/P 91014) o grasa a base de litio.



1. Quite el protector de plástico.
2. Afloje el tornillo guía de la caja de cojinetes (A), en la parte superior de la caja, suelte el tornillo de montaje (B) y remueva la caja del engranaje de eje.
3. Saque tirando el eje de impulsión flexible (C) de la caja, limpie y recubra con una capa fina de 15 ml (1/2 onza) de grasa.
4. Deslice el eje de impulsión flexible hacia atrás en la caja de impulsión teniendo cuidado de que no entre polvo en el eje de impulsión flexible.
5. Instale la caja de cojinetes y el protector.

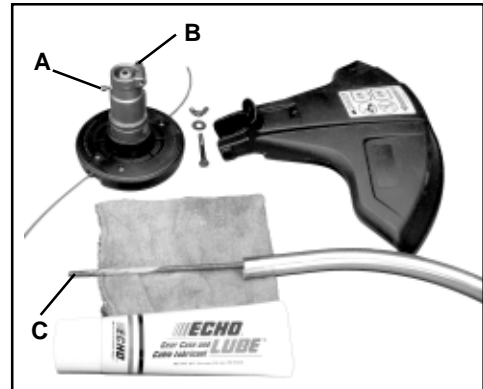

LOCALIZACIÓN Y REPARACIÓN DE FALLAS

PLACA DE AVERÍAS DEL PROBLEMA DEL MOTOR				
Problema	Verifican	Estatus	Causa	Remedio
El motor gira - arranca con dificultades/no arranca	Combustible en el carburador	No llega combustible al carburador	Filtro para combustible taponado Tubería de combustible taponado Carburador	Limpie Limpie Vea a su Distribuidor ECHO
	Combustible en el cilindro	No hay combustible en el cilindro	Carburador	Vea a su Distribuidor ECHO
		Silenciador mojado de combustible	Mezcla de combustible demasiado rica	Abra el estrangulador Limpie/Reemplace el filtro de aire Ajuste carburador Vea a su Distribuidor ECHO
	Chispa en el extremo de cable de bujía	No hay chispa	Interruptor de parada en la posición de desactivado Problema eléctrico Interrupción de enclavamiento	Ponga el interruptor en la posición de encendido Vea a su Distribuidor ECHO Vea a su Distribuidor ECHO
	Chispa en bujía	No hay chispa	Separación entre puntas incorrecta Tapada con carbón Ensuciada con combustible Bujía defectuosa	Ajuste 0.65 mm (0.026 pulg.) Limpie/Reemplace Limpie/Reemplace Reemplace la bujía
El motor funciona, se para o acelera mal	Filtro de aire	Filtro de aire sucio	Normal desgaste	Limpie/Reemplace
	Filtro de combustible	Filtro de combustible sucio	Contaminantes/residuos en combustible	Reemplace
	Ventilación de combustible	Respiradero de combustible taponado	Contaminantes/residuos en combustible	Limpie/Reemplace
	Bujía	Bujía sucio/defectuosa	Normal desgaste	Limpie y ajuste/reemplace
	Carburador	Separación entre puntas incorrecta	Vibración	Ajuste
	Sistema de enfriamiento	Sistema de enfriamiento sucio/taponado	Operación extendida en localizaciones de sucios	Limpie
	Rejilla del apagachispas	Rejilla del apagachispas taponada	Normal desgaste	Reemplace
El motor no gira	N/D	N/D	Problema interno de motor	Vea a su Distribuidor ECHO

ADVERTENCIA PELIGRO

Los vapores de combustible son **extremadamente** inflamables y pueden causar incendios o explosiones. No pruebe **nunca** si existe una chispa de encendido cerca de una abertura de bujía abierta, ya que de lo contrario se pueden producir lesiones personales.

ALMACENAMIENTO

Almacenamiento a largo plazo (más de 30 días)

ADVERTENCIA PELIGRO

Durante la operación, el silenciador o el silenciador catalítico y la tapa circundante se calientan. Mantenga siempre limpia de residuos inflamables el área de escape durante el transporte o almacenamiento, ya que de lo contrario se pueden producir daños materiales o lesiones personales.

No guarde la unidad durante un tiempo prolongado (30 días o más) sin efectuar un mantenimiento de almacenamiento de protección que incluye lo siguiente:

1. Guarde la unidad en un lugar seco sin polvo, fuera del alcance de los niños con la caja del eje de impulsión en una posición vertical u horizontal para impedir las fugas de grasa.

ADVERTENCIA PELIGRO

No la guarde en un recinto donde se puedan acumular vapores de combustible o donde puedan alcanzar una llama abierta o chispa, ya que de lo contrario se pueden producir lesiones graves.

2. Ponga el interruptor de parada en la posición de «APAGADO».
3. Quite la grasa, aceite, polvo y residuos acumulados en el exterior de la unidad.
4. Efectúe todas las tareas de lubricación y servicio periódicas que sean necesarias.
5. Apriete todos los tornillos y tuercas.
6. **Drene** el tanque de combustible **completamente** y tire varias veces del tirador del motor de arranque de rebobinado para vaciar el combustible del carburador.
7. Quite la bujía y eche 7 cc (1/4 onza) (1/2 cucharada) de aceite de motor fresco limpio de dos tiempos en el cilindro por el agujero de la bujía.
 - A. Ponga un trapo limpio sobre el agujero de la bujía.
 - B. Tire 2-3 veces del tirador del motor de arranque de rebobinado para distribuir el aceite dentro del motor.
8. Instale la bujía (no conecte el cable de encendido).

NOTA

No almacene la unidad con tensión en el resorte de arranque.

NOTAS

INFORMACIÓN DE SERVICIO

PIEZAS

Las piezas originales ECHO y las piezas y conjuntos de repuesto REPOWER™ de ECHO para sus productos ECHO pueden conseguirse solamente en su distribuidor ECHO autorizado. Cuando necesite comprar piezas, tenga **siempre** a mano el número de modelo, tipo y el número de serie de la unidad. Estos números están en la caja del motor. Como futura referencia, escríbalos en el espacio de abajo.

Modelo No. _____ Tipo _____ N/S _____

SERVICIO

El servicio de este producto durante el período de garantía debe ser realizado por un distribuidor de servicio autorizado de ECHO. Para obtener el nombre y dirección del distribuidor de servicio autorizado de ECHO más próximo, pregunte en la tienda donde lo compró o llame al: 1-800-432-ECHO (3246). En nuestra página web también disponemos de información sobre los distribuidores. Cuando presente su unidad para servicio/repares de garantía, se requiere una prueba de compra.

ASISTENCIA PARA PRODUCTOS DEL CONSUMIDOR DE ECHO

Si necesita asistencia o tiene dudas referentes a la aplicación, operación o mantenimiento de este producto puede llamar al Departamento de asistencia de productos del consumidor de ECHO, 1-800-673-1558 de 8:30 de la mañana a 4:30 de la tarde (hora central estándar) de lunes a viernes. Antes de llamar, tenga a mano el número de modelo y serie de su unidad para ayudar a su representante de asistencia de productos del consumidor.

REGISTRO DE LA GARANTÍA

Puede registrar su equipo Echo usando la tarjeta de registro de la garantía o registrarlo en línea en www.echo-usa.com. El registro proporciona un enlace directo entre usted y ECHO si creemos que es necesario ponerse en contacto con usted.

MANUALES ADICIONALES O DE REPUESTO

Puede conseguir **manuales de seguridad** gratuitos en inglés/español o inglés/francés en su distribuidor ECHO o en www.echo-usa.com.

Se pueden conseguir manuales del operador y piezas:

- Descargando de forma gratuita de www.echo-usa.com
- Comprando a su distribuidor ECHO.
- Enviando un cheque o giro postal de \$2,00 por catálogo de piezas o \$1,50 por manual del operador a nombre de ECHO, INCORPORATED. Indique en una hoja de papel el número del modelo y el número de serie de la unidad ECHO que posea, el número de pieza del manual (si lo sabe), su nombre y dirección y envíelo por correo a la dirección de abajo. Los **videos de seguridad** pueden conseguirse en su distribuidor ECHO. Es necesario pagar \$5,00 de envío por cada video.

Catálogo de piezas disponibles

GT-200EZR

Número de serie 05001001 - 05999999

Número de pieza 99922203366

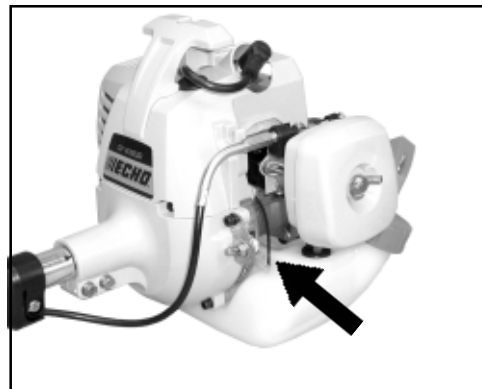

¿DISTRIBUIDOR?

Llame a

1-800-432-ECHO

1-800-432-3246

www.echo-usa.com

ASISTENCIA PARA PRODUCTOS DEL CONSUMIDOR

1-800-673-1558

8:30 am. - 4:30 pm. Lunes -
Viernes Hora del Centro

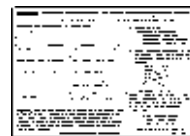

ECHO®

ECHO, INCORPORATED
400 OAKWOOD ROAD
LAKE ZURICH, IL 60047-1564
www.echo-usa.com