



Manual del operador LM-3022SP Cortacésped

ADVERTENCIA

Este producto contiene sustancias químicas que, según el Estado de California, pueden provocar cáncer, defectos congénitos u otros daños reproductivos.

Cáncer y daños reproductivos www.P65Warnings.ca.gov

ADVERTENCIA

Lea y comprenda toda la documentación proporcionada antes de utilizar el producto. De lo contrario, podría sufrir lesiones graves.

Nota: Este producto cumple con la norma CAN ICES-002/NMB-002

99922238412

© 06/2026 ECHO Incorporated

ÍNDICE

Introducción.....	3
Información sobre el mantenimiento.....	3
Piezas/Número de serie.....	3
Servicio.....	4
Asistencia técnica para productos de consumo ECHO.....	4
Registro del producto.....	4
Documentación adicional.....	4
Instrucciones de seguridad.....	5
Símbolos de seguridad del manual e información importante.....	5
Símbolos internacionales.....	6
Advertencias de seguridad para cortacéspedes.....	7
Descripción.....	11
Contenido.....	12
Montaje.....	13
Instalación del mango.....	13
Funciones de la cortadora.....	14
Instalar el recogedor de hierba.....	15
Instalar el tapón de acolchado.....	16
Instalar la tolva de descarga lateral.....	17
Ajuste de la altura de corte.....	18
Preparación del motor antes del arranque.....	18
Comprobar y añadir aceite del motor.....	18
Gasolina.....	19
Funcionamiento.....	20
Arranque y parada del motor.....	20
Activación y desactivación de las cuchillas.....	21
SPEED ADAPT™ Autopropulsión.....	21
Consejos de funcionamiento.....	22
Mantenimiento.....	24
Calendario de mantenimiento.....	25
Ajuste de la tensión del cable.....	26
Limpieza del filtro de aire.....	26
Limpieza de la plataforma y las cuchillas.....	27
Sustitución y afilado de las cuchillas.....	28
Mantenimiento del motor.....	30
Comprobación de la tensión de la banda de distribución de las cuchillas (cada 50 horas).....	31
Solución de problemas.....	32
Instrucciones de almacenamiento.....	34
Instrucciones de Almacenamiento General.....	34
Almacenamiento a corto plazo (menos de 30 días).....	35
Almacenamiento a largo plazo (más de 30 días).....	35
Retirada de la cortadora de césped del almacenamiento.....	36

Transporte.....	36
Eliminación.....	37
Especificaciones.....	37
Registro del producto.....	38
Garantía.....	40

INTRODUCCIÓN

Las especificaciones, descripciones y material ilustrativo de esta documentación son tan precisos como se conoce en el momento de la publicación, pero están sujetos a cambios sin previo aviso. Las ilustraciones pueden incluir equipos y accesorios opcionales, y pueden no incluir todo el equipo estándar.



Lea y comprenda toda la documentación proporcionada. La documentación contiene especificaciones e información sobre seguridad, funcionamiento, mantenimiento, almacenamiento y montaje específicos de este producto. Escanee el código QR para obtener más información.



Para obtener documentación adicional, incluidos los manuales de seguridad, cuando corresponda, o si tiene preguntas sobre los términos utilizados en este manual, visite:

<https://www.echo-usa.com/manuals>



INFORMACIÓN DE SERVICIO

Número de pieza/serial

Las piezas y conjuntos originales ECHO para sus productos ECHO solo están disponibles en un distribuidor autorizado ECHO. Cuando necesite comprar piezas, tenga siempre a mano el número de modelo y el número de serie de la unidad. Para futuras consultas, anótelos en el espacio que se proporciona a continuación.

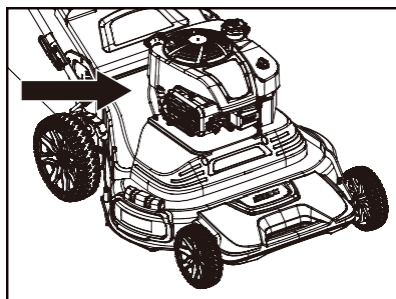

N.º de modelo _____

N.º de serie _____

Servicio

El servicio técnico de este producto durante el periodo de garantía debe ser realizado por un distribuidor autorizado de ECHO. Para obtener el nombre y la dirección del distribuidor autorizado de ECHO más cercano, consulte a su minorista o llame al: 1-800-432-ECHO (3246). La información sobre los distribuidores también está disponible en nuestro sitio web www.echo-usa.com. Cuando presente su unidad para el servicio de garantía o reparaciones, se le pedirá que presente la prueba de compra.

Asistencia al consumidor de ECHO

Si necesita ayuda o tiene alguna pregunta sobre la aplicación, el funcionamiento o el mantenimiento de este producto, llame al Departamento de asistencia para productos de consumo ECHO al 1-800-432-ECHO (3246) de 8:00 a. m. a 5:00 p. m. (hora estándar del centro) de lunes a viernes. Antes de llamar, tenga a mano el modelo y el número de serie de su unidad.

Registro del producto

Registre su equipo ECHO en línea en www.echo-usa.com o relleno la hoja de registro del producto incluida en este manual. El registro de su producto confirma la cobertura de la garantía y proporciona un enlace directo con ECHO si consideramos necesario ponernos en contacto con usted.

Documentación adicional

Además de buscar información en Internet, puede obtenerla a través de su distribuidor autorizado de ECHO o poniéndose en contacto con ECHO Incorporated, 400 Oakwood Road, Lake Zurich, IL 60047, 1-800-432-ECHO (3246).

Mantenimiento del motor

Vea el manual separado del motor para la información sobre el mantenimiento del motor, piezas, y garantía.

INSTRUCCIONES DE SEGURIDAD DE E

Símbolos de seguridad del manual e información importante sobre el producto

A lo largo de este manual y en el propio producto, encontrará alertas de seguridad y mensajes informativos útiles precedidos por símbolos o palabras clave.

A continuación se explica el significado de esos símbolos y palabras clave y lo que significan para usted.

PELIGRO

El símbolo de alerta de seguridad acompañado de la palabra “PELIGRO” llama la atención sobre una acción o condición que, si no se evita, PROVOCARÁ lesiones personales graves o la muerte.

ADVERTENCIA

El símbolo de alerta de seguridad acompañado de la palabra “ADVERTENCIA” llama la atención sobre una acción o condición que PUEDE provocar lesiones personales graves o la muerte si no se evita.

PRECAUCIÓN

El símbolo de alerta de seguridad acompañado de la palabra “PRECAUCIÓN” llama la atención sobre una acción o condición que, si no se evita, podría provocar lesiones personales leves o moderadas.

AVISO

El mensaje adjunto proporciona la información necesaria para la protección de la unidad.

Nota: Este mensaje adjunto proporciona consejos para el uso, cuidado y mantenimiento de la unidad.

Símbolos internacionales

Algunos de los siguientes símbolos pueden aparecer en este producto. Estúdielos y aprenda su significado.

Símbolo	Descripción
	Símbolo de alerta de seguridad.
	Lea el manual del operador.
	Mantenga los dispositivos de seguridad. No abra ni retire las protecciones de seguridad mientras el motor esté en marcha.
	Mantenga alejadas a las personas ajenas a la operación.
	Mire hacia atrás mientras da marcha atrás.
	Evite las pendientes pronunciadas. Extreme la precaución en las pendientes.
	Tenga cuidado con los objetos lanzados. Retire los objetos que puedan ser lanzados por la cuchilla en cualquier dirección. Utilice gafas de seguridad.
	Mantenga las manos y los pies alejados de la cuchilla.
	Utilice protección ocular.
	Desconecte la bujía antes de realizar cualquier tarea de mantenimiento en la máquina.
	Tortuga: velocidad de autopropulsión lenta.
	Liebre: Velocidad de autopropulsión rápida.

Advertencias de seguridad para podadoras

ADVERTENCIA

Lea todas las advertencias de seguridad, instrucciones, ilustraciones y especificaciones provistas con esta podadora. Si no sigue todas las instrucciones que se describen a continuación, puede producirse una descarga eléctrica, un incendio o lesiones graves.

Guarde todas las advertencias e instrucciones para futuras referencias.

Seguridad General

- Los operadores deben leer, comprender y seguir todas las instrucciones y advertencias de este manual y de la podadora, el motor y los accesorios.
- Para obtener más información sobre la preparación y el funcionamiento del motor, consulte el manual del motor.
- Permita que la máquina solo la usen operadores responsables, capacitados y físicamente capaces.
- No la opere bajo la influencia del alcohol o las drogas.
- No utilice la podadora como unidad de accionamiento para otras herramientas de trabajo o juegos de herramientas de ningún tipo.
- Evite cortar césped mojado. *Un mal apoyo podría provocar un resbalón y una caída.*
- No utilice la podadora en condiciones meteorológicas adversas, especialmente cuando exista riesgo de caída de rayos.
- No la opere en ninguna condición en la que la tracción, los giros o la estabilidad estén en peligro. *Los neumáticos podrían resbalar incluso si está detenida.*
- No transporte pasajeros y mantenga a los transeúntes alejados.
- Siga las recomendaciones del fabricante para pesos de ruedas o contrapesos.

A fin de reducir el riesgo de lesiones corporales, no use la podadora para:

- Recortar arbustos, setos o matorrales.
- Cortar vegetación escamosa, techos plantados o césped crecido en balcones.
- Limpiar la suciedad y los residuos de los pasillos.
- Trozar los recortes de árboles o setos.
- Nivelar áreas altas como montículos de tierra.

Peligros de incendio y combustible

- Tenga mucho cuidado al manipular gasolina y otros combustibles. *Son inflamables y los vapores son explosivos.*

- Apague siempre todos los cigarrillos, puros, pipas y otras fuentes de ignición.
- Utilice únicamente un recipiente de combustible aprobado.
- No retire la tapa del combustible ni agregue combustible con el motor en marcha o mientras esté caliente.
- No recargue combustible en interiores o en espacios cerrados.
- Deje que la máquina se enfríe antes de guardarla.



ADVERTENCIA

No recargue combustible ni guarde la podadora o el recipiente de combustible cerca de una llama abierta, una luz piloto o chispas; o cerca de cualquier fuente posible que pueda causarlos, como herramientas eléctricas, un calentador de agua, un calentador de ambiente, un horno, una secadora de ropa, etc.

- Si se derrama combustible, evite crear cualquier fuente de ignición. *No intente arrancar el motor hasta que los vapores de combustible se hayan disipado.*
- Para reducir el riesgo de incendio, mantenga la máquina libre de césped, hojas u otros residuos acumulados; limpie el aceite o el combustible derramados y retire cualquier residuo empapado en combustible.

Antes de operar

- Use equipo de protección personal adecuado, como anteojos de seguridad, protección auditiva y protección antideslizante para los pies.
- Limpie el área de cualquier objeto (por ejemplo, piedras, palos, juguetes) que pueda ser arrojado por la podadora o interferir con el funcionamiento.
- Mantenga el área libre de transeúntes, incluidos niños y mascotas. *Detenga la máquina si alguien ingresa al área.*
- Asegúrese de que todo el recolector de césped, el conducto de descarga u otros dispositivos de seguridad estén en su lugar y funcionen correctamente antes de operar la podadora. *Revise estas piezas con frecuencia para detectar signos de desgaste o deterioro y reemplácelas según sea necesario.*

Durante el funcionamiento

- Solo opere en áreas bien ventiladas. *Los gases de escape contienen monóxido de carbono, un veneno mortal.*
- Utilice la máquina únicamente a la luz del día o con una iluminación adecuada.
- Evite los hoyos, surcos, baches, rocas u otros peligros ocultos. *Los terrenos irregulares pueden hacer que la máquina vuelque o que el operador pierda el equilibrio o el balance.*
- No coloque las manos ni los pies cerca de las piezas giratorias ni debajo de la máquina. *Manténgase alejado de la abertura de descarga en todo momento.*

- **No dirija el material de descarga hacia ninguna persona.** *Evite descargar material contra una pared u obstrucción. El material puede rebotar hacia el operador o hacia otras personas.*
- **Detenga la cuchilla al cruzar superficies de grava.**
- **No deje una máquina en funcionamiento sin supervisión.** *Siempre detenga la podadora en terreno nivelado y apague el motor.*
- **No corte el césped en reversa a menos que sea absolutamente necesario.** *En este caso, siempre mire hacia abajo y hacia atrás, tanto antes como mientras se mueve hacia atrás, para ver si hay niños pequeños, mascotas u obstáculos.*
- **Si golpea un objeto extraño, deténgase e inspeccione la máquina.** *Repárela, si es necesario, antes de volver a encenderla.*
- **El funcionamiento de este equipo puede generar chispas que pueden provocar incendios alrededor de vegetación seca. Es posible que se requiera un parachispas.** *El operador debe comunicarse con las agencias de bomberos locales para obtener leyes o regulaciones relacionadas con los requisitos de prevención de incendios. Si es necesario, comuníquese con el fabricante del motor para obtener un parachispas opcional.*
- **Esta máquina puede amputar manos y pies y arrojar objetos.** *El incumplimiento de todas las instrucciones de seguridad puede resultar en lesiones graves o la muerte.*

Operación en pendientes

- **Las pendientes son un factor importante relacionado con los accidentes.** *La operación en pendientes requiere precaución adicional.*
- **Corte el césped transversalmente a la superficie de las pendientes: NUNCA hacia arriba y hacia abajo.** *Tenga mucho cuidado al cambiar de dirección en pendientes.*
- **Tenga mucho cuidado al operar cerca de desniveles.**
- **Evite cortar césped mojado.** *Un mal apoyo podría provocar un resbalón y una caída.*
- **No opere la máquina bajo ninguna condición en la que la tracción, los giros o la estabilidad estén en riesgo.** *Los neumáticos podrían resbalar incluso si está detenida.*
- **Mantenga siempre la máquina en marcha al bajar pendientes.** *No descienda por pendientes.*
- **Evite arrancar y detenerse en pendientes.** *Evite hacer cambios repentinos de velocidad o dirección. Realice los giros de forma lenta y gradual.*
- **Tenga mucho cuidado al operar la máquina con un recogedor de césped u otros accesorios.** *Pueden afectar la estabilidad de la máquina.*

Niños

- Los niños suelen sentirse atraídos por la máquina y la actividad de cortar el césped. Pueden ocurrir accidentes trágicos si el operador no está alerta a la presencia de niños.
- Nunca suponga que los niños permanecerán en el lugar donde los vio por última vez.
- Mantenga a los niños fuera del área y bajo el cuidado atento de un adulto responsable que no sea el operador.

Transporte

- Utilice rampas de ancho completo para cargar y descargar la podadora para el transporte.

Mantenimiento

- Desconecte el cable de la bujía antes de realizar cualquier reparación.
- Mantenga la máquina en buen estado de funcionamiento. Reemplace las piezas desgastadas o dañadas.
- Revise con frecuencia los componentes del recogedor de césped y el conducto de descarga y reemplácelos con las piezas recomendadas por el fabricante, cuando sea necesario.
- Tenga cuidado al realizar el mantenimiento de la cuchilla. *Envuelva las cuchillas o use guantes adecuados. Reemplace la cuchilla dañada. No repare ni altere las cuchillas.*
- Mantenga todas las tuercas y los pernos apretados para garantizar que el equipo esté en condiciones seguras de funcionamiento.
- **NUNCA retire ni altere ningún dispositivo de seguridad. Verifique su correcto funcionamiento con regularidad. NUNCA haga nada que interfiera con el funcionamiento de un dispositivo de seguridad o que reduzca la protección que ofrece el dispositivo de seguridad.**
- **NUNCA intente realizar ajustes o reparaciones mientras el motor esté en funcionamiento. Desconecte el cable de la bujía para evitar un arranque involuntario.**

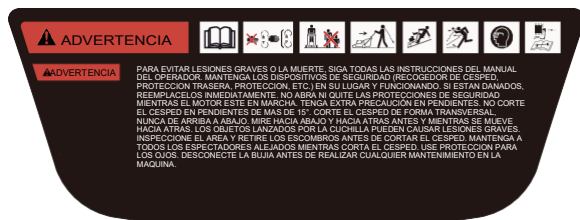

DESCRIPCIÓN

Compare las ilustraciones con su cortacésped para familiarizarse con la ubicación de los distintos controles y ajustes.

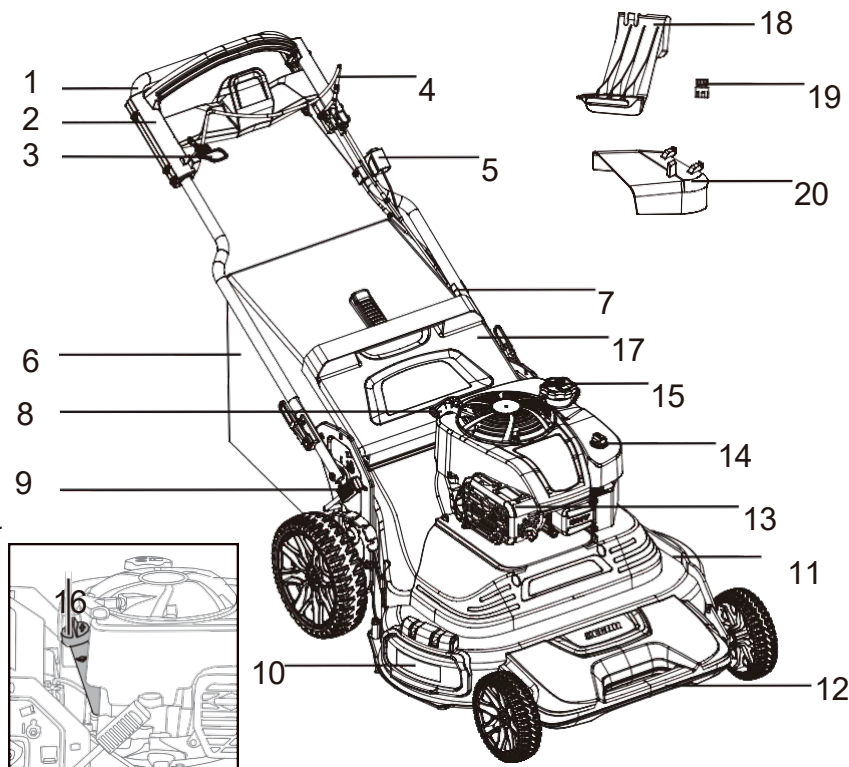

- | | |
|--|---|
| 1. Manillar | 11. Carcasa |
| 2. Mango de control de autopropulsión | 12. Asa de transporte |
| 3. Bloqueo del brazo de control de la cuchilla | 13. Silenciador |
| 4. Mango de control de la cuchilla | 14. Filtro de aire |
| 5. Interruptor de apagado | 15. Tapón del depósito de combustible |
| 6. Bolsa recogedora de hierba | 16. Tapón del aceite del motor con varilla medidora |
| 7. Abrazadera para cable | 17. Cubierta trasera |
| 8. Maneta de arranque | 18. Tapón de acolchado |
| 9. Palanca de ajuste de altura | 19. Conector de la tubería de agua |
| 10. Deflector de descarga lateral | 20. Tolva de descarga lateral |

CONTENIDO

Esta cortadora de césped se envía sin gasolina ni aceite en el motor. El producto ECHO que ha adquirido ha sido premontado en fábrica para su comodidad. Debido a restricciones de embalaje, es posible que sea necesario realizar algún montaje. Para garantizar un funcionamiento seguro y adecuado, todas las piezas y los accesorios deben montarse según las instrucciones, utilizando las herramientas adecuadas para garantizar un apriete correcto. Después de abrir la caja, compruebe que no haya daños. Notifíquelo inmediatamente a su distribuidor o al concesionario ECHO de piezas dañadas o faltantes. Utilice la lista de contenidos para comprobar si faltan piezas.

Lista de embalaje:	CANT
Cortacésped	1
Tubo de descarga lateral	1
Bolsa recogedora de hierba	1
Botella de aceite para motor	1
Manual del operador de la cortadora de césped	1
Manual del operador del motor	1
Conector de tubería de agua	1
Tapón para acolchado	1

Saque el cortacésped de la caja

1. Corte las dos esquinas de los extremos de la caja y coloque el panel del extremo en posición horizontal.
2. Retire con cuidado todos los materiales de embalaje.
3. Saque la cortadora de césped de la caja y compruebe que no haya piezas sueltas adicionales en la caja.

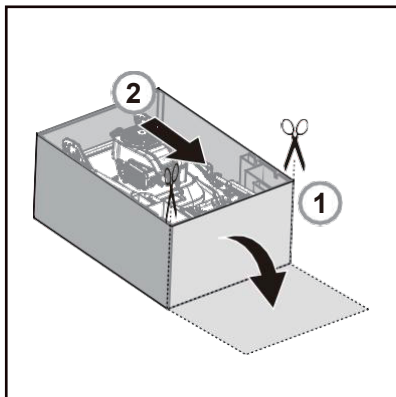

MONTAJE

Instale el mango .

AVISO

Despliegue el mango con cuidado para evitar pellizcar o dañar los cables de control.

1. Levante las manijas de la posición plegada a la posición de trabajo.

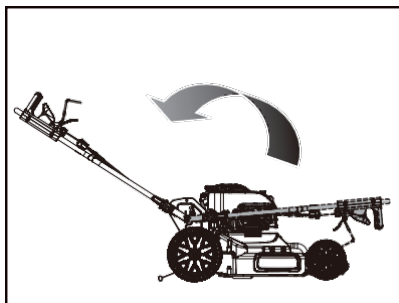

2. Mantenga presionadas las barras laterales (1) a ambos lados del mango, alinéelas con los orificios de los laterales de la máquina y suelte las barras laterales para que los pestillos del cilindro (2) de las barras laterales queden fijados a través de los dos orificios de los soportes.

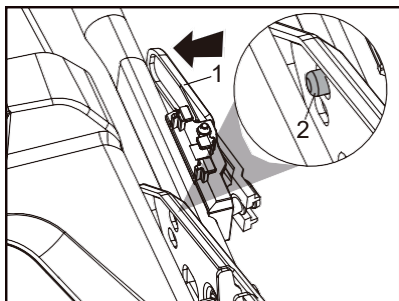

3. Asegúrese de que el manillar esté bloqueado en su sitio.

NOTA: Los dos orificios de los soportes corresponden a dos ajustes de altura del manillar.

4. Instale el cable en la abrazadera (1) y, a continuación, fije la abrazadera al mango.

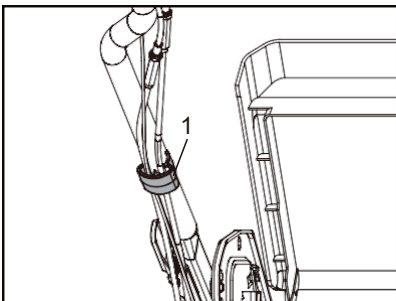

Funciones del cortacésped

Esta cortadora de césped funciona de tres maneras: recogida trasera, acolchado y descarga lateral. Cada función requiere diferentes accesorios. Consulte la tabla para ver el uso de los accesorios según la función.

Para convertir el cortacésped	Tapón de acolchado	Bolsa de recogida	Tolva de descarga lateral
Para recogida trasera	x	√	x
Para acolchado	√	x	x
Para descarga lateral	√	x	√

Instale el recogedor de césped

AVISO

Asegúrese de que tanto el conducto de descarga lateral como el tapón de acolchado se hayan retirado de la cortadora de césped al instalar el recogedor de césped.

1. Levante la cubierta trasera (1).
2. Instale el recogedor de césped (2) en la parte trasera de la cortadora.
3. Asegúrese de que las clavijas (3) de ambos lados del recogedor de hierba encajen en las ranuras del bastidor de la cortadora (4).
4. Baje la cubierta trasera.

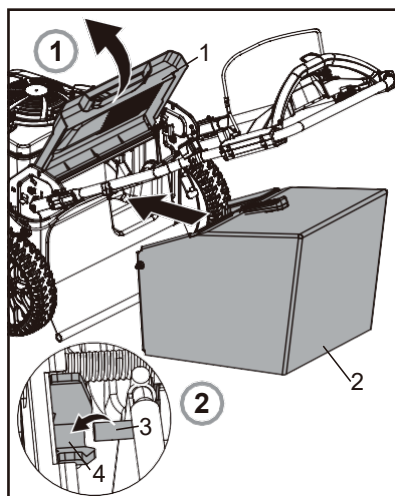

Instalar el tapón de acolchado



ADVERTENCIA

Los objetos pueden salir disparados hacia el usuario o hacia personas que se encuentren cerca, o puede producirse un contacto con la cuchilla que provoque lesiones personales graves. Instale el tapón de acolchado para reciclar los recortes de césped y evitar que salgan disparados objetos o que se produzca un contacto con la cuchilla.

AVISO

Asegúrese de que tanto el conducto de descarga lateral como el recogedor de hierba se hayan retirado del cortacésped antes de instalar el tapón de acolchado.

1. Levante la cubierta trasera (1).
2. Instale el tapón de acolchado (2) en el conducto de descarga trasero hasta que el pestillo encaje en su sitio.
3. Baje la cubierta trasera.

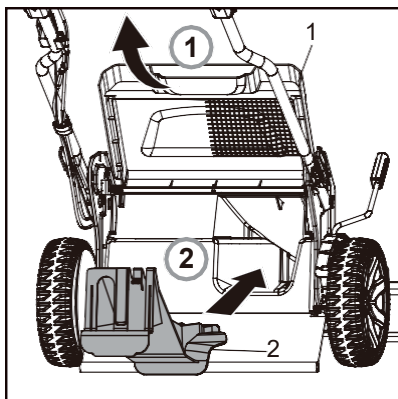

Instale la tolva de descarga lateral

AVISO

Asegúrese de que el recogedor de hierba se ha retirado del cortacésped y de que el tapón de acolchado está instalado en el cortacésped para utilizar el conducto de descarga lateral.

1. Abra el deflector de descarga lateral (1).
2. Instale el conducto de descarga lateral (2) debajo del deflector.

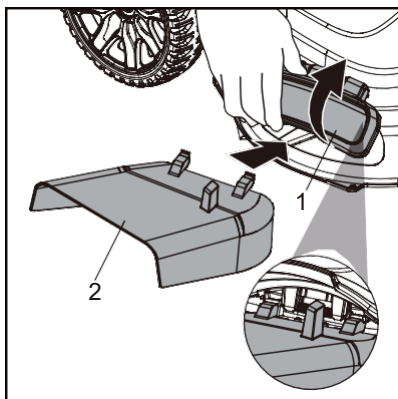
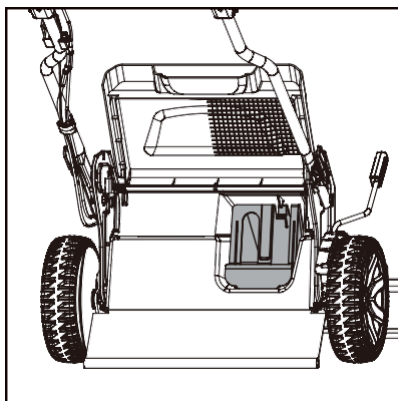

Ajuste de la altura de corte

ADVERTENCIA

El contacto con la cuchilla puede producirse mientras se ajusta la altura de corte, lo que puede provocar lesiones personales graves. Asegúrese de que el motor y la cuchilla se hayan detenido antes de ajustar la altura de corte.

Ajuste la altura de corte según sea necesario. La posición central es adecuada para la mayoría de los céspedes. Levante las ruedas para cortar el césped más corto, baje las ruedas para dejar el césped más largo.

1. La altura de la cuchilla se puede ajustar en siete posiciones, desde 32 mm hasta 108 mm (1,25 pulgadas-4,25 pulgadas).
2. Para cambiar la altura de corte, tire de la palanca de ajuste de altura (1) hacia la rueda.
3. Mueva la palanca y la rueda hacia arriba o hacia abajo hasta la posición deseada y suelte la palanca para bloquear la rueda en esa posición.

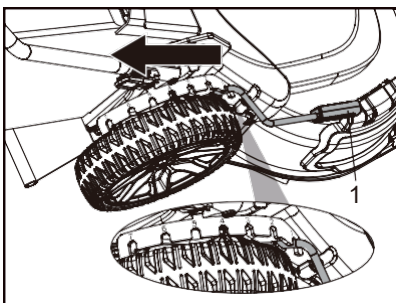

PREPARE EL MOTOR ANTES DE ARRANCAR

Compruebe y añada aceite de motor

AVISO

Hacer funcionar el motor sin suficiente aceite causará daños al motor. No llene en exceso el motor con aceite, ya que el silenciador echará mucho humo al arrancar.

1. Asegúrese de que el cortacésped esté nivelado.
2. Retire la varilla de medición del aceite de la boquilla de llenado de aceite.
3. Vierta lentamente el aceite en el motor a través de la boquilla de llenado de aceite del motor.
4. Vierta el aceite lentamente. No lo llene en exceso. Espere un minuto para que el aceite se asiente. Inserte y apriete la varilla medidora, luego retírela para comprobar el nivel de aceite.

AVISO

Compruebe el nivel de aceite antes de cada uso. Añada aceite si es necesario. Llene hasta la línea de llenado de la varilla medidora.

Gasolina

PELIGRO

El combustible es inflamable. No almacene, derrame ni utilice gasolina cerca de una llama abierta, ya que podría provocar lesiones personales graves.

AVISO

NO UTILICE gasolina con un índice de etanol superior a E10 en su cortacésped. Si lo hace, podría dañar el motor del cortacésped. NO mezcle aceite con gasolina.

- *Llene el depósito de combustible hasta la parte inferior del cuello de llenado. No lo llene en exceso. Utilice gasolina sin plomo normal, limpia y nueva, con un mínimo de 87 octanos. Se acepta gasolina con un contenido de etanol de hasta el 10 % (índice «E10»).*
- *Compre combustible en cantidades que se puedan utilizar en un plazo de 30 días para garantizar su frescura.*
- *Limpie cualquier derrame de aceite o combustible.*

AVISO

Los combustibles mezclados con alcohol, llamados gasohol, etanol o metanol, pueden atraer humedad, lo que provoca la separación y la formación de ácidos durante el almacenamiento. El gas ácido puede dañar el sistema de combustible de un motor mientras está almacenado. Para evitar problemas en el motor, se debe vaciar el sistema de combustible antes de un almacenamiento de 30 días o más. Vacíe el depósito de combustible, arranque el motor y déjelo funcionar hasta que las líneas de combustible y el carburador estén vacíos. Utilice combustible nuevo la próxima temporada. NUNCA utilice productos limpiadores para motores o carburadores, ya que podrían producirse daños permanentes.

FUNCIONAMIENTO

Arranque y parada del motor del cortacésped

ADVERTENCIA

Las cuchillas y otras piezas giratorias pueden causar lesiones personales graves. Arranque el motor según las instrucciones, en una superficie nivelada y libre de hierba y obstáculos. Mantenga las manos y los pies alejados de la cuchilla y otras piezas giratorias, y no se coloque delante del conducto de descarga.

Arranque del motor

1. La unidad está equipada con una funda de goma sobre el extremo de la bujía. Asegúrese de que el bucle metálico del extremo del cable de la bujía (dentro de la funda de goma) esté bien sujeto sobre la punta metálica de la bujía.
2. Mueva el interruptor de apagado (1) hacia adelante hasta la posición "I" de encendido.

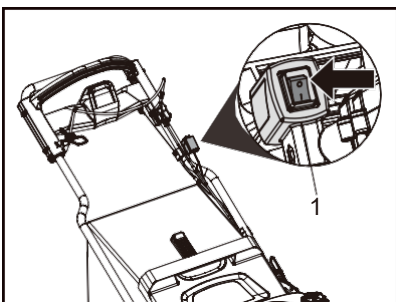

Nota: No empuje la palanca de control de autopropulsión hacia abajo y tire de la palanca de control de la cuchilla al arrancar el motor.

Parada del motor

1. Mueva hacia atrás el interruptor de encendido (1) hasta la posición "O" de apagado.
2. Desconecte el cable de la bujía según las instrucciones del manual del motor para evitar que se ponga en marcha accidentalmente mientras la unidad está desatendida.

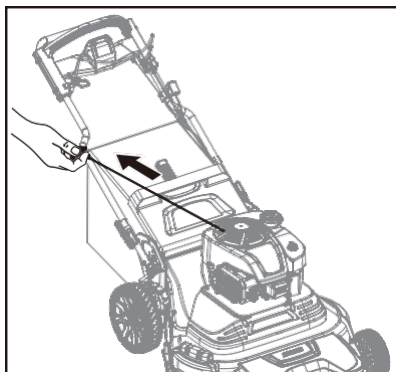

Activación y desactivación de las cuchillas

! PELIGRO

La cuchilla sigue girando durante unos segundos después de apagar el motor, y puede causar lesiones graves si se toca. Mantenga todas las partes del cuerpo alejadas de la cuchilla giratoria.

1. Para accionar la cuchilla, tire del bloqueo del brazo de control de la cuchilla (1) hacia atrás hasta la palanca de control de la cuchilla (2).
2. Tire lentamente de la palanca de control de la cuchilla hacia atrás hasta la palanca de control de autopropulsión.
3. Para desacoplar la pala, suelte la palanca de control de la pala.

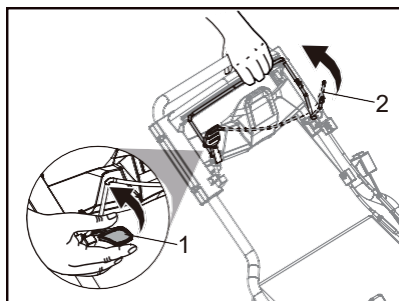

Nota: No tire de la palanca de control de la cuchilla rápidamente, ya que el motor se detendrá.

SPEED ADAPT™ Auto propulsión

Utilice la función SPEED ADAPT™ Auto propulsión para facilitar el funcionamiento. Las ruedas traseras son accionadas automáticamente por el motor. Ajuste la velocidad de la autopropulsión empujando la palanca de control de autopropulsión. El rango de velocidad ajustable es de 0-5,6 km/h (0-3,5 mph).

1. Cuando el motor esté en marcha, empuje la palanca de control de autopropulsión hacia abajo para activar las ruedas. Si se ejerce más presión sobre la palanca de control, aumentará la velocidad de desplazamiento del cortacésped. Si se reduce la presión sobre la palanca de control, disminuirá la velocidad de desplazamiento del cortacésped.
2. Suelte la palanca de control de autopropulsión para desactivar las ruedas.

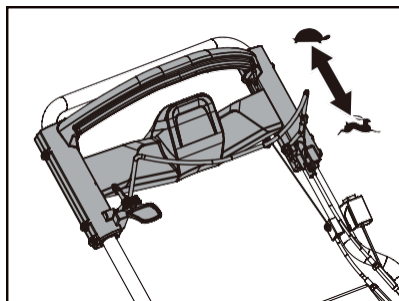

Nota: El autopropulsor funciona con las cuchillas activadas o desactivadas.

AVISO

Su cortacésped está diseñado para cortar césped residencial normal con una altura máxima de 9,8 pulgadas (250 mm). No intente cortar césped seco o húmedo inusualmente alto (por ejemplo, pastos) ni montones de hojas secas. Los residuos pueden acumularse en la plataforma del cortacésped o entrar en contacto con el escape del motor, lo que supone un riesgo potencial de incendio.

Consejos para el uso

Consejos generales

- Inspeccione el área donde utilizará la máquina y retire todos los objetos que la máquina pudiera lanzar.
- Evite golpear objetos sólidos con las cuchillas. Nunca corte deliberadamente sobre ningún objeto.
- Si la máquina golpea un objeto o comienza a vibrar, apague inmediatamente el motor, espere a que todas las piezas móviles se detengan, desconecte el cable de la bujía y examine la máquina en busca de daños.
- Para obtener el mejor rendimiento, instale cuchillas nuevas antes de que comience la temporada de corte o cuando sea necesario.

Funcionamiento en pendientes

ADVERTENCIA

Cortar el césped en pendientes puede provocar caídas que causen lesiones personales graves. No corte el césped en pendientes con una inclinación superior a 15 grados. Utilice una velocidad de autopropulsión baja cuando corte el césped en una pendiente. Si no se siente cómodo, no corte el césped en una pendiente.

- No corte el césped de arriba abajo en una pendiente, córtelo transversalmente. Tenga cuidado al cambiar de dirección en una pendiente.
- Preste atención a los agujeros, surcos, rocas y otros objetos ocultos que puedan provocar una caída. Retire todos los obstáculos, como rocas y ramas de árboles.
- Asegúrese de que su equilibrio sea estable. Si pierde el equilibrio, suelte inmediatamente la palanca de control de la cuchilla.
- No corte el césped cerca de desniveles, zanjas o terraplenes.

Vacíe el recogedor de hierba.

1. Detenga la máquina y espere hasta que la cuchilla se detenga.
2. Abra la cubierta trasera.
3. Desenganche el recogedor de hierba del cortacésped tirando hacia arriba del asa.
4. Cierre la cubierta trasera.
5. Vacíe el recogedor de césped.

Consejos para cortar el césped

En determinadas condiciones, como por ejemplo con hierba muy alta, puede ser necesario aumentar la altura de corte para reducir el esfuerzo de empuje y evitar sobrecargar el motor y dejar montones de recortes de hierba. También puede ser necesario reducir la velocidad de avance y/o pasar la cortadora de césped por la zona una segunda vez.

- Para cortes extremadamente densos, reduzca la anchura de corte solapando la trayectoria cortada anteriormente y corte lentamente.
- Alterne la dirección de corte. Esto ayuda a dispersar los recortes de césped por todo el jardín para una fertilización uniforme.

Consejos para el acolchado

AVISO

Mantenga la carcasa de la cortadora libre de acumulación de césped. Consulte «Limpieza de la plataforma y las cuchillas de corte» en la sección «Mantenimiento» del manual del operador.

Mantenga la parte superior del motor alrededor del arranque limpia y libre de recortes de césped y paja.

- En el modo de acolchado, la cuchilla volverá a cortar los recortes de césped muchas veces, reduciendo su tamaño para que se dispersen por el césped y sean menos visibles que los recortes de longitud completa. El césped triturado se biodegradará rápidamente para proporcionar nutrientes al césped.
- Evite cortar césped mojado, ya que puede interferir en la acción de acolchado.
- Para obtener los mejores resultados, ajuste la altura de corte de modo que la cuchilla corte solo el tercio superior de las briznas de césped.
- Si el césped está muy crecido, aumente la altura de corte para reducir el esfuerzo de empuje y evitar sobrecargar el motor y dejar montones de césped triturado. Para un acolchado extremadamente pesado, reduzca la anchura de corte solapando la trayectoria cortada anteriormente y corte lentamente.

- Ciertos tipos de césped y condiciones del césped pueden requerir que se triture una segunda vez para ocultar completamente los recortes. Al realizar un segundo corte, corte en sentido transversal al primer corte.
- Cambie el patrón de corte cada semana. Corte de norte a sur una semana y de este a oeste la siguiente. Esto ayudará a evitar que el césped se apelmace y se forme granos.

MANTENIMIENTO

ADVERTENCIA

Las piezas móviles pueden amputar dedos o causar lesiones graves. Mantenga las manos, la ropa y los objetos sueltos alejados de todas las aberturas.

Detenga siempre la unidad, desconecte la bujía y asegúrese de que todas las piezas móviles se hayan detenido por completo antes de retirar obstrucciones, limpiar residuos o realizar el mantenimiento de la unidad. Deje que la unidad se enfríe antes de realizar el mantenimiento o los ajustes. Utilice guantes para proteger las manos de los bordes afilados y las superficies calientes.

ADVERTENCIA

El uso de una unidad en mal estado puede provocar lesiones graves al operador o a las personas que se encuentren cerca. Siga siempre todas las instrucciones de mantenimiento tal y como están escritas, ya que de lo contrario podrían producirse lesiones personales graves.

ADVERTENCIA

Utilice únicamente componentes de repuesto homologados. El uso de componentes de repuesto no homologados puede provocar lesiones graves.

AVISO

Consulte el manual del operador del motor para obtener un programa detallado de mantenimiento del motor.

Siga las recomendaciones y los programas de inspección y mantenimiento que se indican en este manual.

Programa de mantenimiento

	Antes de cada uso	Después de cada uso	Cada 25 horas o temporada	Cada 50 horas	Cada 100 horas	Antes del almacenamiento
Compruebe si hay sujetadores	X					X
Compruebe las ruedas	X					
Limpiar cortacésped		X				X
Revisar/afilarse/reemplazar la cuchilla			X ¹			
Lubricación			X			
Comprobar el nivel de aceite del	X					
Cambiar el aceite del motor			X ^{2,3}			
Limpiar el filtro de aire			X ³			
Inspeccionar el silenciador			X			
Reemplazar las bujías					X	
Vaciar el sistema de combustible						X
Ajustar la palanca de control de			X		X	
Revisar la correa síncrona					X	
Revisar la correa de transmisión			X			
Comprobar el tensado de la correa				X		

X¹ Sustituya las cuchillas con más frecuencia cuando corte en suelos arenosos.

X² Cámbielas con más frecuencia cuando trabaje con cargas pesadas o a temperaturas ambientales elevadas.

X³ Realice el mantenimiento con más frecuencia cuando trabaje en condiciones de suciedad o polvo.

Ajuste de la tensión del cable de la puerta de garaje

AVISO

Es importante que la tensión sea la adecuada para que los sistemas de autopropulsión y control de la cuchilla Speed Adapt™ funcionen según lo previsto. Compruebe la tensión y ajústela según corresponda.

Si la palanca de control de autopropulsión y la palanca de control de la cuchilla no vuelven a sus posiciones originales al soltarlas, ajuste los cables.

1. Para aumentar la tensión del cable o eliminar la holgura, gire el perno de ajuste (1) hacia abajo para acortar el cable.
2. Para disminuir la tensión del cable o añadir holgura, gire el perno de ajuste (1) hacia arriba para alargar el cable.

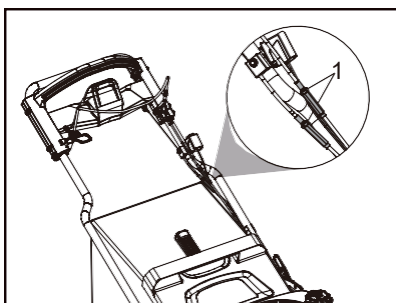

Limpeza del filtro de aire

AVISO

No utilice mangueras de jardín ni equipos de lavado a presión para limpiar el motor. El agua puede dañar el motor o sus componentes, o contaminar el sistema de combustible.

1. Gire la lengüeta (1) de la cubierta y retire la cubierta del filtro de aire (2).
2. Retire el elemento filtrante.
3. Para aflojar los residuos, golpee suavemente el filtro sobre una superficie dura. Si el filtro está excesivamente sucio, sustitúyalo por un filtro nuevo.
4. Instale el elemento filtrante en la carcasa del filtro de aire.
5. Cierre la tapa del filtro de aire.
6. Gire la lengüeta para bloquear la cubierta del filtro de aire.

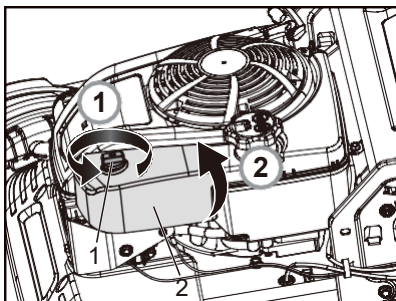

Limpeza de la plataforma y las cuchillas

! PELIGRO

La cuchilla sigue girando durante unos segundos después de apagar el motor, y puede causar lesiones graves si se toca. Mantenga todas las partes del cuerpo alejadas de la cuchilla giratoria.

! ADVERTENCIA

Las cuchillas y otras piezas giratorias pueden causar lesiones personales graves. Arranque el motor siguiendo las instrucciones, en una superficie nivelada y libre de hierba y obstáculos. Mantenga las manos y los pies alejados de la cuchilla y otras piezas giratorias, y no se coloque delante del conducto de descarga.

AVISO

Durante la limpieza, no realice otras acciones, como cortar el césped, triturar, etc.

1. Apague el motor, desconecte el cable de la bujía y espere a que todas las piezas móviles se detengan.
2. Retire el recogedor de césped y el conducto de descarga, e instale el tapón de acolchado.
3. Mueva la máquina a una superficie nivelada.
4. Baje la máquina hasta su posición más baja de altura de corte.
5. Conecte firmemente el conector de la manguera (1) al conector del orificio de limpieza (2) de la plataforma.
6. Conecte el otro extremo de la manguera al suministro de agua y abra el grifo.
7. Conecte el cable de la bujía, arranque el motor, accione la palanca de control de la cuchilla y deje que la máquina funcione durante 3 a 5 minutos.
8. Suelte la palanca de control de la cuchilla, pare el motor y cierre el agua. Compruebe la plataforma y las cuchillas. Repita el proceso tantas veces como sea necesario.
9. Después de la limpieza, retire la manguera y guárdela en un lugar limpio y seguro.
10. Elimine el agua de la cubierta y la superficie de la cuchilla, y luego engrase ligeramente la cuchilla para evitar la corrosión y el óxido.

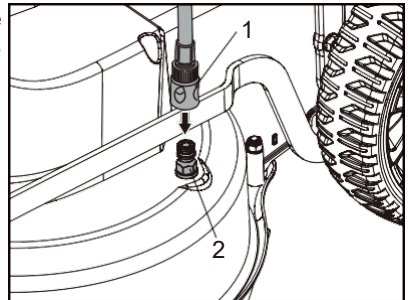

Sustitución y afilado de las cuchillas del cortador de césped

ADVERTENCIA

Las cuchillas son muy afiladas. Tocar las cuchillas puede provocar lesiones personales graves. Evite tocarlas siempre que sea posible y utilice guantes para protegerse las manos.

ADVERTENCIA

Una cuchilla doblada o dañada podría romperse y causar lesiones o la muerte. Inspeccione periódicamente las cuchillas para detectar desgaste o daños. Sustitúyalas si es necesario.

ADVERTENCIA

El uso de una unidad en mal estado puede provocar lesiones graves al operario o a las personas que se encuentren cerca. Inspeccione periódicamente el adaptador de la cuchilla en busca de grietas, especialmente si golpea algún objeto extraño.

AVISO

El conjunto de cuchillas debe volver a instalarse en la misma orientación en la que se instaló originalmente. Observe la orientación de las cuchillas antes de retirarlas.

Desmontaje de las cuchillas

1. Levante la cortadora hasta que la máquina quede en posición vertical y utilice un bloque de madera para evitar que la cuchilla gire.
2. Utilice una llave de 17 mm para retirar el perno hexagonal (4) y la arandela (3). A continuación, retire la cuchilla y el adaptador de cuchillas (5) del cigüeñal.

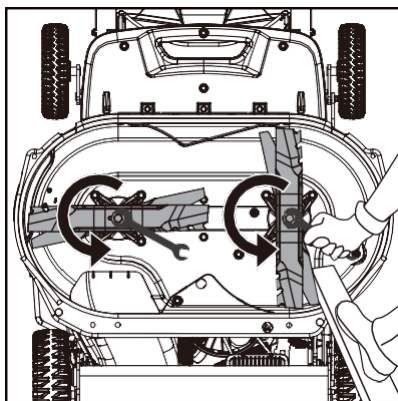

Afilado de las cuchillas

- Para obtener el mejor rendimiento, las cuchillas deben estar afiladas.
- Para afilar la cuchilla, retírela siguiendo estas instrucciones y lije o lime los bordes, manteniéndolos lo más cerca posible del bisel original.
- Afile siempre los bordes de corte por igual para evitar el desequilibrio de la cuchilla.

Cuchillas de repuesto

- Después de un uso prolongado, especialmente en suelos arenosos, la cuchilla se desgastará. Sustitúyala únicamente por una cuchilla de repuesto homologada por el fabricante.
- Para obtener los mejores resultados, sustituya la cuchilla por las cuchillas recomendadas: 99988806002. De lo contrario, afectará a la salud y seguridad del operario.
- Si necesita más ayuda para sustituir o afilar las cuchillas, póngase en contacto con nuestro servicio de atención al cliente en el 1-800-432-ECHO (3246) o visite <https://www.echo-usa.com/manuals>.

Instalación de las cuchillas

ADVERTENCIA

Una instalación incorrecta de las cuchillas puede provocar lesiones personales graves. Asegúrese de que las cuchillas estén instaladas correctamente antes de utilizar la unidad.

1. Reemplace el adaptador de cuchillas si está dañado o roto.
2. Antes de volver a montar la cuchilla y el adaptador de cuchilla en la unidad, lubrique el cigüeñal del motor y la superficie interior del adaptador de cuchilla con aceite ligero.
3. Instale el adaptador de cuchillas (5) en el cigüeñal y sujete las cuchillas (1 y 2) completamente al adaptador de cuchillas para evitar desequilibrios.
4. Alinee la arandela (3) sobre la cuchilla e instale el perno hexagonal (4). Apriete a 48 Nm-52 Nm (35 lb.ft-38 lb.ft).

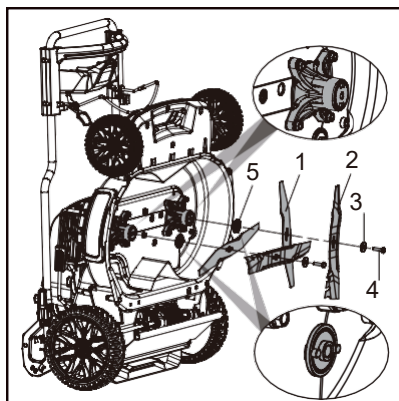

5. Instale el primer conjunto de cuchillas perpendicular al ancho de corte de la plataforma y la segunda cuchilla perpendicular a la primera, formando una «T».
6. Gire las cuchillas con la mano para asegurarse de que no entren en contacto entre sí. Si las cuchillas entran en contacto entre sí, significa que no están montadas correctamente. Repita las instrucciones de montaje hasta que dejen de entrar en contacto entre sí.

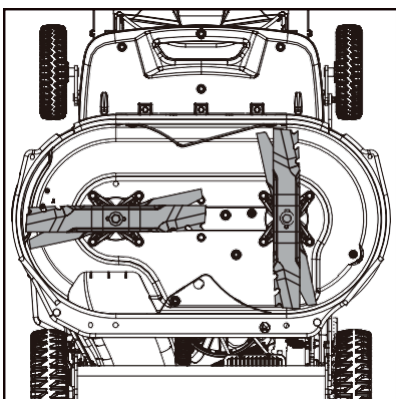
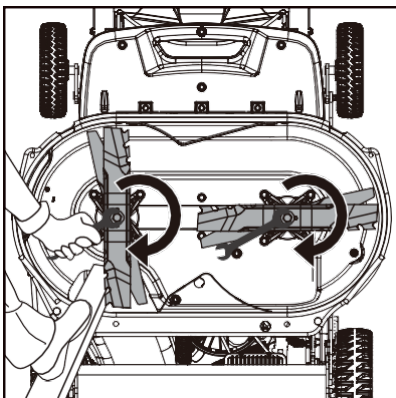

Mantenimiento del motor del sistema de corte de césped ()

Consulte el manual del motor independiente para obtener instrucciones sobre el mantenimiento del motor.

Compruebe la tensión de la correa de distribución de las cuchillas (cada 50 horas)

AVISO

Una tensión incorrecta de la correa puede provocar una sincronización inadecuada de las cuchillas y hacer que estas choquen entre sí durante el funcionamiento. Para mantener la tensión correcta de la correa, ajústela siempre al máximo y no permita que el ajuste sea inferior al mínimo.

AVISO

No apriete demasiado el perno tensor. Si la tensión de la correa es demasiado alta, se pueden producir daños en el motor.

AVISO

Si no es posible tensar correctamente la banda, acuda con su distribuidor autorizado.

1. Apague el motor, desconecte el cable de la bujía y espere a que todas las piezas móviles se detengan.
2. Retire la cubierta de la correa de la cuchilla (1).
3. Sople o cepille cualquier residuo que haya debajo de la cubierta.
4. Examine el estado de la correa. Si está dañada, póngase en contacto con su distribuidor local de ECHO para solicitar asistencia técnica.
5. Inspeccione visualmente la ubicación MAX/MIN de la arandela del perno tensor (2) en el medidor de tensión.
6. Si la ubicación de la arandela está por debajo del ajuste MAX, mantenga la tuerca del perno tensor (3) en su sitio con una llave de 13 mm. Apriete el perno tensor (4) hasta que la arandela indique la tensión MAX.
7. Vuelva a instalar la cubierta de la correa de la cuchilla.

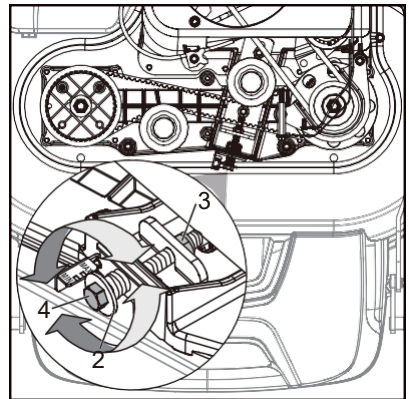
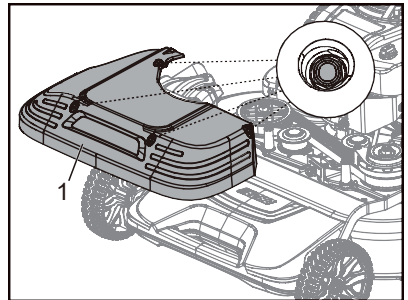

SOLUCIÓN DE PROBLEMAS

Problema	Causa	Solución
El motor no arranca.	El depósito de combustible está vacío.	Llene el depósito con combustible. Consulte el manual del propietario del motor.
	El interruptor de apagado está en la posición de APAGADO ("O").	Mueva el interruptor de apagado a la posición ("I") de encendido.
	La bujía está suelta.	Apriete la bujía. Consulte el manual del propietario del motor.
	El cable de la bujía está suelto o desconectado de la bujía.	Instale el cable de la bujía en la bujía. Consulte el manual del propietario del motor.
	La separación de la bujía es incorrecta.	Ajuste la separación entre electrodos. Consulte el manual del propietario del motor.
	La bujía está defectuosa.	Instale una bujía nueva con la separación correcta. Consulte el manual del propietario del motor.
	El carburador está inundado de combustible.	Retire el elemento del filtro de aire y tire de la manivela de arranque continuamente hasta que el carburador se limpie por sí solo e instale el elemento del filtro de aire.
	Módulo de encendido defectuoso.	Póngase en contacto con el fabricante del motor.
El motor tiene dificultades para arrancar o pierde potencia.	Suciedad, agua o combustible en mal estado en el depósito.	Drene el combustible y limpie el depósito. Llene el depósito con combustible limpio y combustible fresco
	El orificio de ventilación de la tapa del depósito de combustible está obstruido.	Limpie o sustituya la tapa del depósito de combustible.
El motor funciona de forma irregular.	El elemento del filtro de aire está sucio.	Limpie el elemento del filtro de aire. Consulte el manual del propietario del motor.

El motor funciona de forma irregular.	La bujía está defectuosa.	Instale una bujía nueva con la separación correcta. Consulte el manual del propietario del motor.
	La separación de la bujía es incorrecta.	Ajuste la separación entre los electrodos. Consulte el manual del propietario del motor.
	El elemento del filtro de aire está sucio.	Limpie el elemento del filtro de aire. Consulte el manual del propietario del motor.
El motor funciona mal al ralentí.	El elemento del filtro de aire está sucio.	Limpie el elemento del filtro de aire. Consulte el manual del propietario del motor.
	Las ranuras de aire de la cubierta del motor están bloqueadas.	Retire los residuos de las ranuras.
	Las aletas de refrigeración y los conductos de aire debajo de la carcasa del ventilador del motor están obstruidos.	Retire los residuos de las aletas de refrigeración y conductos de aire.
El motor falla a alta velocidad.	La distancia entre los electrodos de la bujía es demasiado estrecha.	Ajuste la distancia entre los electrodos. Consulte el manual del propietario del motor.
El motor se sobrecalienta.	El flujo de aire de refrigeración está restringido.	Elimine cualquier residuo de las ranuras de la cubierta, la carcasa del ventilador, los conductos de aire y las aletas de refrigeración del motor.
	Bujía incorrecta.	Instale la bujía correcta.
La cortadora vibra de forma anómala.	El conjunto de corte está suelto.	Apriete la cuchilla.
	El conjunto de corte está desequilibrado debido a un afilado desigual.	Retire la cuchilla y afile o lime el filo manteniéndolo lo más cerca posible del bisel original para equilibrar la cuchilla.
SPEED ADAPT TM La función de autopropulsión no funciona.	El cable de control de autopropulsión tiene demasiada holgura.	Ajuste la tensión del cable.

INSTRUCCIONES DE ALMACENAMIENTO

Instrucciones generales de almacenamiento

PELIGRO

Peligro de incendio. El combustible es inflamable. La ignición accidental puede causar lesiones personales graves. Tenga mucho cuidado al mezclar, almacenar, drenar o manipular combustible. No drene gasolina en habitaciones cerradas o cerca de llamas abiertas. No fume cerca del combustible.

PELIGRO

Peligro de incendio. Los vapores del combustible son inflamables. Las llamas abiertas o las chispas pueden encender los vapores del combustible y provocar lesiones personales graves. No lo almacene en recintos donde los vapores del combustible puedan acumularse o alcanzar una llama abierta o una chispa.

PRECAUCIÓN

La máquina permanece caliente después de su uso. Tocar superficies calientes puede causar lesiones personales. Deje que el motor caliente se enfríe durante al menos 30 minutos antes de limpiarlo.

AVISO

El combustible almacenado envejece. El combustible viejo en el depósito es la principal causa de dificultades para arrancar. No almacene combustible sin estabilizador durante más de 30 días. Añada estabilizador de combustible, como ECHO Red Armor[®] Fuel Treatment, según las instrucciones de la etiqueta, solo al combustible nuevo. No almacene combustible estabilizado más allá del tiempo recomendado por el fabricante del estabilizador.

AVISO

No utilice mangueras de jardín ni equipos de lavado a presión para limpiar el motor. Estos pueden introducir agua en el filtro de aire o el silenciador y dañar el motor.

AVISO

Cuando guarde el cortacésped en un cobertizo sin ventilación, cubra el equipo, especialmente los cables y todas las piezas móviles, con aceite ligero o silicona.

AVISO

Guarde siempre la unidad en posición horizontal sobre una superficie plana.

- Guarde la máquina en un lugar seco, limpio y protegido de las heladas, fuera del alcance de personas no autorizadas. Nunca guarde el cortacésped cerca de una llama abierta, una llama piloto o chispas, ni cerca de cualquier fuente que pueda provocarlas, como herramientas eléctricas, un calentador de agua, un horno, etc.
- Limpie cuidadosamente las piezas y los accesorios de la máquina después de cada uso y antes de guardarla.
- Engrase ligeramente la zona de corte para evitar la corrosión.
- No doble ni retuerza los cables.

Almacenamiento a corto plazo (menos de 30 días)

- Retire y vacíe el recogedor de hierba.
- Con el motor y el sistema de escape fríos, cubra el motor para protegerlo del polvo. Un motor y un sistema de escape calientes pueden incendiar o derretir algunos materiales.
- No utilice láminas de plástico como cubierta antipolvo. Una cubierta no porosa atraparà la humedad alrededor del motor, lo que favorecerà la oxidación y la corrosión.

Almacenamiento a largo plazo (más de 30 días)

Nota: Deseche adecuadamente cualquier combustible sin usar.

Recíclelo según las normas locales o utilícelo en su automóvil.

1. Retire y vacíe el recogedor de hierba.
2. Haga funcionar la cortadora hasta que el motor se apague por falta de combustible.
3. Vuelva a arrancar el motor y déjelo funcionar hasta que se apague. Cuando ya no pueda arrancar el motor, estará suficientemente seco.
4. Desconecte el cable de la bujía y conéctelo al poste de retención (si está equipado).
5. Retire la bujía, añada 30 ml (1 oz líquida) de aceite de motor a través del orificio de la bujía y tire lentamente varias veces de la cuerda de arranque para distribuir el aceite por todo el cilindro y evitar su corrosión.
6. Instale la bujía sin apretarla.
7. Compruebe y apriete todos los tornillos.

Retirada de la cortadora de césped del almacén

- Compruebe y apriete todos los tornillos.
- Retire la bujía y tire de la manivela de arranque para expulsar el exceso de aceite del cilindro.
- Instale la bujía y conecte el cable de la bujía.
- Llene el depósito de combustible con gasolina nueva.

TRANSPORTE

PELIGRO

La gasolina y los vapores de gasolina son inflamables y pueden encenderse y provocar una explosión o un incendio. Transporte la unidad con el depósito de combustible vacío.

PRECAUCIÓN

Los motores calientes pueden causar lesiones personales o daños materiales. Deje que el motor se enfríe antes de transportarlo.

AVISO

Al mover la máquina, la cuchilla debe estar desacoplada y la plataforma de corte elevada lo más alto posible. Desacople la cuchilla antes de cruzar superficies que no sean césped.

1. Vacíe el depósito de combustible. Arranque el motor y déjelo funcionar hasta que se haya consumido toda la gasolina restante.
2. Cierre bien el tapón del depósito de combustible.
3. Deje que el motor se enfríe antes de transportarlo.
4. Tenga cuidado de no dejar caer ni dañar la máquina durante el transporte.
5. Fije la máquina en posición vertical durante el transporte.

ELIMINACIÓN

Compruebe y siga las normativas locales para la eliminación o el reciclaje de gasolina, aceite u otros líquidos peligrosos.

ESPECIFICACIONES

MODELO	LM-3022SP
Tipo de motor	Briggs & Stratton PXi1000
Cilindrada	223 cc
Capacidad del depósito de combustible	1,5 L
Capacidad de aceite	0,565 l
Tamaño de la rueda delantera	8 pulgadas × 6,3 pulgadas-6,3 pulgadas
Tamaño de la rueda trasera	11 pulgadas × 8,9 pulgadas-8,9 pulgadas
Ancho de la pala	30 pulgadas (757 mm)
Velocidad nominal	3200 rpm
Capacidad de la bolsa	2,5 bushel (88 l)
Peso neto	140 lb (64 kg)
Ajuste de altura	32 mm-108 mm (1,25 pulgadas-4,25 pulgadas) 7 posiciones de altura

REGISTRO DEL PRODUCTO

Gracias por elegir ECHO Power Equipment.

Visite <http://www.echo-usa.com/Warranty/Register-Your-ECHO> para registrar su nuevo producto en línea. ¡Es RÁPIDO y FÁCIL! NOTA: ECHO Incorporated nunca venderá ni utilizará indebidamente su información.

El registro de su compra nos permite ponernos en contacto con usted en el improbable caso de que se produzca una actualización del servicio o una retirada del producto, y verifica su propiedad para considerar la garantía.

Si no tiene acceso a Internet, puede completar el siguiente formulario y enviarlo por correo postal a:

***ECHO Incorporated, Product Registration, PO Box 1139,
Lake Zurich, IL 60047.***

ECHO Tarjeta de registro	
[Logo: ECHO]	<p>OPCION POR INTERNET: ¡Regístrate en la página web y ahorre una estampilla! Le alertarán sobre actualizaciones del product y/o se le enviará información sobre los nuevos productos ECHO y las ofertas especiales. Simplemente visite: www.echo-usa.com</p>
<p>Por favor escriba con letra de molde Confidencial: La información proporcionada no se debe compartir ni vender</p>	
<p>Nombre del comprador</p>	
<p>Dirección</p>	
<p>Ciudad</p>	<p>Estado</p>
<p>Código Postal:</p>	
<p>Dirección de correo electrónico:</p>	
<p>Número de teléfono:</p>	<p>Fecha de la compra:</p>
<p>Nombre del almacén donde fue comprado</p>	
<p>Número de modelo:</p>	<p>Número de serie</p>
<p>El registrar su compra nos permite estar en contacto con usted en caso de cualquier evento como el aviso de tiempo de servicio o la revocación del product y verificación de propiedad en caso de robo o pérdida.</p>	
<p>Aquí está la información separada en español:</p> <p>Uso primario de la herramienta: <input type="checkbox"/> Profesional <input type="checkbox"/> Dueño de casa <input type="checkbox"/> Alquiler</p> <p>¿Desea usted recibir información periódica y ofertas especiales por correo electrónico sobre el producto ECHO? <input type="checkbox"/> Sí <input type="checkbox"/> No</p> <p>Visitó usted la página web ECHO antes de comprar su producto? <input type="checkbox"/> Sí <input type="checkbox"/> No</p> <p>¿Qué factor(es) influyó más en su compra? <input type="checkbox"/> Funcionamiento <input type="checkbox"/> Precio <input type="checkbox"/> Distribuidor <input type="checkbox"/> Confiabilidad <input type="checkbox"/> Experiencia Anterior <input type="checkbox"/> Calidad <input type="checkbox"/> Amigo/Familia <input type="checkbox"/> Marca <input type="checkbox"/> Garantía</p>	
<p>ECHO INC., 400 Oakwood Rd., Lake Zurich, IL 60047 1.800.432.ECHO WWW.ECHO-USA.COM X7572270206 02-2012</p>	

Declaración de garantía limitada

ECHO Incorporated garantiza al comprador minorista original que este producto para exteriores de la marca ECHO® está libre de defectos en los materiales y la mano de obra, y se compromete a reparar o sustituir, a discreción de ECHO Incorporated, cualquier producto defectuoso sin coste alguno dentro de los siguientes plazos a partir de la fecha de compra.

Garantía de la cortadora de césped:

- 5 años para consumidores/propietarios de viviendas
- 90 días para uso comercial

Garantía del motor:

- Consulte la garantía independiente del fabricante del motor.

Esta garantía se extiende únicamente al comprador minorista original y comienza en la fecha de la compra minorista original. Cualquier pieza de este producto que, según el criterio razonable de ECHO Incorporated, defectuosa en cuanto a materiales o mano de obra, será reparada o sustituida sin cargo por piezas y mano de obra por un distribuidor autorizado de ECHO.

Las piezas de reparación y los accesorios sustituidos en virtud de esta garantía solo están garantizados durante el resto del periodo de garantía original.

El producto, incluyendo cualquier pieza defectuosa, debe devolverse a un distribuidor autorizado de ECHO dentro del período de garantía. Los gastos de envío del producto al distribuidor para la reparación en garantía y los gastos de devolución al propietario tras la reparación o sustitución correrán a cargo del propietario. La responsabilidad de ECHO Incorporated con respecto a las reclamaciones se limita a realizar las reparaciones o sustituciones necesarias, y ninguna reclamación por incumplimiento de la garantía será motivo de cancelación o rescisión del contrato de venta de cualquier producto para exteriores de la marca ECHO. El distribuidor exigirá una prueba de compra para justificar cualquier reclamación de garantía. Todos los trabajos de garantía deben ser realizados por un distribuidor autorizado de ECHO.

Esta garantía no cubre ningún producto que haya sido objeto de uso indebido, descuido, negligencia o accidente, o que haya sido utilizado de cualquier forma contraria a las instrucciones de funcionamiento especificadas en el manual del operador. Esta garantía no se aplica a ningún daño al producto que sea resultado de un mantenimiento inadecuado ni a ningún producto que haya sido alterado o modificado. La garantía no se extiende a las reparaciones necesarias por el desgaste normal o por el uso de piezas o accesorios que sean incompatibles con el producto para exteriores de la marca ECHO o que afecten negativamente a su funcionamiento, rendimiento o durabilidad. Además, esta garantía no cubre el desgaste de elementos normales como,

entre otros:

- A. Puestas a punto: filtros de aire, filtros de gasolina, carburadores, bujías, filtros, cambios de aceite.
- B. Piezas de desgaste: cuerda de arranque, ruedas, cojinetes, correas, poleas, cuchillas de la cortadora de césped
- C. **IMPORTANTE:** Algunos componentes no cubiertos por esta garantía pueden estar cubiertos por una garantía independiente emitida por el fabricante del motor. Consulte la garantía del fabricante del motor suministrada con este producto para obtener más detalles.

ECHO Incorporated se reserva el derecho de cambiar o mejorar el diseño de este producto sin asumir ninguna obligación de modificar ningún producto fabricado anteriormente.

Todas las garantías implícitas tienen una duración limitada al período de garantía indicado. En consecuencia, cualquier garantía implícita, incluida la comerciabilidad, la idoneidad para un fin determinado o cualquier otra, queda excluida en su totalidad tras la expiración del período de garantía correspondiente de cinco años o 90 días. La en virtud de esta garantía se limita estricta y exclusivamente a la reparación o sustitución de las piezas defectuosas, y ECHO Incorporated no asume ni autoriza a nadie a asumir en su nombre ninguna otra obligación. Algunos estados no permiten limitaciones en la duración de una garantía implícita, por lo que es posible que la limitación anterior no se aplique en su caso. ECHO Incorporated no asume ninguna responsabilidad por daños incidentales, consecuentes o de otro tipo, incluidos, entre otros, los gastos de devolver el producto a un distribuidor autorizado de productos para exteriores de la marca ECHO y los gastos de devolución al propietario, el tiempo de desplazamiento del mecánico, los gastos de teléfono o telegrama, el alquiler de un producto similar durante el tiempo que se preste el servicio de garantía, los desplazamientos, la pérdida o los daños a la propiedad personal, la pérdida de ingresos, la pérdida de uso del producto, la pérdida de tiempo o las molestias. Algunos estados no permiten la exclusión o limitación de daños incidentales o consecuentes, por lo que es posible que la limitación o exclusión anterior no se aplique en su caso.

Esta garantía le otorga derechos legales específicos, y es posible que también tenga otros derechos que varían de un estado a otro.

Esta garantía se aplica a las cortadoras de césped de la marca ECHO fabricadas por o para ECHO Incorporated y vendidas en los Estados Unidos y Canadá.

Para localizar su distribuidor autorizado ECHO más cercano, visite www.ECHO-usa.com o marque el 1-800-432-ECHO (3246).

NOTAS

702LMS110001 - 702LMS999999



ECHO INCORPORATED

400 Oakwood Road

Lake Zurich, IL

60047

www.echo-usa.com