



# Manual del Operador Podadora LM-3022SP

## **ADVERTENCIA**

*Este producto contiene una o más sustancias químicas que, según el Estado de California, causan cáncer, defectos de nacimiento u otros daños reproductivos.*

*Cáncer y daños reproductivos [www.P65Warnings.ca.gov](http://www.P65Warnings.ca.gov)*

## **ADVERTENCIA**

*Lea y comprenda toda la documentación suministrada antes de su uso. El incumplimiento de esta norma podría provocar lesiones graves.*

Nota: Este producto cumple con la norma CAN ICES-002/NMB-002

99922238412

---

# ÍNDICE DE CONTENIDO

Introducción .....	3
Información de mantenimiento.....	3
Piezas / Número de serie.....	3
Mantenimiento .....	4
Asistencia técnica para productos de consumo de ECHO .....	4
Registro del producto .....	4
Documentación adicional .....	4
Instrucciones de seguridad .....	5
Símbolos de seguridad del manual e información importante .....	5
Símbolos internacionales.....	6
Advertencias de seguridad para podadoras .....	7
Descripción .....	11
Contenido.....	12
Montaje .....	13
Instalación de la manija .....	13
Funciones de la podadora .....	14
Instalación del recolector de césped.....	15
Instalación del tapón de trituración .....	16
Instalación del conducto de descarga lateral.....	17
Ajuste de la altura de corte .....	18
Preparación del motor antes de arrancar .....	18
Comprobación y adición de aceite de motor.....	18
Gasolina.....	19
Funcionamiento .....	20
Arranque y apagado del motor .....	20
Enganche y desenganche de la cuchilla.....	21
Autopropulsión .....	21
Consejos de funcionamiento.....	22
Mantenimiento .....	24
Programa de mantenimiento.....	25
Ajuste de la tensión del cable .....	26
Limpieza del filtro de aire .....	26
Limpieza de la plataforma y las cuchillas.....	27
Reemplazo y afilado de las cuchillas .....	28
Mantenimiento del motor .....	31
Solución de problemas .....	32
Instrucciones de almacenamiento .....	34
Instrucciones de almacenamiento.....	34
Almacenamiento fuera de temporada.....	34
Instrucciones adicionales de almacenamiento.....	35
Retiro del lugar de almacenamiento .....	35

Transporte.....	36
Eliminación.....	37
Especificaciones .....	37
Registro del producto.....	38
Garantía .....	40

## INTRODUCCIÓN

Las especificaciones, descripciones y materiales ilustrativos en esta documentación son tan precisos como se conocen en el momento de su publicación, pero están sujetos a cambios sin previo aviso. Las ilustraciones pueden incluir equipos y accesorios opcionales, y pueden no incluir todo el equipo estándar.



Lea y comprenda toda la documentación proporcionada. La documentación contiene especificaciones e información sobre seguridad, operación, mantenimiento, almacenamiento y ensamblaje específicos de este producto. Escanee el código QR para obtener más información.



Para obtener documentación adicional, incluidos los manuales de seguridad cuando corresponda, o si tiene preguntas sobre los términos utilizados en este manual, visite:

<https://www.echo-usa.com/manuals>



## INFORMACIÓN DE MANTENIMIENTO

### Piezas / Número de serie

Las piezas y los ensamblajes originales de ECHO para sus productos ECHO solo están disponibles a través de un distribuidor autorizado de ECHO. Cuando necesite comprar piezas, tenga siempre a mano el número de modelo y el número de serie de la unidad. Para futuras referencias, escríbalos en el espacio provisto a continuación.

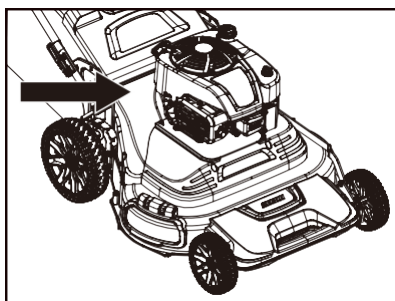

No. de modelo \_\_\_\_\_

No. de serie \_\_\_\_\_

## Mantenimiento

El mantenimiento de este producto durante el período de garantía debe ser realizado por un distribuidor autorizado de mantenimiento de ECHO. Para obtener el nombre y la dirección del distribuidor autorizado de mantenimiento de ECHO más cercano a usted, consulte con su vendedor minorista o llame al:

1-800-432-ECHO (3246). La información del distribuidor también está disponible en nuestro sitio web [www.echo-usa.com](http://www.echo-usa.com). Es necesario que nos proporcione un comprobante de compra al presentar su unidad para mantenimiento/repificaciones bajo garantía.

## Asistencia técnica para productos de consumo de ECHO

Si necesita ayuda o tiene preguntas sobre la aplicación, el funcionamiento o el mantenimiento de este producto, llame al Departamento de Asistencia Técnica para productos de consumo de ECHO al 1-800-432-ECHO (3246) de 8:00 a.m. a 5:00 p.m. (hora estándar del centro) de lunes a viernes. Antes de llamar, conozca el modelo y el número de serie de su unidad.

## Registro del producto

Registre su equipo ECHO en línea en [www.echo-usa.com](http://www.echo-usa.com) o completando la hoja de registro del producto incluida en este manual. El registro de su producto confirma la cobertura de la garantía y proporciona un enlace directo a ECHO si consideramos necesario comunicarnos con usted.

## Documentación adicional

Además de encontrar información en línea, puede obtenerla a través de su distribuidor autorizado de mantenimiento de ECHO o comunicándose con ECHO Incorporated en 400 Oakwood Road, Lake Zurich, IL 60047 o al 1-800-432-ECHO (3246).

## INSTRUCCIONES DE SEGURIDAD

### Símbolos de seguridad del manual e información importante

A lo largo de este manual y en el producto mismo, encontrará alertas de seguridad y mensajes informativos útiles precedidos por símbolos o palabras clave. A continuación, se incluye una explicación de esos símbolos y palabras clave y lo que significan para usted.

#### **PELIGRO**

*El símbolo de alerta de seguridad acompañado de la palabra “PELIGRO” resalta la referencia a un acto o condición que **CONDUCIRÁ** a lesiones personales graves o la muerte si no se evita.*

#### **ADVERTENCIA**

*El símbolo de alerta de seguridad acompañado de la palabra “ADVERTENCIA” resalta la referencia a un acto o condición que **PUEDE** conducir a lesiones personales graves o la muerte si no se evita.*

#### **CUIDADO**

*El símbolo de alerta de seguridad acompañado de la palabra “CUIDADO” resalta la referencia a un acto o condición que **podría** conducir a lesiones personales leves o moderadas si no se evita.*

#### **AVISO**

*El mensaje adjunto proporciona información necesaria para la protección de la unidad.*

Nota: Este mensaje adjunto proporciona consejos para el uso, cuidado y mantenimiento de la unidad.

## Símbolos internacionales

Algunos de los siguientes símbolos pueden utilizarse en este producto. Estúdielos y aprenda su significado.

Símbolo	Descripción
	Símbolo de alerta de seguridad.
	Lea el manual del operador.
	Mantenga los dispositivos de seguridad. No abra ni retire los protectores de seguridad mientras el motor esté en marcha.
	Mantenga a los transeúntes alejados.
	Mire hacia atrás mientras retroceda.
	Evite las pendientes pronunciadas. Tenga mucho cuidado en las pendientes.
	Tenga cuidado con los objetos arrojados. Retire los objetos que puedan ser arrojados por la cuchilla en cualquier dirección. Use gafas de seguridad.
	Mantenga las manos y los pies alejados de la cuchilla.
	Use protección para los ojos.
	Desconecte la bujía antes de realizar cualquier mantenimiento en la máquina.
	Tortuga: Velocidad de propulsión lenta.
	Liebre: Velocidad de propulsión rápida.

## Advertencias de seguridad para podadoras

# ADVERTENCIA

**Lea todas las advertencias de seguridad, instrucciones, ilustraciones y especificaciones provistas con esta podadora. Si no sigue todas las instrucciones que se describen a continuación, puede producirse una descarga eléctrica, un incendio o lesiones graves.**

**Guarde todas las advertencias e instrucciones para futuras referencias.**

### Seguridad General

- Los operadores deben leer, comprender y seguir todas las instrucciones y advertencias de este manual y de la podadora, el motor y los accesorios.
- Para obtener más información sobre la preparación y el funcionamiento del motor, consulte el manual del motor.
- Permita que la máquina solo la usen operadores responsables, capacitados y físicamente capaces.
- No la opere bajo la influencia del alcohol o las drogas.
- No utilice la podadora como unidad de accionamiento para otras herramientas de trabajo o juegos de herramientas de ningún tipo.
- Evite cortar césped mojado. *Un mal apoyo podría provocar un resbalón y una caída.*
- No la opere en ninguna condición en la que la tracción, los giros o la estabilidad estén en peligro. *Los neumáticos podrían resbalar incluso si está detenida.*
- No transporte pasajeros y mantenga a los transeúntes alejados.
- Siga las recomendaciones del fabricante para pesos de ruedas o contrapesos.

**A fin de reducir el riesgo de lesiones corporales, no use lapodadora para:**

- Recortar arbustos, setos o matorrales.
- Cortar vegetación escamosa, techos plantados o césped crecido en balcones.
- Limpiar la suciedad y los residuos de los pasillos.
- Trozar los recortes de árboles o setos.
- Nivelar áreas altas como montículos de tierra.

### Peligros de incendio y combustible

- Tenga mucho cuidado al manipular gasolina y otros combustibles. *Son inflamables y los vapores son explosivos.*
- Apague siempre todos los cigarrillos, puros, pipas y otras fuentes de ignición.

- Utilice únicamente un recipiente de combustible aprobado.
- No retire la tapa del combustible ni agregue combustible con el motor en marcha o mientras esté caliente.
- No recargue combustible en interiores o en espacios cerrados.
- Deje que la máquina se enfríe antes de guardarla.

## ADVERTENCIA

**No recargue combustible ni guarde la podadora o el recipiente de combustible cerca de una llama abierta, una luz piloto o chispas; o cerca de cualquier fuente posible que pueda causarlos, como herramientas eléctricas, un calentador de agua, un calentador de ambiente, un horno, una secadora de ropa, etc.**

- Si se derrama combustible, evite crear cualquier fuente de ignición. *No intente arrancar el motor hasta que los vapores de combustible se hayan disipado.*
- Para reducir el riesgo de incendio, mantenga la máquina libre de césped, hojas u otros residuos acumulados; limpie el aceite o el combustible derramados y retire cualquier residuo empapado en combustible.

### Antes de operar

- Use equipo de protección personal adecuado, como anteojos de seguridad, protección auditiva y calzado.
- Limpie el área de cualquier objeto (por ejemplo, piedras, palos, juguetes) que pueda ser arrojado por la podadora o interferir con el funcionamiento.
- Mantenga el área libre de transeúntes, incluidos niños y mascotas. *Detenga la máquina si alguien ingresa al área.*
- Asegúrese de que todo el recolector de césped, el conducto de descarga u otros dispositivos de seguridad estén en su lugar y funcionen correctamente antes de operar la podadora. *Revise estas piezas con frecuencia para detectar signos de desgaste o deterioro y reemplácelas según sea necesario.*

### Durante el funcionamiento

- Solo opere en áreas bien ventiladas. *Los gases de escape contienen monóxido de carbono, un veneno mortal.*
- Utilice la máquina únicamente a la luz del día o con una iluminación adecuada.
- Evite los hoyos, surcos, baches, rocas u otros peligros ocultos. *Los terrenos irregulares pueden hacer que la máquina vuelque o que el operador pierda el equilibrio o el balance.*
- No coloque las manos ni los pies cerca de las piezas giratorias ni debajo de la máquina. *Manténgase alejado de la abertura de descarga en todo momento.*
- No dirija el material de descarga hacia ninguna persona. *Evite descargar material contra una pared u obstrucción. El material puede rebotar hacia el operador o hacia otras personas.*

- **Detenga la cuchilla al cruzar superficies de grava.**
- **No deje una máquina en funcionamiento sin supervisión.** *Siempre detenga la podadora en terreno nivelado y apague el motor.*
- **No corte el césped en reversa a menos que sea absolutamente necesario.** *En este caso, siempre mire hacia abajo y hacia atrás, tanto antes como mientras se mueve hacia atrás, para ver si hay niños pequeños, mascotas u obstáculos.*
- **Si golpea un objeto extraño, deténgase e inspeccione la máquina.** *Repárela, si es necesario, antes de volver a encenderla.*
- **El funcionamiento de este equipo puede generar chispas que pueden provocar incendios alrededor de vegetación seca. Es posible que se requiera un parachispas.**  
**El operador debe comunicarse con las agencias de bomberos locales para obtener leyes o regulaciones relacionadas con los requisitos de prevención de incendios. Si es necesario, comuníquese con el fabricante del motor para obtener un parachispas opcional.**
- **Esta máquina puede amputar manos y pies y arrojar objetos.** *El incumplimiento de todas las instrucciones de seguridad puede resultar en lesiones graves o la muerte.*

### Operación en pendientes

- **Las pendientes son un factor importante relacionado con los accidentes.** *La operación en pendientes requiere precaución adicional.*
- **Corte el césped transversalmente a la superficie de las pendientes: NUNCA hacia arriba y hacia abajo.** *Tenga mucho cuidado al cambiar de dirección en pendientes.*
- **Tenga mucho cuidado al operar cerca de desniveles.**
- **Evite cortar césped mojado.** *Un mal apoyo podría provocar un resbalón y una caída.*
- **No opere la máquina bajo ninguna condición en la que la tracción, los giros o la estabilidad estén en riesgo.** *Los neumáticos podrían resbalar incluso si está detenida.*
- **Mantenga siempre la máquina en marcha al bajar pendientes.** *No descienda por pendientes.*
- **Evite arrancar y detenerse en pendientes.** *Evite hacer cambios repentinos de velocidad o dirección. Realice los giros de forma lenta y gradual.*
- **Tenga mucho cuidado al operar la máquina con un recogedor de césped u otros accesorios.** *Pueden afectar la estabilidad de la máquina.*

### Niños

- **Los niños suelen sentirse atraídos por la máquina y la actividad de cortar el césped.** *Pueden ocurrir accidentes trágicos si el operador no está alerta a la presencia de niños.*
- **Nunca suponga que los niños permanecerán en el lugar donde los vio por última vez.**
- **Mantenga a los niños fuera del área y bajo el cuidado atento de un adulto responsable que no sea el operador.**



## DESCRIPCIÓN

Compare las ilustraciones con su podadora para familiarizarse con las ubicaciones de los diversos controles y ajustes.

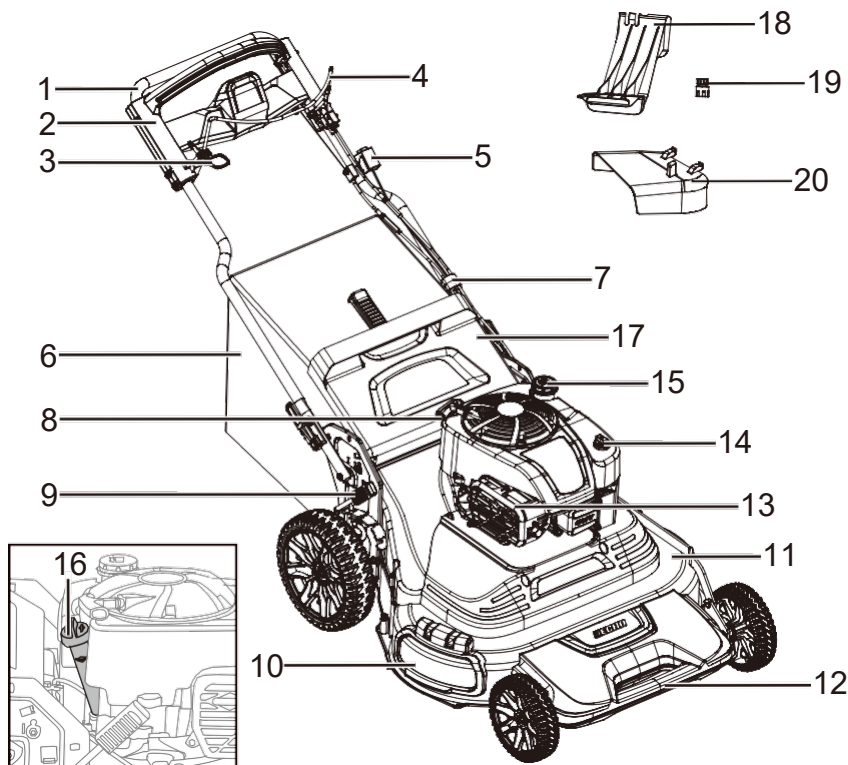

- |  |  |
|--|--|
| 1. Manillar                                    | 11. Carcasa  |
| 2. Palanca de control de autopropulsión        | 12. Asa de transporte                              |
| 3. Bloqueo del brazo de control de la cuchilla | 13. Silenciador                                    |
| 4. Manija de control de la cuchilla            | 14. Filtro de aire                                 |
| 5. Interruptor de apagado                      | 15. Tapa del tanque de combustible                 |
| 6. Bolsa recolectora de césped                 | 16. Tapa del aceite del motor con varilla de nivel |
| 7. Abrazadera de cable                         | 17. Cubierta trasera                               |
| 8. Palanca de arranque                         | 18. Tapón de trituración                           |
| 9. Palanca de ajuste de altura                 | 19. Conector de la tubería de agua                 |
| 10. Deflector de descarga lateral              | 20. Conducto de descarga lateral                   |

## CONTENIDO

Esta podadora se envía sin gasolina ni aceite en el motor.

El producto ECHO que compró ha sido preensamblado de fábrica para su conveniencia. Debido a las restricciones de empaque, puede ser necesario algún ensamblaje. Para garantizar un funcionamiento seguro y adecuado, todas las piezas y el hardware deben ensamblarse según las instrucciones utilizando las herramientas adecuadas para garantizar una correcta estanqueidad.

Después de abrir la caja, verifique que no haya daños. Notifique de inmediato a su minorista o distribuidor de ECHO si hay piezas dañadas o faltantes. Utilice la lista de contenidos para comprobar si faltan piezas.

Lista de embalaje:	CANTIDAD
Podadora	1
Conducto de descarga lateral	1
Bolsa recolectora de césped	1
Botella de aceite de motor	1
Manual del operador de la podadora	1
Manual del operador del motor	1
Conector de la tubería de agua	1
Tapón de trituración	1

### Extraiga la podadora de la caja

1. Corte las dos esquinas de los extremos de la caja y coloque el panel del extremo en posición horizontal.
2. Retire con cuidado todos los materiales de embalaje.
3. Saque la podadora de la caja y verifique que no haya piezas sueltas adicionales.

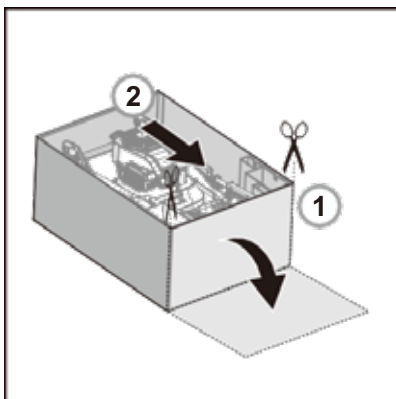

## MONTAJE

### Instalación de la manija

## AVISO

Despliegue la manija con cuidado para evitar pellizcar o dañar los cables de control.

1. Levante las manijas de la posición plegada a la posición de trabajo.

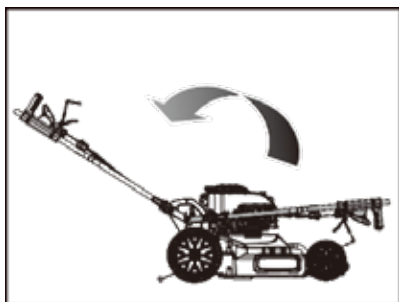

2. Mantenga presionadas las barras laterales (1) a ambos lados de la manija, alinéelas con los orificios en los costados de la máquina y suelte las barras laterales de modo que los pestillos cilíndricos (2) en las barras laterales queden fijados a través de los dos orificios en los soportes.
3. Asegúrese de que la manija esté bloqueada en su lugar.

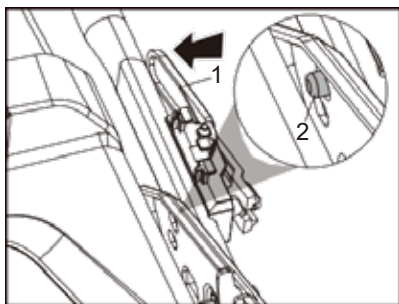

NOTA: Los dos orificios en los soportes corresponden a dos configuraciones de altura del manillar.

3. Instale el cable en la abrazadera del cable (1), luego fije la abrazadera del cable al manillar.

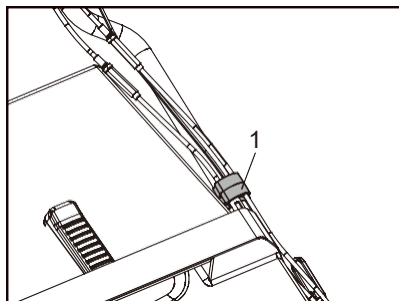

## Funciones de la podadora

Esta podadora funciona de tres maneras: embolsado trasero, triturado y descarga lateral. Cada función requiere diferentes accesorios. Consulte la tabla para ver el uso de accesorios por función.

Para convertir la podadora	Tapón de trituración	Bolsa de césped	Conducto de descarga lateral
Para embolsado trasero	x	√	x
Para triturado	√	x	x
Para descarga lateral	√	x	√

## Instalación del recolector de césped

### AVISO

**Asegúrese de quitar tanto el conducto de descarga lateral como el tapón de trituración de la podadora al instalar el recolector de césped.**

1. Levante la cubierta trasera (1).
2. Instale el recolector de césped (2) en la parte trasera de la podadora.
3. Asegúrese de que las clavijas (3) en ambos lados del recolector de césped encajen en las ranuras del marco de la podadora (4).
4. Baje la cubierta trasera.

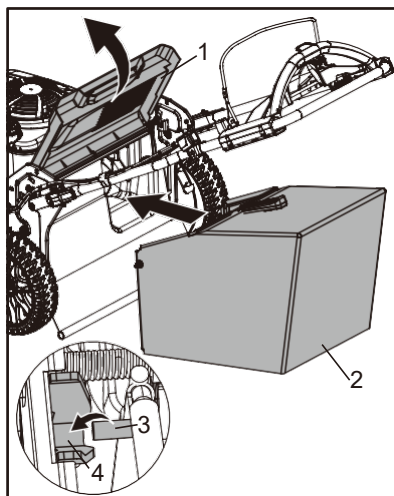

## Instalación del tapón de trituración



# ADVERTENCIA

*Se pueden lanzar objetos hacia el usuario o los transeúntes, o puede producirse un contacto con la cuchilla que cause lesiones personales graves. Instale el tapón de trituración para reciclar los recortes de césped y evite que los objetos sean lanzados o el contacto con la cuchilla.*

## AVISO

*Asegúrese de quitar tanto el conducto de descarga lateral como el recolector de césped de la podadora antes de instalar el tapón de trituración.*

1. Levante la cubierta trasera (1).
2. Instale el tapón de trituración (2) en el conducto de descarga trasero hasta que el pestillo encaje en su lugar.
3. Baje la cubierta trasera.

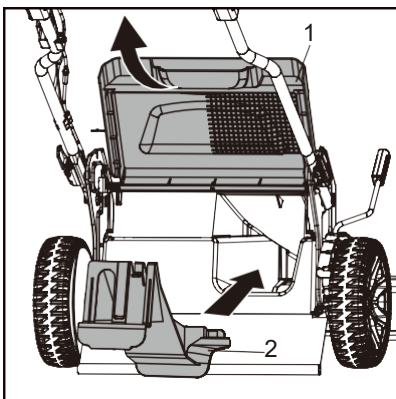

## Instalación del conducto de descarga lateral

### AVISO

**Asegúrese de que el recolector de césped esté retirado de la podadora y que el tapón de trituración esté instalado en la podadora para utilizar el conducto de descarga lateral.**

1. Abra el deflector de descarga lateral (1).
2. Instale el conducto de descarga lateral (2) debajo del deflector.

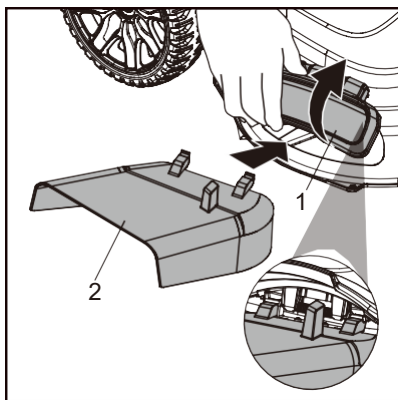
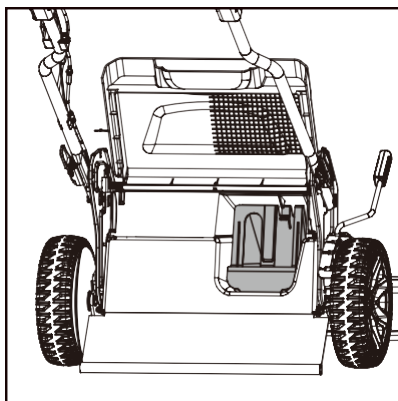

### Ajuste de la altura de corte

# ⚠️ ADVERTENCIA

***Puede producirse contacto entre las cuchillas al ajustar la altura de corte, lo que puede provocar lesiones personales graves. Asegúrese de que el motor y la cuchilla se hayan detenido antes de ajustar la altura de corte.***

Ajuste la altura de corte según sea necesario. La posición intermedia es adecuada para la mayoría de los céspedes. Levante las ruedas para cortar el césped más corto y bájeelas para dejar el césped más largo.

1. La altura de la cuchilla se puede ajustar en siete posiciones, desde 32 mm hasta 108 mm (1.25 pulg-4.25 pulg).
2. Para cambiar la altura de corte, tire de la palanca de ajuste de altura (1) hacia la rueda.
3. Mueva la palanca y la rueda hacia arriba o hacia abajo hasta la posición deseada; suelte la palanca para bloquear la rueda en esa posición.

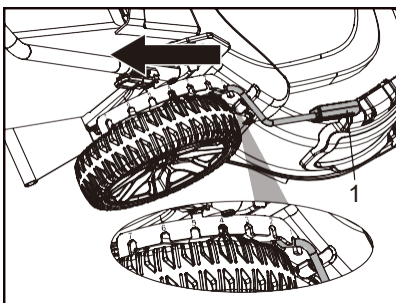

## PREPARACIÓN DEL MOTOR ANTES DE ARRANCAR

### Comprobación y adición de aceite de motor

# AVISO

***Hacer funcionar el motor sin suficiente aceite provocará daños en el motor. No llene demasiado el motor con aceite, ya que el silenciador emitirá mucho humo al arrancar.***

1. Asegúrese de que la podadora esté nivelada.
2. Retire la varilla de nivel de aceite del pico de llenado de aceite.
3. Vierta lentamente el aceite en el motor a través del pico de llenado de aceite del motor.
4. Vierta el aceite lentamente. No llene demasiado. Espere un minuto para permitir que el aceite se asiente. Inserte y ajuste la varilla de nivel, luego retírela para verificar el nivel de aceite.

# AVISO

***Verifique el nivel de aceite antes de cada uso. Agregue aceite si es necesario. Llene hasta la línea de lleno en la varilla de nivel.***

## Gasolina

# PELIGRO

*El combustible es inflamable. No almacene, derrame ni utilice gasolina cerca de una llama abierta, ya que podría sufrir lesiones personales graves.*

## AVISO

**NO UTILICE gasolina con una clasificación de etanol superior a E10 en su podadora. Si lo hace, podría dañar el motor de su podadora.**

**NO mezcle aceite con gasolina.**

- Llene el tanque de combustible hasta el fondo del cuello de llenado del tanque. No llene demasiado. Use gasolina normal sin plomo nueva y limpia con un mínimo de 87 octanos. Se acepta gasolina hasta con un 10% de etanol "clasificación E10".
- Compre combustible en cantidades que puedan usarse dentro de los 30 días para garantizar la frescura del combustible.
- Limpie cualquier aceite o combustible derramado.

## AVISO

**Los combustibles mezclados con alcohol, llamados gasohol, etanol o metanol, pueden atraer humedad, lo que provoca la separación y formación de ácidos durante el almacenamiento. El gas ácido puede dañar el sistema de combustible de un motor durante el almacenamiento. Para evitar problemas en el motor, se debe vaciar el sistema de combustible antes de un almacenamiento de 30 días o más. Vacíe el tanque de combustible, encienda el motor y déjelo funcionar hasta que las líneas de combustible y el carburador estén vacíos. Use combustible nuevo la próxima temporada. NUNCA use productos de limpieza para motores o carburadores, ya que pueden producirse daños permanentes.**

## FUNCIONAMIENTO

### Arranque y apagado del motor

## ADVERTENCIA

*Las cuchillas y otras piezas giratorias pueden provocar lesiones personales graves. Arranque el motor según las instrucciones, en una superficie nivelada libre de césped y obstáculos. Mantenga las manos y los pies alejados de la cuchilla y otras piezas giratorias, y no se pare delante del conducto de descarga.*

#### Arranque del motor

1. La unidad está equipada con una funda de goma sobre el extremo de la bujía. Asegúrese de que el lazo de metal en el extremo del cable de la bujía (dentro de la funda de goma) esté bien sujeto sobre la punta de metal de la bujía.
2. Tire de la palanca de arranque lentamente hasta que sienta resistencia, luego tire de él rápidamente.

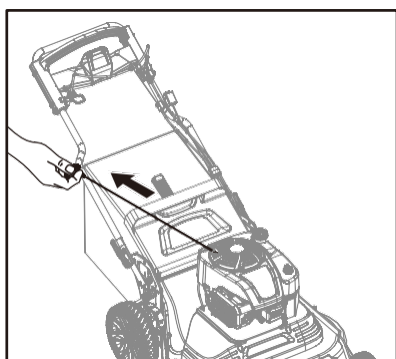

**Nota:** No empuje la palanca de control de autopropulsión hacia abajo ni tire de la manija de control de las cuchillas al arrancar el motor.

#### Apagado del motor

1. Para apagar el motor, presione y mantenga presionado el interruptor de apagado (1) hasta que el motor se detenga por completo.
2. Desconecte el cable de la bujía como se indica en el manual del motor independiente para evitar el arranque accidental mientras la unidad está desatendida.

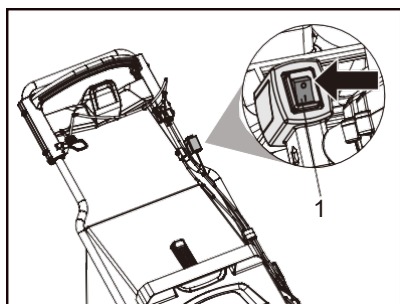

## Enganche y desenganche de las cuchillas

### **! PELIGRO**

**La cuchilla continúa girando durante unos segundos después de apagar el motor y puede causar lesiones personales graves si entra en contacto con ella. Mantenga todas las partes del cuerpo alejadas de la cuchilla giratoria.**

1. Para enganchar la cuchilla, tire del bloqueo del brazo de control de la cuchilla (1) hacia atrás hasta la manija de control de la cuchilla (2).
2. Tire lentamente de la manija de control de la cuchilla hacia atrás hasta la palanca de control de autopropulsión.
3. Para desenganchar la cuchilla, suelte la manija de control de la cuchilla.

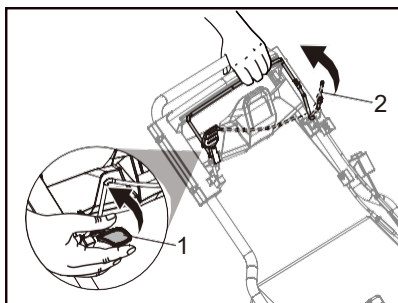

Nota: No tire rápidamente de la manija de control de la cuchilla o el motor se detendrá.

## Autopropulsión

Use la función de autopropulsión para ayudar con la operación. Las ruedas traseras son impulsadas automáticamente por el motor. Ajuste la velocidad de la autopropulsión empujando la palanca de control de autopropulsión. El rango de velocidad ajustable es de 0 a 5.6 km/h (0 a 3.5 mph).

1. Cuando el motor esté en marcha, empuje la palanca de control de autopropulsión hacia abajo para activar las ruedas. Si ejerce más presión sobre la manija de control, aumentará la velocidad de desplazamiento de la podadora. Si se reduce la presión sobre la manija de control, se reducirá la velocidad de desplazamiento de la podadora.
2. Suelte la palanca de control de autopropulsión para desactivar las ruedas.

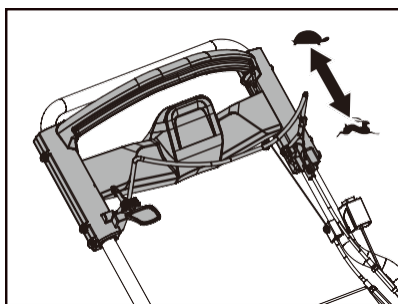

Nota: La autopropulsión funciona con las cuchillas enganchadas o desenganchadas.

## AVISO

***Su podadora está diseñada para cortar césped residencial normal de una altura no mayor a 250 mm (9.8 pulgadas). No intente cortar césped seco o húmedo inusualmente alto (por ejemplo, pastizales) o montones de hojas secas. Los residuos pueden acumularse en la plataforma de la podadora o entrar en contacto con el escape del motor, lo que representa un posible peligro de incendio.***

## Consejos de funcionamiento

### Consejos generales

- Inspeccione el área donde usará la máquina y retire todos los objetos que la máquina pueda arrojar.
- Evite golpear objetos sólidos con las cuchillas. Nunca corte deliberadamente sobre ningún objeto.
- Si la máquina golpea un objeto o comienza a vibrar, apague el motor de inmediato, espere a que se detengan todas las piezas móviles, desconecte el cable de la bujía y examine la máquina para ver si tiene daños.
- Para obtener el mejor rendimiento, instale cuchillas nuevas antes de que comience la temporada de corte o cuando sea necesario.

### Operación en pendientes



## ADVERTENCIA

***Cortar el césped en pendientes puede provocar caídas que provoquen lesiones personales graves. No corte el césped en pendientes con una inclinación de más de 15 grados. Use una velocidad de autopropulsión baja cuando corte el césped en una pendiente. Si no se siente cómodo, no corte el césped en una pendiente.***

- No corte en pendiente, sino en sentido transversal. Tenga cuidado al cambiar de dirección en una pendiente.
- Tenga cuidado con los agujeros, surcos, rocas y otros objetos ocultos que puedan provocar una caída. Retire todos los obstáculos, como rocas y ramas de árboles.
- Asegúrese de que su equilibrio sea estable. Si pierde el equilibrio, suelte la manija de control de la cuchilla inmediatamente.
- No corte cerca de desniveles, zanjas o terraplenes.

### Vaciado del recolector de césped

1. Detenga la máquina y espere hasta que la cuchilla se detenga.
2. Abra la cubierta trasera.
3. Desenganche el recogedor de césped de la podadora tirando hacia arriba de la palanca
4. Cierre la cubierta trasera.
5. Vacíe el recogedor de césped.

### Consejos para cortar el césped

En determinadas condiciones, como cuando el césped es muy alto, puede ser necesario elevar la altura de corte para reducir el esfuerzo de empuje y evitar sobrecargar el motor y dejar acumulaciones de recortes de césped. También puede ser necesario reducir la velocidad de avance o pasar la podadora sobre el área una segunda vez.

- Para cortes extremadamente pesados, reduzca el ancho del corte superponiendo el camino cortado anteriormente y corte lentamente.
- Alterne la dirección de corte. Esto ayuda a dispersar los recortes sobre el césped para una fertilización uniforme.

### Consejos para triturar

## AVISO

***Mantenga la carcasa de la podadora libre de césped acumulado. Consulte "Limpieza de la plataforma y las cuchillas de corte" en la sección Mantenimiento del Manual del operador.***

***Mantenga la parte superior del motor alrededor del arranque despejada y limpia de recortes de césped y paja.***

- En el modo de triturado, la cuchilla volverá a cortar los recortes de césped muchas veces, reduciéndolos de tamaño para que se dispersen en el césped y sean menos visibles que los recortes de longitud completa. El césped triturado se biodegrada rápidamente para proporcionar nutrientes al césped.
- Evite cortar el césped mojado, que puede interferir con la acción de triturado.
- Para obtener mejores resultados, ajuste la altura de corte de modo que la cuchilla corte solo el tercio superior de las briznas de césped.
- Si el césped está demasiado crecido, aumente la altura de corte para reducir el esfuerzo de empuje y evitar sobrecargar el motor y dejar acumulaciones de césped triturado. Para triturar muy duro, reduzca el ancho de corte superponiendo el camino cortado anteriormente y corte lentamente.

- Ciertos tipos de césped y condiciones del césped pueden requerir que se triture un área una segunda vez para ocultar por completo los recortes. Al hacer un segundo corte, corte transversalmente hasta el primer camino cortado.
- Cambie su patrón de corte de una semana a otra. Corte de norte a sur una semana y de este a oeste la semana siguiente. Esto ayudará a evitar que el césped se enrede y se aglomere.

## MANTENIMIENTO



### ADVERTENCIA

*Las piezas móviles pueden amputar dedos o causar lesiones graves. Mantenga las manos, la ropa y los objetos sueltos alejados de todas las aberturas. Siempre detenga la unidad, desconecte la bujía y asegúrese de que todas las piezas móviles se hayan detenido por completo antes de quitar obstrucciones, limpiar residuos o realizar tareas de mantenimiento en la unidad. Deje que la unidad se enfríe antes de realizar tareas de mantenimiento o ajustes. Use guantes para proteger las manos de los bordes afilados y las superficies calientes.*



### ADVERTENCIA

*Operar una unidad mal mantenida puede provocar lesiones graves al operador o a las personas que se encuentren cerca. Siempre siga todas las instrucciones de mantenimiento tal como están escritas, de lo contrario pueden producirse lesiones personales graves.*

## AVISO

*Consulte el manual del operador del motor para obtener un programa detallado de mantenimiento del motor.*

Siga las recomendaciones y los programas de inspección y mantenimiento de este manual.

## Programa de mantenimiento

	Antes de cada uso	Después de cada uso	Cada 25 horas o temporada	Cada 100 horas	Antes del almacenamiento
Revise elementos de fijación sueltos	X				X
Revise las ruedas	X				
Limpie la podadora		X			X
Revise/afilie/cambie la cuchilla			X <sup>1</sup>		
Lubricación			X		
Revise el nivel de aceite del motor	X				
Cambie el aceite del motor			X <sup>2,3</sup>		
Limpie el filtro de aire			X <sup>3</sup>		
Inspeccione el silenciador			X		
Reemplace la bujía				X	
Vacíe el sistema de combustible					X
Ajuste la palanca de control de autopropulsión			X	X	
Revise la correa síncrona				X	
Revise la correa de transmisión			X		

X<sup>1</sup>Cambie las cuchillas más a menudo cuando puede en suelos arenosos.

X<sup>2</sup>Cámbielo más a menudo cuando trabaje con mucha carga o a temperaturas ambiente elevadas.

X<sup>3</sup>Realice el mantenimiento más a menudo cuando trabaje en condiciones de suciedad o polvo.

## Ajuste de la tensión del cable

### AVISO

**La tensión adecuada es importante para que los sistemas de autopropulsión y control de cuchillas funcionen como corresponde. Verifique la tensión y ajústela según corresponda.**

Si la palanca de control de autopropulsión y la manija de control de cuchillas no vuelven a sus posiciones originales cuando se sueltan, ajuste los cables.

1. Para aumentar la tensión del cable o eliminar la holgura del cable, gire el perno de ajuste (1) hacia abajo para acortar el cable.
2. Para disminuir la tensión del cable o agregarle holgura, gire el perno de ajuste (1) hacia arriba para extender el cable.

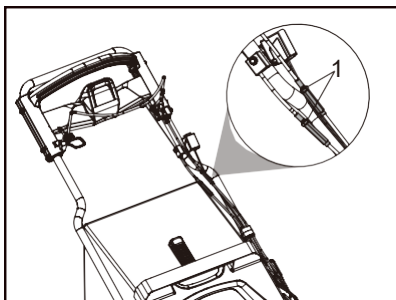

## Limpeza del filtro de aire

### AVISO

**No utilice una manguera de jardín ni un equipo de lavado a presión para limpiar el motor. El agua puede dañar el motor o sus componentes, o contaminar el sistema de combustible.**

1. Gire la pestaña (1) de la tapa y retire la tapa del filtro de aire (2).
2. Retire el elemento filtrante.
3. Para aflojar los residuos, golpee suavemente el filtro sobre una superficie dura. Si el filtro está excesivamente sucio, reemplácelo por uno nuevo.
4. Instale el elemento filtrante en la caja del filtro de aire.
5. Cierre la tapa del filtro de aire.
6. Gire la pestaña para bloquear la tapa del filtro de aire.

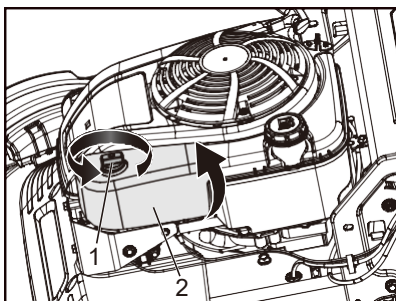

## Limpieza de la plataforma y las cuchillas

### **! PELIGRO**

*La cuchilla continúa girando durante unos segundos después de apagar el motor y puede causar lesiones personales graves si entra en contacto con ella. Mantenga todas las partes del cuerpo alejadas de la cuchilla giratoria.*

### **! ADVERTENCIA**

*Las cuchillas y otras piezas giratorias pueden provocar lesiones personales graves. Arranque el motor según las instrucciones, en una superficie nivelada libre de césped y obstáculos. Mantenga las manos y los pies alejados de la cuchilla y otras piezas giratorias, y no se pare frente al conducto de descarga.*

### **AVISO**

*Al limpiar, no realice otras acciones, como cortar el césped, triturar, etc.*

1. Retire el recolector de césped y el conducto de descarga e instale el tapón triturador.
2. Mueva la máquina a una superficie nivelada.
3. Apague el motor, desconecte el cable de la bujía y espere a que se detengan todas las piezas móviles.
4. Baje la máquina a la altura de corte más baja.
5. Conecte firmemente el conector de la manguera (1) al conector del orificio de limpieza (2) de la plataforma.
6. Conecte el otro extremo de la manguera al suministro de agua y abra el suministro.
7. Conecte el cable de la bujía, arranque el motor, enganche la manija de control de la cuchilla y deje que la máquina funcione durante 3 a 5 minutos.
8. Suelte la manija de control de la cuchilla, detenga el motor y cierre el suministro de agua. Revise la plataforma y las cuchillas. Repita según sea necesario.
9. Después de limpiar, retire la manguera y guárdela en un lugar limpio y seguro.
10. Elimine el agua de la plataforma y la superficie de la cuchilla y luego engrase ligeramente la cuchilla para evitar la corrosión y el óxido.

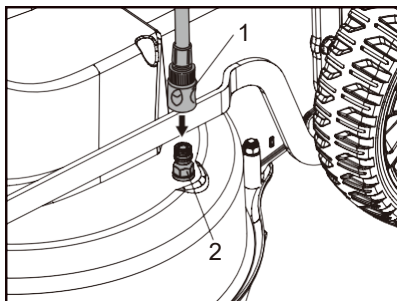

## Reemplazo y afilado de las cuchillas

### **⚠️ ADVERTENCIA**

*Las cuchillas son muy afiladas. Tocarlas puede provocar lesiones personales graves. Evite tocar las cuchillas siempre que sea posible y use siempre guantes para proteger las manos.*

### **⚠️ ADVERTENCIA**

*Una cuchilla doblada o dañada puede romperse y causar lesiones o la muerte. Inspeccione las cuchillas periódicamente para detectar desgaste o daños. Reemplace si es necesario.*

### **⚠️ ADVERTENCIA**

*Operar una unidad mal mantenida puede provocar lesiones graves al operador o a las personas que se encuentren cerca. Inspeccione periódicamente el adaptador de la cuchilla para detectar grietas, especialmente si golpea un objeto extraño.*

## **AVISO**

*El conjunto de cuchillas debe volver a instalarse en la misma orientación en la que se instaló originalmente. Observe la orientación de las cuchillas antes de quitarlas.*

### Quitar las cuchillas

1. Levante la podadora hasta que la máquina quede en posición vertical y use un bloque de madera para evitar que la cuchilla gire.
2. Use una llave de 17 mm para quitar el perno hexagonal (4) y la arandela (3). Luego, retire la cuchilla y el adaptador de cuchilla (5) del cigüeñal.

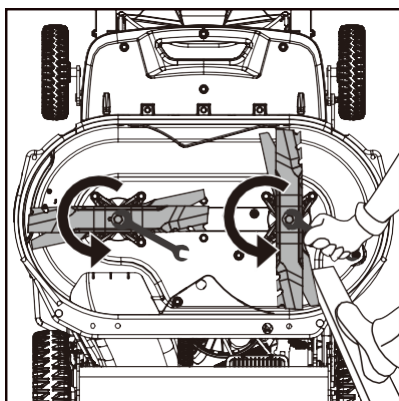

**Afilado de cuchillas**

- Para obtener el mejor rendimiento, la cuchilla debe estar afilada.
- Para afilar la cuchilla, retírela de acuerdo con estas instrucciones y lime o esmerile los bordes, manteniendo el bisel original lo más cerca posible.
- Siempre afile los bordes de corte de manera uniforme para evitar el desequilibrio de la cuchilla.

**Cuchillas de repuesto**

- Después de un uso prolongado, especialmente en condiciones de suelo arenoso, la cuchilla se desgastará. Reemplácela solo con una cuchilla de repuesto aprobada de fábrica.
- Para obtener mejores resultados, use las cuchillas de repuesto correctas para esta podadora.
- Si necesita más ayuda para reemplazar o afilar las cuchillas, comuníquese con nuestro servicio de atención al cliente al 1-800-432-ECHO (3246) o visite <https://www.echo-usa.com/manuals>.

## Instalar cuchillas

**⚠ ADVERTENCIA**

**La instalación incorrecta de las cuchillas puede causar lesiones personales graves. Asegúrese de que las cuchillas estén instaladas correctamente antes de usar la unidad.**

1. Reemplace el adaptador de cuchillas si está dañado o roto.
2. Antes de volver a ensamblar la cuchilla y el adaptador de cuchillas a la unidad, lubrique el cigüeñal del motor y la superficie interna del adaptador de cuchillas con aceite liviano.
3. Instale el adaptador de cuchillas (5) en el cigüeñal y sujete las cuchillas (1 y 2) completamente en el adaptador de cuchillas para evitar el desequilibrio.
4. Alinee la arandela (3) sobre la cuchilla e instale el perno hexagonal (4). Apriete a 48 Nm-52 Nm (35 libras pies-38 libras pies)

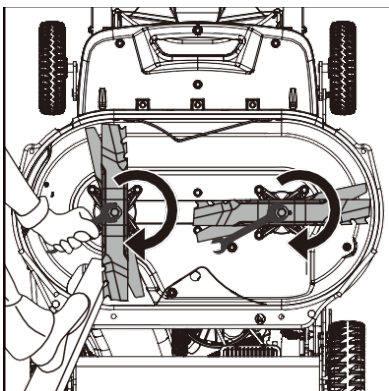
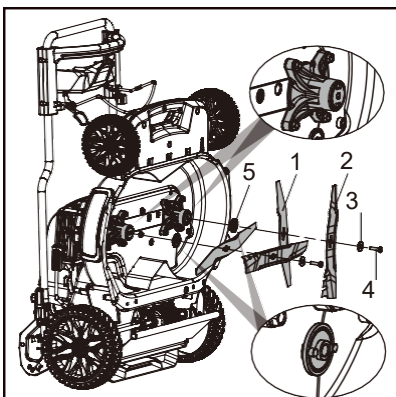

5. Instale el primer conjunto de cuchillas perpendicular al ancho de corte de la plataforma y la segunda cuchilla perpendicular a la primera, formando una "T".
6. Gire las cuchillas con la mano para asegurarse de que no entren en contacto entre sí. Si las cuchillas entran en contacto entre sí, están montadas incorrectamente. Repita las instrucciones de montaje hasta que ya no entren en contacto entre sí.

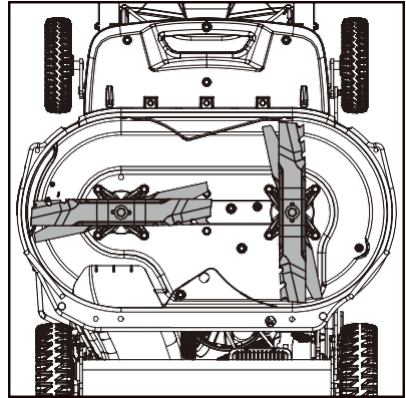

## Mantenimiento del motor

Consulte el manual del motor que se entrega por separado para obtener instrucciones de mantenimiento del motor.

## SOLUCIÓN DE PROBLEMAS

Problema	Causa	Solución
El motor no arranca.	El tanque de combustible está vacío.	Llene el tanque con combustible. Consulte el manual del propietario del motor.
	El elemento del filtro de aire está sucio.	Limpie el elemento del filtro de aire. Consulte el manual del propietario del motor.
	La bujía está suelta.	Apriete la bujía. Consulte el manual del propietario del motor.
	El cable de la bujía está suelto o desconectado de la bujía.	Instale el cable de la bujía en la bujía. Consulte el manual del propietario del motor.
	El espacio entre las bujías es incorrecto.	Establezca el espacio entre los electrodos. Consulte el manual del propietario del motor.
	La bujía está defectuosa.	Instale una bujía nueva con el espacio correcto. Consulte el manual del propietario del motor.
	El carburador está inundado de combustible.	Retire el elemento del filtro de aire y tire de la palanca de arranque continuamente hasta que el carburador se limpie e instale el elemento del filtro de aire.
	El módulo de encendido está defectuoso.	Comuníquese con el fabricante del motor.
El motor es difícil de arrancar o pierde potencia.	Suciedad, agua o combustible viejo en el tanque.	Drene el combustible y limpie el tanque. Llene el tanque con combustible limpio y nuevo.
	El orificio de ventilación en la tapa del tanque de combustible está tapado.	Limpie o reemplace la tapa del tanque de combustible.
El motor funciona de manera irregular.	El elemento del filtro de aire está sucio.	Limpie el elemento del filtro de aire. Consulte el manual del propietario del motor.

El motor funciona de manera irregular.	La bujía está defectuosa.	Instale una bujía nueva con el espacio correcto. Consulte el manual del propietario del motor.
	El espacio entre las bujías es incorrecto.	Establezca el espacio entre los electrodos. Consulte el manual del propietario del motor.
	El elemento del filtro de aire está sucio.	Limpie el elemento del filtro de aire. Consulte el manual del propietario del motor.
El motor funciona mal al ralentí.	El elemento del filtro de aire está sucio.	Limpie el elemento del filtro de aire. Consulte el manual del propietario del motor.
	Las ranuras de aire en la cubierta del motor están bloqueadas.	Retire los residuos de las ranuras.
	Las aletas de enfriamiento y los conductos de aire debajo de la carcasa del soplador del motor están bloqueados.	Retire los residuos de las aletas de enfriamiento y los conductos de aire.
El motor salta a alta velocidad.	El espacio entre los electrodos de la bujía es demasiado estrecho.	Establezca el espacio entre los electrodos. Consulte el manual del propietario del motor.
El motor se sobrecalienta.	El flujo de aire de enfriamiento está restringido.	Retire cualquier residuo de las ranuras en la cubierta, la carcasa del soplador, los conductos de aire y las aletas de enfriamiento del motor.
	Bujía incorrecta.	Instale la bujía correcta.
La podadora vibra de manera anormal.	El conjunto de corte está suelto.	Apriete la cuchilla.
	El conjunto de corte está desequilibrado debido a un afilado desigual.	Retire la cuchilla y afile o lime el filo manteniéndolo lo más cerca posible del bisel original para equilibrar la cuchilla.
La función de autopropulsión no funciona.	El cable de control de autopropulsión tiene demasiada holgura.	Ajuste la tensión del cable.

## INSTRUCCIONES DE ALMACENAMIENTO

### Instrucciones de almacenamiento

#### Limpieza

Deje que el motor caliente se enfríe durante al menos 30 minutos antes de limpiarlo. Limpie todas las superficies exteriores, retoque la pintura dañada y cubra otras áreas que puedan oxidarse con una fina capa de aceite.

## AVISO

**No utilice una manguera de jardín ni un equipo de lavado a presión para limpiar el motor. Estos pueden hacer que entre agua en el filtro de aire o el silenciador y dañar la máquina.**

#### Precauciones de almacenamiento

- Mantenga el motor nivelado durante el almacenamiento. La inclinación puede provocar fugas de combustible o aceite.
- Con el motor y el sistema de escape fríos, cubra el motor para evitar que entre polvo. Un motor y un sistema de escape calientes pueden encender o derretir algunos materiales.
- No utilice láminas de plástico como protección contra el polvo. Una cubierta no porosa atraparà la humedad alrededor del motor, lo que favorecerà la oxidación y la corrosión.

#### Almacenamiento fuera de temporada

## ! PELIGRO

**La gasolina y los vapores de gasolina son inflamables y pueden encenderse y provocar una explosión o un incendio. No vacíe la gasolina en áreas cerradas ni cerca de llamas abiertas o chispas.**

## AVISO

**Quando guarde la unidad en un área sin ventilación, trate el equipo con un agente antioxidante. Cubra el equipo con aceite liviano o silicona, especialmente los cables y todas las partes móviles.**

1. Vacíe el tanque de gasolina.
2. Arranque el motor y déjelo funcionar hasta que haya agotado toda la gasolina restante.
3. Retire la bujía. Vierta aproximadamente 20 ml (0.676 oz) de aceite en el cilindro.
4. Tire de la palanca de arranque dos o tres veces para distribuir el aceite dentro del motor.
5. Reemplace las piezas desgastadas o dañadas por seguridad. Utilice solo repuestos originales.

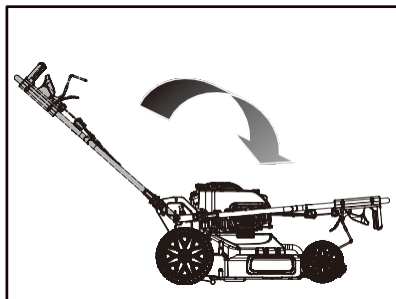

## Instrucciones adicionales de almacenamiento

1. Guarde la máquina en un lugar seco, limpio y protegido de las heladas, fuera del alcance de personas no autorizadas. Nunca guarde la podadora cerca de llamas abiertas, llamas piloto o chispas, ni cerca de ninguna fuente posible que pueda provocarlas, como herramientas eléctricas, un calentador de agua, un horno, etc.
2. Limpie cuidadosamente las piezas y los accesorios de la máquina después de cada uso y antes de guardarla. Si no se corrige un problema antes de la operación, puede producirse un mal funcionamiento que podría causar lesiones graves o la muerte.
3. Retire con cuidado los restos de hierba seca y el exceso de grasa que se hayan acumulado alrededor del motor, el silenciador o el tanque de combustible para evitar que se incendien la próxima vez que utilice la máquina.
4. Engrase ligeramente el área de corte para evitar la corrosión.
5. No doble ni retuerza los cables.

## Retiro del lugar de almacenamiento

### AVISO

***Si guarda un recipiente con gasolina para reabastecer, asegúrese de que contenga solo gasolina nueva. La gasolina se oxida y se deteriora con el tiempo, lo que provoca dificultades para arrancar y obstrucciones.***

- Revise el motor antes de usarlo. Si se drenó el combustible durante la preparación para el almacenamiento, llene el tanque con gasolina nueva.
- El motor humeará brevemente al arrancar si el cilindro se cubrió con aceite para el almacenamiento.

---

**TRANSPORTE**

---

**⚠ PELIGRO**

*La gasolina y los vapores de gasolina son inflamables y pueden encenderse y provocar una explosión o un incendio. Transporte la unidad con el tanque de combustible vacío.*

**⚠ CUIDADO**

*Los motores calientes pueden provocar lesiones personales o daños materiales. Deje que el motor se enfríe antes de transportarlo.*

**AVISO**

*Al mover la máquina, la cuchilla debe estar desenganchada y la plataforma de corte elevada lo más alto posible. Desenganche la cuchilla antes de cruzar superficies que no sean césped.*

1. Vacíe el tanque de combustible. Arranque el motor y déjelo funcionar hasta que haya agotado toda la gasolina restante.
2. Cierre bien la tapa del combustible.
3. Deje que el motor se enfríe antes de transportarlo.
4. Tenga cuidado de no dejar caer ni dañar la máquina durante el transporte.
5. Asegure la máquina en posición vertical durante el transporte.

## ELIMINACIÓN

Consulte y siga las normas locales sobre eliminación o reciclaje de gasolina, aceite u otros fluidos peligrosos.

## ESPECIFICACIONES

MODELO	LM-3022SP
Tipo de motor	Briggs & Stratton PXi1000
Cilindrada del motor	223 cc
Ancho de la cuchilla	30 pulg. (757 mm)
Velocidad nominal	3200 rpm
Capacidad de la bolsa	saco de 2.5 (88 L)
Peso neto	140 lb (64 kg)
Ajuste de altura	1,25 pulg.-4.25 pulg. (32 mm-108 mm) 7 posiciones de altura

---

## REGISTRO DEL PRODUCTO

---

### Gracias por elegir a ECHO Power Equipment

Visite <http://www.echo-usa.com/Warranty/Register-Your-ECHO> para registrar su nuevo producto en línea. ¡Es RÁPIDO y FÁCIL! NOTA: ECHO Incorporated nunca venderá ni utilizará indebidamente su información.

El registro de su compra nos permite comunicarnos con usted en el improbable caso de una actualización de servicio o retiro de producto y verificar su propiedad para considerar la garantía.

Si no tiene acceso a Internet, puede completar el formulario a continuación y enviarlo por correo a:

***ECHO Incorporated, Product Registration, PO Box 1139,  
Lake Zurich, IL 60047.***



PRODUCT REGISTRATION CARD : TARJETA DE REGISTRO : CARTE D'ENREGISTREMENT DU PRODUIT

**ONLINE OPTION:** Register online and save a stamp! You will be alerted of product updates and/or be sent new ECHO® product information and special offers. Simply go to: [www.echo-usa.com](http://www.echo-usa.com)

**OPCIÓN POR INTERNET:** Regístrate en la página web y ahorra una estampilla! Le alertarán sobre actualizaciones del producto y/o se le enviara información sobre los nuevos productos ECHO® y las ofertas especiales. Simplemente visite: [www.echo-usa.com](http://www.echo-usa.com)

**OPTION EN LIGNE:** Enregistrez en ligne et épargnez un timbre! Vous serez informé sur les nouveaux produits ECHO et les mises à jour de produit, ainsi que les offres spéciales. Simplement visitez le: [www.echo-usa.com](http://www.echo-usa.com)

Please Print : Por Favor Enscriba Con Letra De Molde : En Lettre Carré S.V.P.

Confidential: Information provided will not be shared or sold

Purchaser's Name : Nombre del Comprador : Nom de l'acheteur _____	
Address : Dirección : Adresse _____	
City : Ciudad : Ville _____	State : Estado : Province _____
E-Mail Address : Dirección De Correo Electrónico : Courrier Électronique _____	
Phone Number : Número De Teléfono : Téléphone _____	Date of Purchase : Fecha de la Compra : _____
Where Purchased : Nombre del Almacén donde fue Comprado : Lieu d'achat _____	
Model Number : Número del Modelo : No. de modelo _____	
Serial Number : Número de Serie : No. de série _____	

Primary use of tool:  Professional  Homeowner  Rental Equip.  
 Uso primario de la herramienta:  Profesional  Dueño de casa  Alquiler  
 Usage principal:  Professionnel  Résidentiel  Location

Do you wish to receive periodic ECHO product information and special offers by e-mail?  Yes  No  
 ¿Desea usted recibir información periódica y ofertas especiales por correo electrónico sobre el producto ECHO?  Yes  No  
 Souhaitez-vous recevoir périodiquement de l'information sur les produits ECHO et les offres spéciales par courrier électronique?  Oui  Non

Did you visit the ECHO website before purchasing your product?  
 Visité usted la página web ECHO antes de comprar su producto?  
 Avez-vous visité le site d'ECHO avant de procurer votre produit?  
 Yes  No  Si  No  Oui  Non

What factor(s) most influenced your purchase?  
 ¿Qué factor(es) influenció más en su compra?  
 Quel facteur (facteurs) vous a influencé le plus?

<input type="checkbox"/> Performance	<input type="checkbox"/> Price	<input type="checkbox"/> Dealer
<input type="checkbox"/> Reliability	<input type="checkbox"/> Prior Experience	<input type="checkbox"/> Quality
<input type="checkbox"/> Friend/Family	<input type="checkbox"/> Brand	<input type="checkbox"/> Warranty
<input type="checkbox"/> Functionamento	<input type="checkbox"/> Precio	<input type="checkbox"/> Distribuidor
<input type="checkbox"/> Confiablez	<input type="checkbox"/> Experiencia Anterior	<input type="checkbox"/> Calidad
<input type="checkbox"/> Amigo/Familia	<input type="checkbox"/> Marca	<input type="checkbox"/> Garantía
<input type="checkbox"/> Performance	<input type="checkbox"/> Prix	<input type="checkbox"/> Marchand
<input type="checkbox"/> Fiabilité	<input type="checkbox"/> Expérience	<input type="checkbox"/> Qualité
<input type="checkbox"/> Ami/Famille	<input type="checkbox"/> Marque	<input type="checkbox"/> Garantie

Registering your purchase enables us to contact you in the unlikely event of a service update or product recall and verifies your ownership in the event of loss. El registrar su compra nos permite estar en contacto con usted en caso de cualquier evento de actualización de servicio o llamado de atención de un producto. L'enregistrement de votre achat nous permettra de vous contacter dans le cas improbable de modifications des instructions d'entretien ou de rappel du produit et vérifier que vous êtes le propriétaire en cas de vol de partie.

ECHO INC., 400 Oakwood Rd., Lake Zurich, IL 60047  
 1.800.432.ECHO [WWW.ECHO-USA.COM](http://WWW.ECHO-USA.COM)

X7572270206 02-2012



### Declaración de garantía limitada

ECHO Incorporated garantiza al comprador minorista original que este producto para exteriores de la marca ECHO® está libre de defectos de material y mano de obra y acepta reparar o reemplazar, a discreción de ECHO Incorporated, cualquier producto defectuoso sin cargo dentro de estos períodos a partir de la fecha de compra.

Garantía de la podadora:

- 5 años para consumidores/propietarios
- 90 días para comercios:

Garantía del motor:

- Consulte la garantía separada del fabricante del motor.

Esta garantía se extiende únicamente al comprador minorista original y comienza en la fecha de la compra minorista original. Cualquier pieza de este producto que, a juicio razonable de ECHO Incorporated, presente defectos de material o mano de obra será reparada o reemplazado sin cargo por piezas y mano de obra por un distribuidor autorizado de ECHO. Las piezas de reparación y los accesorios reemplazados bajo esta garantía solo están cubiertos por el resto del período de garantía original.

El producto, incluida cualquier pieza defectuosa, debe devolverse a un distribuidor autorizado de ECHO dentro del período de garantía. El propietario pagará los gastos de envío del producto al distribuidor para el trabajo de garantía y los gastos de devolución al propietario después de la reparación o el reemplazo. La responsabilidad de ECHO Incorporated con respecto a las reclamaciones se limita a realizar las reparaciones o reemplazos necesarios y ninguna reclamación por incumplimiento de la garantía será motivo de cancelación o rescisión del contrato de venta de ningún producto para exteriores de la marca ECHO. El distribuidor solicitará un comprobante de compra para justificar cualquier reclamación de garantía. Todo el trabajo de garantía debe ser realizado por un distribuidor autorizado de ECHO.

Esta garantía no cubre ningún producto que haya sido objeto de mal uso, negligencia, descuido o accidente, o que haya sido operado de cualquier manera contraria a las instrucciones de operación especificadas en el Manual del operador. Esta garantía no se aplica a ningún daño al producto que sea resultado de un mantenimiento inadecuado o a cualquier producto que haya sido alterado o modificado. La garantía no se extiende a las reparaciones que sean necesarias por el desgaste normal o por el uso de piezas o accesorios que sean incompatibles con el producto para exteriores de la marca ECHO o que afecten negativamente su funcionamiento, rendimiento o durabilidad. Además, esta garantía no cubre el desgaste de elementos normales que incluye, pero no se limitan a:

- A. Puesta a punto: filtros de aire, filtros de gasolina, carburadores, bujías, filtros, cambios de aceite
- B. Elementos de desgaste: cuerda de arranque manual, ruedas, cojinetes, correas, poleas, cuchillas de la podadora
- C. **IMPORTANTE:** Algunos componentes no cubiertos por esta garantía aún pueden estar cubiertos por una garantía separada emitida por el fabricante del motor. Consulte la garantía del fabricante del motor que se incluye con este producto para obtener más detalles.
- ECHO Incorporated se reserva el derecho de cambiar o mejorar el diseño de este producto sin asumir ninguna obligación de modificar ningún producto fabricado anteriormente.

Todas las garantías implícitas tienen una duración limitada al período de garantía establecido. En consecuencia, dichas garantías implícitas, incluidas las de comerciabilidad, idoneidad para un fin determinado u otras, se rechazan en su totalidad después del vencimiento del período de garantía correspondiente de cinco años o 90 días. La obligación de ECHO Incorporated en virtud de esta garantía se limita estricta y exclusivamente a la reparación o el reemplazo de piezas defectuosas y ECHO Incorporated no asume ni autoriza a nadie a asumir en su nombre ninguna otra obligación. Algunos estados no permiten limitaciones sobre la duración de una garantía implícita, por lo que es posible que la limitación anterior no se aplique en su caso. ECHO Incorporated no asume ninguna responsabilidad por daños incidentales, consecuentes o de otro tipo, incluyendo, pero no limitado a, los gastos de devolución del producto a un distribuidor autorizado de productos para exteriores de la marca ECHO y los gastos de entrega al propietario, el tiempo de viaje del mecánico, los gastos de teléfono o telegrama, el alquiler de un producto similar durante el tiempo en que se realiza el mantenimiento de garantía, los viajes, la pérdida o el daño a la propiedad personal, la pérdida de ingresos, la pérdida del uso del producto, la pérdida de tiempo o los inconvenientes. Algunos estados no permiten la exclusión o limitación de daños incidentales o consecuentes, por lo que la limitación o exclusión anterior puede no aplicarse en su caso.

Esta garantía le otorga derechos legales específicos y también puede tener otros derechos que varían de un estado a otro.

Esta garantía se aplica a las podadoras de la marca ECHO fabricadas por o para ECHO Incorporated y vendidas en los Estados Unidos y Canadá.

Para localizar al distribuidor autorizado de ECHO más cercano, visite [www.ECHO-usa.com](http://www.ECHO-usa.com) o llame al 1-800-432-ECHO (3246).

**NOTAS**

---



702LMS000001 - 702LMS100000



**ECHO INCORPORATED**

400 Oakwood Road  
Lake Zurich, IL 60047

[www.echo-usa.com](http://www.echo-usa.com)