

MANUAL DE SEGURIDAD PARA RECORTADORA DE CERCOS



ESPAÑOL



PELIGRO



Su uso indebido puede producir lesiones graves o mortales. Debe leer, entender y seguir estas instrucciones de seguridad y las instrucciones del manual del operador antes de hacer funcionar la recortadora de cercos.



PELIGRO



Las hojas del recortadora de cercos están muy afiladas y pueden causar lesiones graves, incluso si el motor está apagado y las hojas no se mueven. Evite el contacto con las hojas. Lleve puestos guantes para protegerse las manos. Ponga la cubierta en las hojas al transportar o guardar la unidad.



ADVERTENCIA

Este manual describe cómo protegerse a sí mismo y a otros de los peligros relacionados con la operación de un recortadora de cercos de gasolina o eléctrico.

Antes de montar, reabastecer de combustible o hacer funcionar la recortadora de cercos, debe leer primero este manual de seguridad y el manual del operador del recortadora de cercos. También debe entender y obedecer todas las reglas de seguridad, precauciones e instrucciones de operación.

También debe estar alerta en todo momento, y ser físicamente capaz de manipular y controlar la recortadora de cercos en una variedad de aplicaciones de corte. Si no puede manipular con seguridad la recortadora de cercos, o si cree que la tarea de corte que desea realizar puede ponerlo en peligro a usted, a su propiedad o a otras personas, llame a una compañía de mantenimiento de jardines para que se encargue del trabajo.

Tabla de Contenido

INTRODUCCIÓN.....	2
SÍMBOLOS Y ADVERTENCIAS DE SEGURIDAD	3
SEGURIDAD DEL OPERADOR.....	6
CONDICIÓN FÍSICA	7
EQUIPOS DE PROTECCIÓN PERSONAL	7
ROPA PROTECTORA	8
PROTECCIÓN CONTRA EL FRÍO O LAS VIBRACIONES	9
MONTAJE	11
CUBIERTA DE LAS HOJAS	11
INSTALACIÓN DEL REFUERZO DE LA HOJA	12
REABASTECIMIENTO DE COMBUSTIBLE.....	13
ARRANQUE.....	16
PARADA	17
OPERACIÓN.....	18
CORTE	18
FUGAS DE COMBUSTIBLE	20
PROBLEMAS MECÁNICOS	21
CORTE – RECORTADORA DE CERCOS DE EJE	21
DESATASCOS	23
MANTENIMIENTO	24
ALMACENAMIENTO	25
RECORTADORA DE CERCOS ELÉCTRICOS	26
PRECAUCIONES ESPECIALES PARA RECORTADORA DE CERCOS ELÉCTRICOS	26
SEGURIDAD DE OPERACIÓN DE ENERGÍA ELÉCTRICA	28

SIMBOLOS Y ADVERTENCIAS DE SEGURIDAD

Estos símbolos y advertencias de seguridad importantes se usan en todo este manual, y también pueden aparecer en el manual del operador, del accesorio o de instrucciones de instalación. Estos símbolos y advertencias se incluyen para que sea consciente de todos los posibles peligros, y las medidas de precaución que debe tomar para protegerse contra las lesiones. Debe leer y entender esta información, y respetar las instrucciones. Estos símbolos también pueden aparecer en etiquetas de seguridad como recordatorio visual de que hay que seguir estas precauciones importantes siempre que se transporte, reabastezca, opere, manipule o efectúe el servicio de la unidad.

Símbolo de prohibición del círculo atravesado por una barra inclinada

Este símbolo significa que está prohibida la acción específica mostrada. De no hacer caso de estas prohibiciones se pueden producir lesiones graves o mortales.



Símbolo de alerta de seguridad

El símbolo de alerta de seguridad se utiliza para alertarle de posibles peligros de lesiones personales. Para evitar lesiones graves o mortales, obedezca todos los mensajes de seguridad después de este símbolo.



Símbolo de alerta de seguridad/ palabra de señal

El símbolo de alerta de seguridad que aparece con la palabra "¡Peligro!" llama la atención sobre una acción o condición que causará lesiones personales graves si no se evita.



Símbolo de alerta de seguridad/ palabra de señal ADVERTENCIA

El símbolo de alerta de seguridad que aparece con la palabra "¡Advertencia!" llama la atención sobre una acción o condición que causará lesiones personales graves si no se evita.



Símbolo de alerta de seguridad/ palabra de señal PRECAUCIÓN

El símbolo de alerta de seguridad que aparece con la palabra "¡Precaución!" llama la atención sobre una acción o condición que causará lesiones personales graves si no se evita.



Palabra de señal AVISO solamente (Sin símbolo de alerta de seguridad)

La palabra "¡AVISO!" llama la atención sobre una acción o condición que causará lesiones personales graves si no se evita

AVISO

SIMBOLOS Y ADVERTENCIAS DE SEGURIDAD

Lea los manuales del operador y seguridad

Lea detenidamente los manuales y siga las reglas para efectuar una operación segura. De no hacer esto se pueden producir lesiones graves o mortales.



Lleve protectores para la cabeza, ojos y oídos

Lleve protectores para la cabeza, oídos y ojos que cumplan con los requisitos ANSI.



Protéjase las manos

Lleve guantes de trabajo de servicio pesado para protegerse los manos.



Alerta de hojas afiladas

El contacto con las hojas puede producir cortes graves y amputaciones.



Alerta de peligro de monóxido de carbono

No opere en interiores. La respiración del monóxido de carbono puede causar lesiones graves o mortales.



Alerta del peligro de explosión

Los vapores de gasolina pueden explotar si se exponen a chispas o llamas abiertas.



Alerta de peligro de quemaduras

El contacto con superficies calientes puede causar quemaduras graves.



Alerta de peligro de incendio

Riesgo de incendio debido a derrames o fugas de gasolina. Limpie los derrames inmediatamente y deseche los trapos en un recipiente aprobado protegido contra incendios.



Alerta de peligro de descarga eléctrica

La unidad no está aislada contra la corriente eléctrica. Evite el tendido eléctrico.



SIMBOLOS Y ADVERTENCIAS DE SEGURIDAD

Alerta de peligro de resbaladura

Lleve calzado resistente a las resbaladuras para reducir el riesgo de caídas.



Peligro de Amputación de dedos

Las piezas móviles pueden amputar dedos o causar lesiones graves. Mantenga las manos, ropa y objetos sueltos lejos de todas las aberturas.



Ropa prohibida

Lleve ropa y zapatos protectores. La ropa holgada, los objetos colgantes o las sandalias aumenta el riesgo de que se produzcan lesiones graves.



Símbolo de parada

Indica la posición de "Parada" para el interruptor de encendido del motor (interruptor de parada).



No deje que se acerque ninguna persona a menos de 15 metros (50 pies).

No deje que se acerque ninguna persona a menos de 15m (50 pies) cuando se opere la unidad.

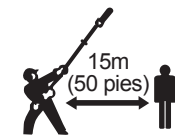

No opere cerca de líneas eléctricas.

No opere a menos de 15m (50 pies) de las líneas eléctricas.

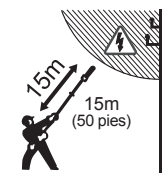

Prohibición de llamas

No deje que haya llamas o se produzcan chispas cerca del combustible o vapores de combustible.



Prohibición de no fumar

No fume cerca del combustible.



SIMBOLOS Y ADVERTENCIAS DE SEGURIDAD

No opere el equipo si no está en buenas condiciones físicas

No opere el equipo si está bajo la influencia de alcohol, medicinas, o cualquier otra sustancia que pueda impedir el sentido común, reflejos, visión o coordinación. La operación de una unidad en condiciones físicas deficientes puede causar lesiones al operador y otras personas, o causar daños materiales o en los equipos.



Haga funcionar solamente con el protector de la empuñadura/No quite el protector de las manos (hojas de filo doble)

No haga funcionar sin los protectores de las manos colocados.



Haga funcionar solamente con el protector de la empuñadura/No quite el protector de las manos (hojas de un solo filo)

No haga funcionar sin los protectores de las manos colocados.

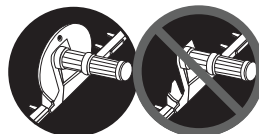

SEGURIDAD DEL OPERADOR

PELIGRO

Las recortadora de cercos son potentes herramientas de calidad profesional diseñados para cortar arbustos, setos, matorrales y otras plantas leñosas. Cuando se usan debidamente, estos recortadora de cercos ahorran tiempo, reducen los esfuerzos y facilitan las tareas de jardinería. Si se manipulan o se usan de forma indebida, estas potentes herramientas de corte pueden causar lesiones graves o mortales.

Antes de usar estos recortadora de cercos, debe hacer lo siguiente:

- Leer y entender este manual de seguridad.
- Leer y entender el manual del operador incluido con la unidad.
- Llevar puestos equipos de protección personal.
- Asegurarse de que todas las personas que usen las recortadora de cercos hayan leído y entendido ambos manuales antes de reabastecer de combustible o hacer funcionar la herramienta.
- Despejar el área de trabajo de modo que no haya ni personas ni animales.
- Despejar los desechos y otros peligros del área de trabajo.

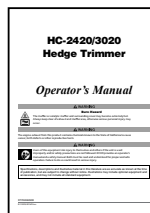

SEGURIDAD DEL OPERADOR

- Asegurarse de que puede apoyar los pies de modo seguro y sin obstrucciones.
- Asegurarse de que el material que se vaya a cortar esté libre de peligros ocultos.
- Preparar la mezcla de combustible y aceite de modo seguro.
- Reabastecer de combustible su unidad de forma segura.
- Guardar el recipiente de combustible de forma segura.

CONDICIÓN FÍSICA



ADVERTENCIA

La operación de esta unidad en condiciones cuando usted se encuentre en condiciones disminuidas puede producir lesiones personales graves o mortales a usted y a otros. No haga funcionar nunca la unidad si está cansado, o bajo la influencia de alcohol, medicinas o cualquier otra sustancia que pueda afectar su capacidad de discernimiento, reflejos, vista o coordinación. Debe estar mentalmente alerta y ser físicamente capaz de hacer funcionar un recortadora de cercos de forma segura.



Si se encuentra en condiciones disminuidas, o no es capaz físicamente de hacer funcionar y controlar la unidad, no reabastezca de combustible, arranque o trate de usar la unidad

EQUIPOS DE PROTECCIÓN PERSONAL



ADVERTENCIA

La operación de un recortadora de cercos le expone a hojas afiladas de movimiento rápido, una acción de corte potente, proyección de desechos, palos y ramas puntiagudos y otros peligros laborales. Estos peligros pueden causar lesiones graves si no se toman las precauciones necesarias para protegerse.

Para protegerse contra las lesiones causadas por estos peligros, debe llevar puestos equipos de protección personal apropiados.

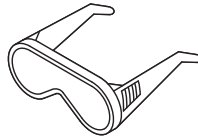

Protección de los ojos y de la cara

Lleve protectores para los ojos que cumplan con los requisitos ANSI Z87.1. Para seguridad adicional, se debe llevar un protector completo para la cara sobre los anteojos de seguridad para protegerse contra las ramas afiladas o la proyección de desechos.

SEGURIDAD DEL OPERADOR

Protección de oídos y orejas

ECHO Inc. recomienda encarecidamente llevar puestos protectores para oídos aprobados por ANSI siempre que haga funcionar la unidad. La protección de los oídos impide la pérdida del sentido del oído debido a una exposición frecuente o prolongada al ruido del motor. ECHO Inc. recomienda tapones para los oídos, o en caso de uso constante de servicio pesado, protectores de oídos estilo orejeras.



Protección combinada de cabeza, ojos, cara y oídos

Para protegerse los ojos, la cara y los oídos de forma completa, el uso de una combinación de casco, orejeras y protector de la cara protege la cabeza, la cara y los oídos en una sola unidad.



ROPA PROTECTORA

Guantes

Lleve puestos guantes de trabajo fuertes para protegerse contra los cortes y arañazos.



ADVERTENCIA

Hojas afiladas/Potente acción de corte
Es posible que los guantes y otras prendas de ropa protectora de trabajo gruesas no protejan contra las lesiones graves si se hace contacto con las hojas móviles. El contacto con los fillos de las hojas móviles causará lesiones graves o amputaciones. No acerque las manos, dedos y otras partes del cuerpo a las hojas móviles.

Ponga siempre el interruptor de encendido en la posición de PARADA, deje que las hojas se paren y desconecte el cable de la bujía antes de desatascar o efectuar ajustes de la hoja.

Protección de las piernas

Lleve pantalones largos para protegerse las piernas contra los cortes y arañazos causados por las ramas afiladas.

Protección de los pies

Lleve zapatos fuertes o botas de trabajo para protegerse los pies. Los zapatos o las botas de punta de acero proporcionan



Lleve siempre la ropa apropiada al usar la recortadora de cercos.

una protección adicional contra la caída de objetos. Asegúrese de que las suelas sean antirresbaladizas para lograr un apoyo seguro.

Seguridad general de la ropa

No lleve nunca corbatas, ropa holgada o ropa con tirantes, volantes o listones colgantes. Lleve la ropa abotonada o abrochada con cremallera, y métase la camisa. No lleve nunca artículos de joyería colgantes como aretes o collares, ni ningún otro artículo que pueda enredarse con las ramas o el equipo, y ser aspirado hacia el retículo de admisión de aire del motor.



Protección contra el polvo

Los operadores que sean sensibles al serrín o a otros compuestos alérgenos suspendidos en el aire, tal vez tengan que llevar una mascarilla contra el polvo para no inhalar estos materiales durante el corte. Las mascarillas contra el polvo protegen contra el serrín, los desechos de las plantas y otros materiales como el polen. Asegúrese de que las mascarillas no obstruyan su visión, y reemplace la mascarilla según sea necesario para impedir restricciones de aire.



PROTECCIÓN CONTRA EL FRÍO O LAS VIBRACIONES



PRECAUCIÓN

La exposición prolongada al frío y a las vibraciones puede producir lesiones. Lea y siga todas las instrucciones de seguridad y operación para reducir al mínimo el riesgo de lesiones. De no seguir las instrucciones se pueden producir lesiones dolorosas de las muñecas, manos y brazos.



Síndrome de Raynaud

Se puede producir una condición conocida como el síndrome de Raynaud debido a la exposición al frío o a las vibraciones. Esta condición afecta a las manos y brazos, produciendo hormigueo, escozor, entumecimiento y pérdida de color en los dedos. La cantidad de exposición necesaria para activar esto es desconocida y varía de un individuo a otro.

Tome las siguientes precauciones para protegerse de esta condición:

- Mantenga el cuerpo caliente – preste atención especial a la cabeza y cuello, pies y muñecas, y pies y tobillos.
- No agarre la unidad de formas extrañas que puedan causar tensión. Mantenga el control, pero no sujete la unidad haciendo una fuerza excesiva.



SEGURIDAD DEL OPERADOR

- Tómese descansos con regularidad.
- Haga ejercicios y estiramientos para fortalecer los músculos y mantener la circulación. Mantenga la exposición a las vibraciones a un mínimo.
- Si tiene molestias, enrojecimiento o hinchazón de los dedos, seguidos por emblanquecimiento o pérdida del sentido del tacto, deje de usar la unidad y póngase en contacto con un doctor.

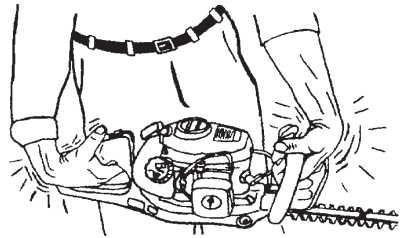

Lesiones debidas a esfuerzos repetitivos

Se cree que el uso prolongado de los músculos y tendones de los dedos, manos, brazos y hombros puede causar dolores, hinchazón, entumecimiento, debilidad y dolores en estas áreas. El movimiento repetitivo de las manos/muñecas puede hacer que corra un alto riesgo de desarrollar lesiones debidas a esfuerzos repetitivos, como el síndrome del túnel carpiano. El síndrome del túnel carpiano se produce cuando la hinchazón de la muñeca ejerce presión en un nervio, produciendo dolores fuertes.

Tome las siguientes precauciones para protegerse de estas condiciones:

- Trate de no usar la muñeca en posición doblada o torcida. En vez de eso, trate de mantener la muñeca en posición recta.
- No use el pulgar o el índice para agarrar cosas, use toda la mano.
- Tómese descansos con regularidad.
- Haga ejercicios y estiramientos para fortalecer los músculos y mantener la circulación.

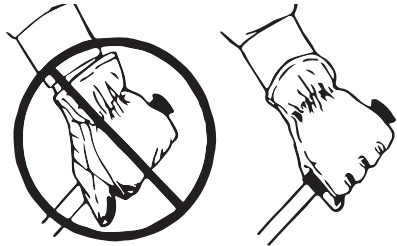

- Mantenga la exposición a las vibraciones a un mínimo.
- Reduzca la velocidad y la fuerza de los movimientos repetitivos.
- Si tiene hormigueo, entumecimiento o dolores en los dedos, manos, muñecas o brazos, deje de usar la unidad de inmediato, y póngase en contacto con un doctor. La diagnosis temprana de estas lesiones puede prevenir daños en nervios y músculos.



ADVERTENCIA

Las hojas del recortadora de cercos están muy afiladas. El contacto por accidente con las manos o el cuerpo puede producir cortes graves, incluso si el motor está apagado y las hojas no se mueven. Lleve siempre guantes de trabajo fuertes al manipular la recortadora de cercos y no deje que las hojas hagan contacto con ninguna parte del cuerpo.



Si la recortadora de cercos requiere montaje antes de usarse, debe asegurarse de que todos los protectores, guardas y dispositivos de protección estén bien instalados. No reabastezca NUNCA de combustible, arranque u opere la unidad sin todas las guardas y protectores colocados, o sin todos los dispositivos de protección, como las palancas de bloqueo del regulador, en buenas condiciones de funcionamiento.

Si faltan piezas, o si tiene un problema para instalarlas, póngase en contacto con su distribuidor para obtener ayuda o llame a Respaldo a Productos del Consumidor.

Después del montaje, compruebe la unidad para asegurarse de que los protectores, guardas, dispositivos de protección y demás piezas estén bien montados y en buenas condiciones de funcionamiento. Vea en el manual del operador los detalles sobre la ubicación de las piezas para su unidad.

- Asegúrese de que se haya usado toda la tornillería requerida y de que esté bien apretada.
- Asegúrese de que la palanca de bloqueo del regulador se reajuste cuando se suelte.
- Asegúrese de que el gatillo del regulador vuelva a la posición normal cuando se suelte.
- Asegúrese de que el interruptor de parada funcione bien.

CUBIERTA DE LAS HOJAS

Las hojas del recortadora de cercos están cubiertas por una cubierta protectora desmontable para impedir el contacto por accidente con los filos. Mantenga la cubierta protectora en las hojas hasta que esté listo para instalar el refuerzo de la hoja, efectuar ajustes de la misma o hacer funcionar la recortadora de cercos. Ponga la cubierta sobre las hojas después de completar el corte, y mantenga la cubierta en las hojas al llevar, transportar o guardar la unidad.



INSTALACIÓN DEL REFUERZO DE LA HOJA



ADVERTENCIA

Un refuerzo de la hoja se proporciona con la mayoría de los modelos de recortadora de cercos. Se recomienda encarecidamente el refuerzo de la hoja para usar en todas las aplicaciones de propietarios de casas o de corte de servicio ligero. En las aplicaciones de corte comerciales, o al cortar ramas gruesas y densas, la capacidad de corte puede aumentar al cortar sin el refuerzo de hoja.

Siga las instrucciones del manual del operador para instalar o quitar el refuerzo de la hoja.



ADVERTENCIA

Contacto accidental con las cuchillas puede causar heridas graves. Completamente evita contacto físico con las filas de las cuchillas. Estabilice la máquina antes de trabajar con las cuchillas. Use llaves de cubo métricas de tamaño apropiado y una extensión de llave de cubo larga mínima de 4 pulg (100 mm) para no acercar las manos a una distancia segura de las hojas al instalar y quitar el refuerzo de la hoja, o al ajustar el apriete de las hojas.

¡IMPORTANTE!

Se deben usar tuercas de traba nuevas cada vez que se instale el refuerzo de la hoja, y se deben seguir EXACTAMENTE las instrucciones de ajuste de los pernos de la hoja. De no seguir las instrucciones, o de usar tuercas de traba nuevas, se pueden dañar las hojas o la caja de engranajes y se puede producir un desgaste rápido de las hojas y un mal rendimiento de corte.



REABASTECIMIENTO DE COMBUSTIBLE

PELIGRO

Peligro de explosión/incendios/quemaduras. La gasolina es muy inflamable. Los vapores son explosivos. No se acerque a menos de 50 pies (15 m) del calor, chispas, llamas, materiales humeantes, electricidad estática y demás fuentes de inflamación al reabastecer la unidad de combustible.

Los vapores de gasolina son más densos que el aire, y pueden desplazarse por el terreno a fuentes cercanas de inflamación como motores eléctricos, luces piloto y motores calientes o en marcha. Los vapores inflamados por una fuente de inflamación pueden inflamar el recipiente de combustible, produciendo explosiones, incendios, lesiones graves o mortales, y daños materiales extensos.

Siga estas precauciones de seguridad importantes para reducir al mínimo el riesgo de explosión o incendio:

- Use **SIEMPRE** un recipiente de combustible aprobado con tapas que se ajusten de forma apretada.
- Siga **SIEMPRE** las instrucciones de seguridad anunciadas para llenar recipientes de combustible en estaciones de abastecimiento de combustible.
- Coloque **SIEMPRE** el recipiente que se vaya a llenar con gasolina en el terreno para impedir la acumulación de electricidad estática durante el llenado.
- Mantenga **SIEMPRE** la boquilla de metal de la bomba de llenado en contacto con el recipiente de combustible mientras se distribuya combustible para impedir la acumulación y descarga de electricidad estática.
- No llene **NUNCA** el recipiente de combustible en la plataforma de un vehículo utilitario deportivo (SUV)/camioneta o en el maletero de un automóvil
- No fume **NUNCA** cerca de combustible.
- No deje **NUNCA** que haya llamas o se produzcan chispas cerca del combustible.
- Afloje **SIEMPRE** lentamente las tapas de combustible para aliviar la presión de recipientes y depósitos.
- Tenga **SIEMPRE** mucho cuidado al mezclar, almacenar o manipular combustible.
- No quite **NUNCA** la tapa del depósito ni reabastezca la unidad de combustible con el motor caliente o en marcha.



Llene el combustible al aire libre

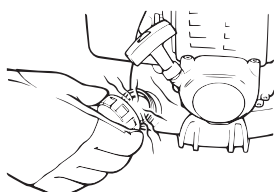

Afloje lentamente las tapas de combustible

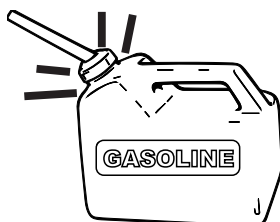

Apriete bien la tapa

REABASTECIMIENTO DE COMBUSTIBLE

- No llene **NUNCA** los depósitos de combustible en interiores – Llene **SIEMPRE** los depósitos de combustible sobre un terreno abierto.
- **NO** llene excesivamente el depósito de combustible – Deje **SIEMPRE** espacio en el depósito para su expansión. No llene el depósito más de un 95%, o hasta la “línea de llenado segura” si está marcada en el recipiente.
- Limpie **SIEMPRE** los derrames inmediatamente, y deseche los trapos empapados de combustible de forma segura. Use un recipiente a prueba de incendios diseñado para desecharse de forma segura.
- Cámbiese de ropa **INMEDIATAMENTE** si derrama combustible en la ropa. Moje la ropa con agua en primer lugar para reducir el riesgo de incendio al mínimo.
- Apriete **SIEMPRE** bien la tapa del depósito de combustible – compruebe si está bien apretada.
- Cierre **SIEMPRE** el recipiente de combustible de inmediato después de reabastecer de combustible.
- Compruebe **SIEMPRE** el sistema de combustible para ver si hay fugas antes de usar la unidad – No arranque **NUNCA** la unidad ni la haga funcionar con fugas.
- Apártese **SIEMPRE** al menos 3 m (10 pies) del lugar de reabastecimiento de combustible antes de arrancar el motor.
- **DEJE DE USAR LA UNIDAD DE INMEDIATO** y apague el motor si huele fuerte a gasolina. Ponga la unidad en un lugar seguro, y deje que se enfríe antes de comprobar si hay fugas.
- Guarde **SIEMPRE** los recipientes de combustible en un edificio desocupado bien ventilado, lejos del calor, chispas, llamas y otras fuentes de inflamación.



ESPAÑOL

Mezcla de combustible



ADVERTENCIA

El aceite de motor de 2 tiempos contiene derivados del petróleo y otros aditivos que pueden ser nocivos si se ingieren. El aceite calentado puede desprender vapores que pueden inflamarse en el aire, o estallar con fuerza explosiva. Lea y siga las instrucciones del fabricante de aceite, y observe todas las advertencias y precauciones de seguridad para manipular líquidos inflamables.

- **MANTENGA FUERA DEL ALCANCE DE LOS NIÑOS.**
- Si se ingiere, no provoque el vómito. **LLAME DE INMEDIATO A UN MÉDICO O A UN CENTRO DE CONTROL DE ENVENENAMIENTO.**



2 tiempos de aceite del motor

REABASTECIMIENTO DE COMBUSTIBLE

- **EVITE** el contacto prolongado con la piel.
- **LLEVE GAFAS DE SEGURIDAD** al mezclar o manipular.
- **EVITE** el contacto repetido o prolongado con la piel.
- No **INHALE** las neblinas o vapores de aceite.
- Limpie **SIEMPRE** los derrames de inmediato – los derrames pueden ser un peligro de resbaladuras si no presta atención a los mismos.
- No guarde **NUNCA** el aceite en recipientes abiertos o sin marcar.

Siga también estas precauciones importantes de manipulación segura para reducir el riesgo de explosiones o incendios al preparar la mezcla de combustible y aceite:

- Prepare **SIEMPRE** la mezcla de combustible/ aceite en un recipiente de combustible aprobado
- Siga **SIEMPRE** las instrucciones de mezcla en los manuales del operador.
- Asegúrese **SIEMPRE** de que las tapas del recipiente de combustible estén bien apretadas antes de agitar el recipiente para mezclar el combustible y el aceite.
- Guarde **SIEMPRE** los recipientes de combustible en un lugar seguro, con tapas y respiraderos bien sellados.

Para obtener información más detallada y de primeros auxilios, visite el sitio web del fabricante del aceite para obtener un ejemplar de la hoja de datos de seguridad de materiales, o póngase en contacto con la compañía de aceite.

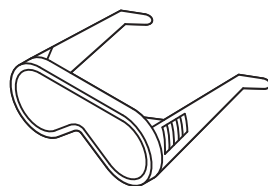

Lleve puestas gafas de seguridad al mezclar o manipular combustible

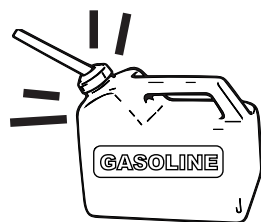

Apriete la tapa antes de sacudir el recipiente



PELIGRO

Los combustibles alternativos, como E-20 (20% de etanol), E-85 (85% de etanol) o cualquier combustible que no cumpla con los requisitos NO están aprobados para usar en motores de gasolina de 2 tiempos. El uso de combustibles alternativos pueden causar problemas de rendimiento, pérdida de potencia, recalentamiento, bolsas de vapor y la operación no intencionada de la máquina, incluida la conexión indebida del embrague, pero sin limitarse a esto. Los combustibles alternativos puede causar también el deterioro prematuro de las tuberías de combustible, empaquetaduras, carburadores y otros componentes del motor.



No use **NUNCA** combustible sin mezclar ni ningún combustible de alto contenido de etanol (un contenido de etanol mayor que el 10%) como E20-E85, en un motor de dos tiempos.

Los recipientes de combustible que estén llenos con una mezcla de combustible/aceite de motor de dos tiempos deben identificarse y guardarse por separado para prevenir el uso de combustible sin mezclar o de alto contenido de etanol en un motor de dos tiempos.



PELIGRO

Las hojas de las unidades que requieran un arranque con el regulador completamente abierto (gatillo del regulador completamente apretado) empezarán a moverse inmediatamente cuando arranque el motor. Para evitar la pérdida de control y lesiones graves, no se acerque a las hojas, y mantenga las hojas alejadas de los objetos que puedan enredarse. Suelte de inmediato el gatillo del regulador cuando arranque el motor.

El manual del operador de la unidad proporciona instrucciones de arranque específicas para su modelo y tipo de motor. Para su seguridad, siga estas instrucciones de arranque, y observe las reglas de seguridad proporcionadas. Antes de arrancar la unidad, asegúrese de saber la posición del interruptor de "PARADA" de la unidad y de cómo efectuar una parada de emergencia en caso de que funcione mal el interruptor. (Vea "Parada" en la página siguiente).

Las hojas del recortadora de cercos no deben moverse al ralentí, ya que de lo contrario se pueden producir lesiones personales graves. Tal vez sea necesario ajustar el carburador periódicamente para asegurarse de que no se muevan las hojas al funcionar al ralentí. Si las hojas se mueven durante el ralentí, **apague la unidad de inmediato**, y reajuste el carburador según las instrucciones de "Ajuste del carburador" y las especificaciones de ralentí proporcionadas en el manual del operador. Vea a su distribuidor o póngase en contacto con Respaldo del Consumidor de para obtener ayuda si tiene dudas.

Siga estas reglas de seguridad importantes al volver a arrancar la unidad:

- No arranque ni haga funcionar nunca la unidad en interiores o en cualquier lugar donde haya una mala circulación de aire. La operación en interiores produce niveles peligrosos de monóxido de carbono, que es un gas venenoso incoloro e inodoro. El monóxido de carbono (CO) causa náuseas y otros síntomas similares a la gripe si se inhalan. La exposición prolongada al CO puede causar la pérdida de conocimiento, daños en el cerebro o la muerte.
- No arranque **NUNCA** un recortadora de cercos cerca de un recipiente de gasolina o de gasolina derramada.
- Apártese **SIEMPRE** al menos 3 m (10 pies) del lugar de reabastecimiento de combustible antes de arrancar el motor.
- Quite **SIEMPRE** la cubierta de las hojas antes de arrancar la unidad. Mantenga la cubierta de las hojas en las proximidades, y vuelva a ponerla cuando se hayan parado la unidad y las hojas.
- No arranque **NUNCA** una unidad HCA (eje alargado, hoja articulada) cuando la hoja esté en posición plegada/bloqueada. Primero ajuste el ángulo de corte.

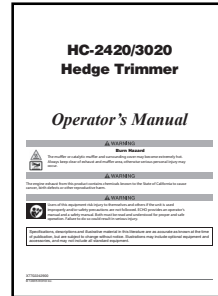

- Arranque **SIEMPRE** el recortadora de cercos horizontal sobre el terreno, con las hojas alejadas de todas las obstrucciones.
- No arranque **NUNCA** la unidad sujetándolas y apuntándola hacia abajo ni mientras esté apoyada sobre las puntas de las hojas.
- Agarre **SIEMPRE** bien la unidad al arrancar para impedir la pérdida de control al tirar del asa del motor de arranque.
- Sujete **SIEMPRE** bien la unidad con las dos manos después de arrancar, usando las empuñaduras delantera y trasera.
- **MANTENGA** la unidad bien agarrada con las dos manos en todo momento mientras se use la unidad.
- Apague **SIEMPRE** la unidad de inmediato si se producen sacudidas o vibraciones excesivas al arrancar. Ponga una etiqueta en la unidad y pida que la examinen en un centro de servicio autorizado antes de volver a utilizarla.

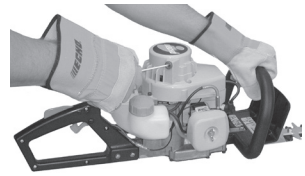

PARADA

El interruptor de "PARADA" detiene la unidad conectando el sistema de encendido a tierra e impidiendo que la bujía descargue una chispa. Si funciona mal el interruptor de PARADA y no se detiene la unidad cuando es necesario, use el estrangulador para calar el motor hasta pararse, y pida a su distribuidor que repare el interruptor antes de volver a usar la unidad.

Use esta secuencia de parada de emergencia solamente si funciona mal el interruptor de PARADA:

- Suelte el gatillo y deje que el motor vuelva al ralentí y las hojas de paren.
- Después de haber vuelto a poner el motor en ralentí y haber detenido las hojas, ponga la unidad sobre una superficie segura plana, lejos de las obstrucciones de las hojas.
- Mantenga una mano en el conjunto de empuñadura de control del regulador para mantener el control de la unidad y mueva la palanca de control del estrangulador a la posición cerrada, "ARRANQUE EN FRÍO" (símbolo del estrangulador) para calar el motor.
- Sujete la unidad agarrándola bien con las dos manos y espere a que el motor se cale hasta pararse por completo.
- Una vez que se pare el motor y se hayan detenido las hojas desconecte el cable de la bujía, y ponga una etiqueta en la unidad para identificar que tiene un interruptor de PARADA roto.
- No vuelva a arrancar la unidad. Repare la unidad antes de volver a usarla.

Interruptor de parada



Interruptor de parada

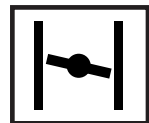
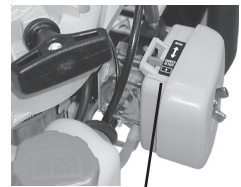

ESTRANGULADOR CERRADO (POSICIÓN DE ARRANQUE EN FRÍO)



PELIGRO

Las hojas del recortadora de cercos están muy afiladas. Las hojas en movimiento producen una potente acción de corte. El contacto con las hojas móviles causará lesiones graves. No acerque las manos, pies y otras partes del cuerpo a las hojas móviles en ningún momento. Lleve puestos guantes de trabajo, gafas de seguridad, protectores de oídos y ropa protectora.



Los gases de escape del motor contienen monóxido de carbono, un gas venenoso.

La inhalación de monóxido de carbono puede ocasionar la pérdida de conocimiento, lesiones graves o la muerte. Arranque y haga funcionar la unidad en el exterior solamente.

Todos los equipos tienen silenciadores apagachispas como equipos estándar. Los apagachispas impiden la descarga de partículas de carbón incandescentes calientes del silenciador. La operación con un apagachispas dañado, suelto o que falte puede provocar un incendio.

Los gases de escape producidos por los equipos de gasolina están calientes y pueden causar quemaduras o inflamar casi todos los materiales inflamables.

No dirija nunca los gases de escape del motor hacia el cuerpo o hacia materiales inflamables. El silenciador y el área circundante se calientan mucho durante el uso, y pueden causar quemaduras graves si se tocan.



CORTE

Para cortar, sujete bien la recortadora de cercos con las dos manos, con los pulgares alrededor de las empuñaduras a fin de agarrarlo bien. Apriete lentamente el gatillo del regulador para acelerar el motor, y acerque con cuidado las hojas al material que se vaya a cortar.



Obedezca estas precauciones importantes al cortar:

- Use **SIEMPRE** las dos manos para operar su recortadora de arbustos. NO opere la unidad con una sola mano. Si la recortadora de arbustos se le resbala de las manos, NO intente agarrarla — déjela que caiga al suelo. Si agarra las cuchillas cortadoras se pueden producir lesiones personales graves. Reduzca la posibilidad de que se le resbala agarrándola firmemente, con los pulgares y los dedos rodeando cada mango.
- Corte **SIEMPRE** usando una postura estable con ambos pies sobre el terreno. Esté alerta en caso de peligros como superficies resbaladizas, escaleras y otras características del jardín como rocas, bordes y otros objetos que puedan afectar una postura estable.



- Lleve **SIEMPRE** equipos de protección personal apropiados para protegerse la cara, los ojos, los oídos y las manos. Lleve ropa protectora para reducir al mínimo el riesgo de cortes, arañazos y quemaduras.
- No se ponga **NUNCA** de pie en una escalera de mano u otra plataforma temporal. Se puede caer o resbalar, y lesionarse o lesionar a otros. Use un recortadora de cercos montado en el eje para llegar a arbustos y matorrales altos.
- No sujete **NUNCA** ni deje que otros sujeten el material que está cortando.
- Mantenga **SIEMPRE** las dos manos en la unidad para controlar la acción de corte.
- Mantenga **SIEMPRE** los gases de escape del silenciador apuntando en sentido contrario al cuerpo.
- No toque **NUNCA** el silenciador, tapa del silenciador o área circundante durante la operación. Deje que se enfríe la unidad antes de efectuar el mantenimiento en el área del silenciador.
- No deje **NUNCA** que se acumulen residuos inflamables como hojas secas y palos en el área de los gases de escape. El calor de la operación puede inflamar estos materiales y causar un incendio.
- Mantenga **SIEMPRE** alejados los dedos, manos y todas las partes del cuerpo de las hojas de corte y del área de corte.
- No deje **NUNCA** a nadie que introduzca el brazo en el área de corte por ningún motivo mientras la unidad esté en funcionamiento.
- Mantenga **SIEMPRE** una visual directa con las hojas del recortadora de cercos y con el área en la que se está efectuando el corte. Sea consciente de lo que hay en la trayectoria de las hojas en todo momento.
- Mantenga **SIEMPRE** una zona de seguridad mínima de 15 pies (5 metros) desde donde está trabajando. No deje a otros que entren en la zona de seguridad a menos que apague la recortadora de cercos y las hojas se hayan detenido completamente.
- No dirija **NUNCA** las hojas hacia su cuerpo durante el corte – mantenga las hojas apuntando en sentido contrario en todo momento.
- No exceda **NUNCA** la capacidad de corte de las recortadora de cercos – al forzar las hojas para que corten materiales más gruesos que para los que está diseñado la recortadora de cercos se producirán atascos, daños en la hoja y un mal rendimiento general.
- Use **SIEMPRE** una herramienta adecuada como una podadora o motosierra para cortar ramas más gruesas que lo que permite la capacidad del recortadora de cercos.



Lleve siempre la ropa apropiada al usar la recortadora de cercos.

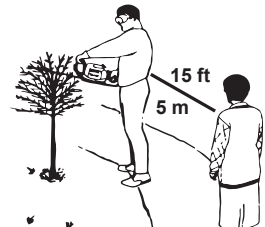

OPERACIÓN

- No trate **NUNCA** de cortar más de 6 pulgadas de un seto o matorral en una pasada. Use múltiples pasadas para efectuar cortes más limpios y seguros y controlar mejor la posición de las hojas.
- No corte **NUNCA** en la oscuridad o cuando la visibilidad del área de corte sea mala. Debe poder ver las hojas y el área de corte en todo momento.
- Esté **SIEMPRE** alerta en caso de cambios en la operación del recortadora de cercos que pudieran indicar un problema – vibraciones súbitas, ruido inusual, olor fuerte a combustible o mal rendimiento de corte. **Todo lo anterior requiere su atención inmediata. PARE LA UNIDAD DE INMEDIATO SI SE PRODUCE CUALQUIERA DE ESTOS PROBLEMAS** y corrija los problemas antes de seguir adelante.



PELIGRO

LAS FUGAS DE COMBUSTIBLE CONSTITUYEN UN RIESGO DE INCENDIO Y LESIONES GRAVES. El fuerte olor a combustible puede ser una indicación de una tapa de depósito de combustible suelta, fugas en el sistema de combustible o derrames de combustible. DETenga LA UNIDAD INMEDIATAMENTE, Y COMPRUEBE LA TAPA DEL DEPÓSITO DE COMBUSTIBLE, DEPÓSITO DE COMBUSTIBLE Y ÁREA DEL CARBURADOR PARA VER SI HAY FUGAS.

Si la unidad está caliente, ponga la unidad sobre el terreno en un área segura lejos de las chispas, llamas y otras fuentes de inflamación y deje que la unidad se enfríe antes de manipular o drenar combustible.

Si se ha derramado combustible en la ropa, evite el contacto con el calor, chispas, llamas, materiales humeantes, electricidad estática y demás fuentes de inflamación. Llevar puesta ropa empapada en combustible puede producir lesiones graves o mortales debido a quemaduras. Eche agua a la ropa de forma inmediata, y póngase ropa seca tan pronto como sea posible.

FUGAS DE COMBUSTIBLE

Después de enfriarse la unidad, eche el resto de combustible del depósito en un recipiente de combustible aprobado. Purgue el combustible que queda en la ampolla de purga apretándola hasta que quede vacía. Eche el combustible quitado de la ampolla de purga en un recipiente de combustible aprobado, y apriete bien la tapa del recipiente.

Ponga una etiqueta en la unidad para no reabastecer la unidad de combustible hasta que no se haya corregido la fuga. Póngase en contacto con su distribuidor para efectuar el servicio.

- No transporte **NUNCA** una unidad con una fuga de combustible hasta que no se haya vaciado todo el combustible de forma segura en un recipiente aprobado.
- No siga **NUNCA** llevando ropa en la que se haya salpicado, derramado o fugado combustible – moje la ropa con agua de inmediato. Lave el área afectada, y póngase ropa seca tan pronto como sea posible.

- Deseche **SIEMPRE** los trapos empapados en combustible en un recipiente de seguridad a prueba de incendios. Seque al aire libre la ropa contaminada con combustible, y lávela con detergente y agua antes de volvérsela a poner.
- No ponga nunca ropa contaminada con combustible en un secador de ropa sin antes lavarla bien.

Si se produce una fuga mientras se transporta la unidad a un camión o remolque cerrado, o mientras se usa la unidad entre usos, ventile de forma segura el área del derrame para disipar el vapor de combustible. No permita calor, chispas, llamas, materiales humeantes u otras fuentes de inflamación cerca del área de derrame. Siga las instrucciones para drenar el combustible de la herramienta. Póngase en contacto con su distribuidor después de poner una etiqueta en la unidad para impedir el reabastecimiento de combustible hasta que se efectúen reparaciones.

PROBLEMAS MECÁNICOS

Las vibraciones súbitas, el ruido inusual o el mal rendimiento de corte pueden ser indicaciones de una pieza suelta o rota, un mal ajuste de las hojas o falta de lubricación. La operación de la unidad con cualquiera de estos problemas puede causar atascos u otros funcionamientos indebidos súbitos que podrían ocasionar lesiones. Deje de usar la unidad, y examínela con detenimiento para ver si hay problemas. Corrija todos los problemas antes de volver a usar la unidad, o póngala una etiqueta hasta que pueda ser reparada por un distribuidor de servicio autorizado.

CORTE – RECORTADORA DE CERCOS DE EJE

Hay dos tipos básicos de recortadora de cercos de alcance alargado montados en eje para cumplir con las necesidades de los profesionales de la jardinería y las exigencias de los propietarios. Las recortadora de cercos montados en el eje (modelos SHC) proporcionan el alcance adicional necesario para recortar arbustos altos y matorrales ornamentales. Las recortadora de cercos articulados (modelo HCA) proporcionan un alcance alargado, y también permiten a los usuarios ajustar el ángulo de corte de la hoja.

El uso de recortadora de cercos montados en un eje requiere que se sigan reglas de seguridad adicionales para poder efectuar una operación segura:

- No haga funcionar **NUNCA** una unidad a menos de 50 pies (15 metros) del tendido eléctrico superior. Los ejes de las recortadora de cercos no están aislados contra la corriente eléctrica y el contacto con los cables puede producir lesiones graves o mortales debido a una descarga eléctrica.
- Lleve **SIEMPRE** protegida la cabeza, cara y ojos al cortar por encima para protegerse de la caída de residuos y ramas afiladas.

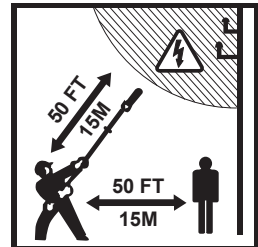

OPERACIÓN

- Compruebe **SIEMPRE** el área que se vaya a cortar antes de empezar. Es posible que el corte con un recortadora de cercos de alcance alargado requiera el recorte en un área que no esté en la visual directa.
- Use **SIEMPRE** una empuñadura de ajuste al ajustar el ángulo de la hoja, y bloquee bien las hojas antes de soltar la empuñadura.
- No agarre **NUNCA** las hojas ni use una caja de engranajes para ajustar la posición de las hojas. Los fillos de las hojas pueden atravesar los guantes y la caja de engranajes puede calentarse durante el uso.
- Lleve **SIEMPRE** guantes para protegerse las manos contra las superficies calientes y el contacto por accidente con los fillos.
- Haga funcionar **SIEMPRE** la unidad con la cabeza mantenida al lado derecho del cuerpo. Sujete la unidad en el lado izquierdo del cuerpo para permitir que los gases de escape calientes se dirijan hacia usted y hacia su ropa.
- No se ponga de pie **NUNCA** en una escalera de mano ni sobre ninguna superficie de trabajo inestable durante el corte. La manipulación de un recortadora de cercos de eje con un alcance alargado requiere una postura segura y un equilibrio estable.
- Pare **SIEMPRE** el motor antes de efectuar ajustes. Efectúe ajustes con la unidad colocada de forma segura en el terreno o en otra superficie horizontal que esté libre de residuos u otras obstrucciones.
- No trate **NUNCA** de ajustar el ángulo de corte de las unidades HCA con la unidad en posición vertical – ajuste **SIEMPRE** el ángulo de corte con la unidad en el terreno.
- Asegúrese **SIEMPRE** de que las hojas en las unidades HCA estén bien bloqueadas en posición antes de levantar la unidad el terreno. Las hojas indebidamente bloqueadas pueden pivotar libremente y golpearle, causando lesiones graves.
- Ponga **SIEMPRE** una cubierta de hojas de plástico y vuelva a poner las hojas de la HCA en la posición plegada y bloqueada cuando se haya completado el corte.



DESATASCOS

Los recortadora de cercos convierten el movimiento giratorio del cigüeñal del motor en un movimiento de corte de vaivén para impulsar una o dos hojas de recortadora de cercos. Este movimiento alternativo de vaivén es producido por la caja de engranajes, que es impulsada por un embrague conectado al cigüeñal del motor.



Si se atascan las hojas debido a un alambre u otra obstrucción y no se pueden mover, el embrague permite el funcionamiento del motor. Tan pronto como se elimine la obstrucción, las hojas están libres para poder moverse otra vez, cortando instantáneamente lo que quede en la trayectoria de los dientes de las hojas.



Para protegerse contra las lesiones graves al desatascar, siga estas reglas de seguridad importantes:

- No introduzca **NUNCA** el brazo para tratar de quitar el material atascado mientras el motor esté en funcionamiento.
- Apague **SIEMPRE** la unidad y desconecte la bujía antes de desatascar. En las unidades eléctricas, apague la unidad, y desenchufe el cordón de alimentación de la toma de corriente.
- Inspeccione **SIEMPRE** las hojas después de desatacarlas para asegurarse de haber eliminado todo el material atascado, y de asegurarse de que las hojas no estén dañadas.

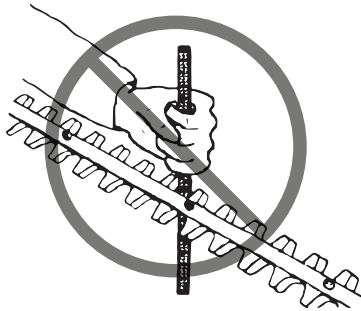

Interruptor de parada

Posición de parada

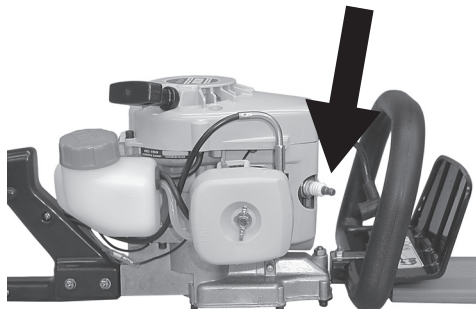



ADVERTENCIA

La operación de un recortadora de cercos mantenido de forma deficiente puede provocar lesiones graves al operador y a otros. Mantenga la unidad según las instrucciones del manual del operador. Mantenga las hojas afiladas y bien ajustadas, y reemplace las piezas rotas de inmediato.

Su recortadora de cercos requiere un mantenimiento regular para una operación segura y un rendimiento fiable. El uso de una unidad mal mantenida puede ocasionar lesiones debido a roturas de piezas u otros funcionamientos defectuosos. Siga estas instrucciones de seguridad importantes para reducir el riesgo de lesiones causadas por un mal mantenimiento.

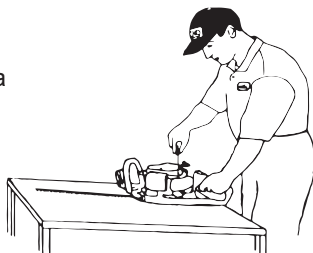

- No pruebe **NUNCA** la chispa de encendido conectando a tierra la bujía cerca del orificio de la bujía del cilindro. La chispa puede inflamar los vapores de combustible, causando lesiones graves debido a una explosión o a un incendio.
- No use **NUNCA** una unidad con piezas rotas, dañadas, desgastadas o que falten. Póngase en contacto con su distribuidor para efectuar reparaciones si se han encontrado problemas.
- No use **NUNCA** piezas sustituidas, piezas de otros modelos o marcas, o piezas usadas, al efectuar mantenimiento o reparaciones. Use solamente piezas nuevas fabricadas para su número de serie y modelo específicos de recortadora de cercos.
- No efectúe **NUNCA** reparaciones temporales en una unidad – saltándose pasos o usando piezas cuestionables y efectuando reparaciones que no sean aprobadas que puedan crear un peligro de seguridad que cause lesiones graves. Las reparaciones indebidas también pueden causar roturas de piezas prematuras, y anular la garantía del producto.
- Mantenga **SIEMPRE** afiladas las hojas del recortadora de cercos. El corte con hojas sin afilar aumenta las probabilidades de atascos, reduce la eficiencia de corte y aumenta la fatiga del operador.
- Mantenga **SIEMPRE** afiladas las hojas del recortadora de cercos. Las hojas mal ajustadas pueden provocar un mal rendimiento, aumentar el riesgo de atascos y producir una rotura o un desgaste prematuro de las hojas.

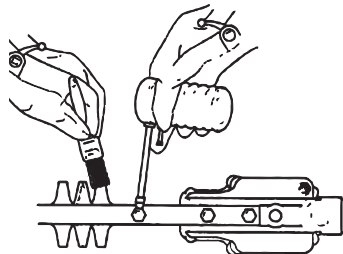
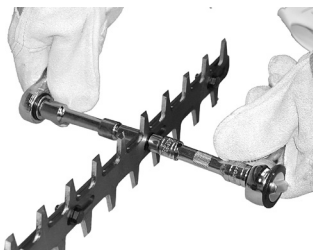
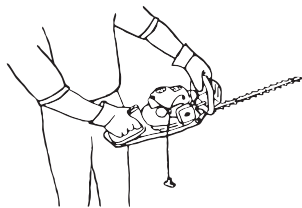

- Mantenga **SIEMPRE** las hojas y la caja de engranajes bien lubricadas. La mala lubricación puede causar roturas de piezas y recalentamiento.
- Mantenga **SIEMPRE** los sujetadores bien apretados. La operación con sujetadores sueltos puede hacer que la operación sea peligrosa.
- Efectúe **SIEMPRE** una comprobación de seguridad después de efectuar cualquier tarea de servicio o mantenimiento de la unidad. Asegúrese de que todas las piezas estén bien instaladas, toda la tornillería esté bien apretada y todos los protectores colocados.
- Pare **SIEMPRE** la unidad inmediatamente y corrija cualquier problema si la unidad no funciona debidamente después de efectuar el servicio o el mantenimiento. La operación de una unidad mal reparada puede producir lesiones graves.
- Pida **SIEMPRE** a un técnico de servicio capacitado que efectúe las tareas de servicio importantes. Vea a su distribuidor para obtener el respaldo de servicio autorizado.

ALMACENAMIENTO



PELIGRO

El almacenamiento indebido puede producir incendios, explosiones, daños en los equipos y daños materiales, y lesiones graves. Siga las instrucciones de almacenamiento del manual del operador. Obedezca todas las reglas para la manipulación segura del combustible. El manual del operador contiene instrucciones detalladas para preparar la unidad para el almacenamiento. Siga detenidamente las instrucciones del manual, y asegúrese de que observa estas precauciones de seguridad importantes:

- No guarde **NUNCA** una unidad con una mezcla de combustible en el depósito de combustible. Las fugas pueden producir un incendio.
- Mantenga **SIEMPRE** el área de escape del silenciador libre de residuos inflamables al guardar o transportar la unidad. Deje que se enfríe la unidad antes de ponerla en un área confinada como un maletero, plataforma de camioneta cubierta o remolque cerrado.
- No guarde **NUNCA** la unidad en un recinto en que los vapores de combustible puedan acumularse o llegar a una llama o chispa.
- Permanezca **SIEMPRE** alejado del calor, chispas y llamas al drenar el depósito de combustible para un almacenamiento prolongado. Limpie los derrames de inmediato, y deseche los trapos y el combustible drenado de forma segura.
- Desconecte **SIEMPRE** el cable de la bujía e instale la cubierta de las hojas al almacenar la unidad, y mantenga la unidad fuera del alcance de los niños.

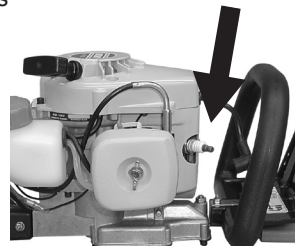

RECORTADORA DE CERCOS ELÉCTRICOS

PRECAUCIONES ESPECIALES PARA RECORTADORA DE CERCOS ELÉCTRICOS

PELIGRO

Peligro de descarga/electrocución Lea, entienda y obedezca todas las instrucciones de seguridad y operación. De no seguir todas las instrucciones se pueden producir lesiones graves o mortales debido a una descarga eléctrica.

Los recortadora de cercos eléctricos exponen a los usuarios a un riesgo de descarga eléctrica y electrocución, debido al contacto con cables eléctricos con corriente. Se requiere una manipulación específica y precauciones de seguridad para una operación segura, y éstas deben respetarse. Asegúrese de observar todas las reglas de seguridad importantes:

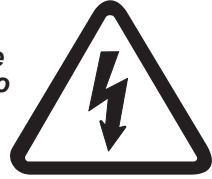

Seguridad del cordón de alimentación

Use SIEMPRE un interruptor de pérdidas de corriente accidentales a tierra aprobado por UL para reducir al mínimo el riesgo de una descarga eléctrica. La mayoría de los municipios requieren estos interruptores para tomas de corriente exteriores y para “lugares mojados”. Use uno de estos interruptores portátiles de valores nominales debidos si la pared disponible o la toma al aire libre no tiene conectada una protección contra pérdidas de corriente accidentales a tierra.

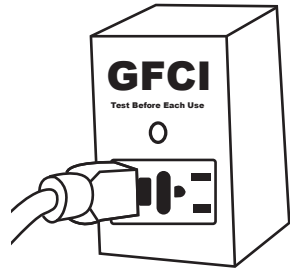

- No use **NUNCA** cordones de alargamiento dañados o para uso interno. Use solo cordones de 3 clavijas conectados a tierra aprobados por UL para uso externo.
- Use **SIEMPRE** un cordón de alargamiento nominal para la corriente requerida para impulsar la recortadora de cercos. Mantenga a un mínimo la longitud del cordón para impedir la caída de voltaje, la pérdida de corriente y el recalentamiento del motor.
- Proporcione **SIEMPRE** una conexión segura entre el cordón de alimentación del recortadora de cercos y el cordón de alargamiento que se usa para suministrar corriente. Haga un nudo de seguridad en los cordones de alimentación para impedir la desconexión por accidente de un cordón de alimentación durante el uso.
- Mantenga **SIEMPRE** los cordones de alimentación alejados de las hojas del recortadora de cercos. Apártese del cordón cuando corte. Pare la unidad y apóyela



Tamaño Del Calibre Del Cable Americano (AWG) Mínimo Recomendado Para Los Cordones De Extensión	
Longitud Total Del Cordón	Calibre Correcto Del Cordón
25 pies	18 AWG
50 pies	16 AWG
100 pies	16 AWG
150 pies	14 AWG

RECORTADORA DE CERCOS ELÉCTRICOS

sobre el terreno si se enreda el cordón de alimentación. Desenchufe la unidad y vuelva a colocar el cordón antes de seguir cortando.

- No coloque **NUNCA** el cordón de alimentación sobre el material que se vaya a cortar o dentro del mismo. Use un cordón más largo para aumentar el alcance de corte si es necesario, o use una toma de corriente más cercana al área de trabajo.
- No lleve **NUNCA** la recortadora de cercos colgando del cordón de alimentación, ni tire del mismo para desconectarlo de la toma de corriente. Enchufe y desenchufe los cordones usando los enchufes del conector solamente.
- Evite **SIEMPRE** los filos y las superficies abrasivas que puedan dañar el aislamiento del cordón de alimentación. Los cordones dañados pueden causar una descarga eléctrica o una electrocución, y las chispas de los cortocircuitos pueden empezar incendios.
- Sea consciente **SIEMPRE** de la posición del cordón, y del peligro de tropiezo que existe cuando los cordones de alargamiento estén tendidos a lo largo del terreno. Use un cordón de alargamiento con un color brillante para verlo mejor, y asegúrese de que otros queden advertidos cuando el cordón se mueva a un nuevo lugar.
- No se ate **NUNCA** un cordón de alimentación a la cintura. Mantenga los cordones de alimentación libres de toda clase de objetos que pueden impedir que la recortadora de cercos quede sujeto debidamente mientras se corta.
- Use **SIEMPRE** las técnicas de conexión a tierras recomendadas por el fabricante al usar un generador portátil para suministrar corriente a la unidad. Lea detenidamente el manual del operador y las instrucciones de seguridad del operador antes de usar un generador para suministrar corriente.
- No toque **NUNCA** la caja de engranajes, hojas o cualquier pieza de metal del recortadora de cercos si las hojas están melladas o han producido cortes en el cordón de alimentación. Desconecte la corriente, apoye la unidad con cuidado en el terreno y desconecte el cordón de alimentación de la toma de corriente antes de liberar el cordón de las hojas del recortadora de cercos.
- Compruebe **SIEMPRE** el cordón de alargamiento y el cordón de alimentación para ver si hay indicios de desgaste, cortes u otros daños antes de usar, y reemplace el cordón si hay daños presentes.
- Enrolle **SIEMPRE** el cordón de alargamiento y guárdelo de modo seguro cuando termine de cortar. Dejar un cordón de alargamiento en el terreno es un peligro, y puede causar tropiezos y caídas, incluso cuando se deje a plena vista.

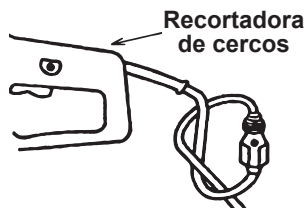

RECORTADORA DE CERCOS ELÉCTRICOS

SEGURIDAD DE OPERACIÓN DE ENERGÍA ELÉCTRICA

PELIGRO

El uso indebido de los productos eléctricos, o de no seguir todas las precauciones de seguridad e instrucciones de operación, puede producir quemaduras eléctricas, descargas, electrocución y lesiones graves o mortales debido a explosiones o incendios.

Obedezca estas advertencias importantes al usar herramientas y equipo eléctricos.



- No haga funcionar **NUNCA** un recortadora de cercos eléctrico ni ningún otro equipo eléctrico en la lluvia, en lugares mojados ni en ningún lugar en que el operador pueda estar en contacto con el agua o las superficies mojadas. El agua conduce la electricidad, y sirve de conductor al terreno si se toca o se pisa.

- No use **NUNCA** recortadora de cercos eléctricos para cortar setos o matorrales mojados.



- No haga funcionar **NUNCA** la unidad si la caja está rajada, los cables están deshilachados o si se observan chispas de cordones o conexiones cuando se haya encendido la unidad. Desconecte la corriente de inmediato de la toma de corriente, desconecte el cordón de alimentación e inspeccione y efectúe el servicio completo de la unidad antes de volver a usarla.

- **DEJE** de usar la unidad de inmediato si los cordones de alimentación, enchufes, receptáculos se calientan al tacto, si huele a quemado o si ve salir humo de los cordones de alimentación o del recortadora de cercos. Desconecte la corriente a la toma de inmediato y desenchufe con cuidado el cordón de alimentación. Deje que se enfríe la unidad antes de manipularla e inspeccione y efectúe el servicio de la misma antes de volver a usarla.

- No haga funcionar **NUNCA** los recortadora de cercos cerca de gasolina, pinturas inflamables, manchas, disolventes, diluyentes y adhesivos, ni ninguna otra clase de gases o vapores explosivos. Los motores eléctricos emiten chispas que pueden inflamar productos inflamables y vapores, causando lesiones graves y daños materiales debido a explosiones e incendios.

- No enchufe **NUNCA** la unidad sin comprobar primero el interruptor de encendido para asegurarse de que la unidad esté en la posición de apagado. El arranque no intencionado de la unidad puede ocasionar lesiones graves.

- No pegue ni inmovilice **NUNCA** el interruptor en la posición de encendido para bloquear la unidad en la posición de encendido. El uso de una unidad con el interruptor bloqueado en la posición de encendido puede producir lesiones graves al operador y a otras personas.

- No deje **NUNCA** la unidad enchufada sin atender. Un niño o cualquier otra persona sin experiencia puede recoger la unidad y lesionarse gravemente o lesionar a otros.

Peligro:
Protector roto
Caja rajada



Para localizar a su distribuidor Echo más próximo consulte nuestro sitio web, <http://www.echo-usa.com> llame al 1-800-432-ECHO (3246). Pregunte cómo obtener un vídeo de seguridad GRATIS. El vídeo de seguridad suplementario de Echo da información útil de seguridad y operación.

Para localizar a su distribuidor Shindaiwa más próximo consulte nuestro sitio web, <http://www.shindaiwa-usa.com> llame al 1-877-986-7783. Pregunte cómo obtener un vídeo de seguridad GRATIS. El vídeo de seguridad suplementario de Shindaiwa da información útil de seguridad y operación.



ECHO INCORPORATED
400 OAKWOOD ROAD
LAKE ZURICH, IL 60047
PHONE: (847) 540-8400
www.echo-usa.com