



# Soplador motorizado

## *Manual del operador*

**MODELO**

**PB-251**

### **ADVERTENCIA** **PELIGRO**



El silenciador o el silenciador catalítico y la tapa que lo rodea puede calentarse demasiado.

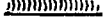

Mantengase fuera del alcance del escape del mofle y del area del mismo, para evitar serias heridas personales que puedan ocurrir.



### **ADVERTENCIA**

Los gases de escape del motor de este producto contienen productos químicos que según el Estado de California causan cáncer, defectos de nacimiento u otros daños del aparato reproductor.



### **ADVERTENCIA**

Los usuarios de este equipo corren el riesgo de lesionarse si se usa indebidamente la unidad o no se siguen las precauciones de seguridad. ECHO proporciona un manual del operador. Se deben leer y entender ambos para llevar a cabo una operación segura y apropiada. De no hacer esto se pueden producir lesiones graves.

## INTRODUCCIÓN

Bienvenido a la familia ECHO. Este producto ECHO ha sido diseñado y fabricado para proporcionar una larga duración y seguridad en el trabajo. Lea y entienda este manual. Verá que es fácil de usar y está lleno de recomendaciones de operación útiles y mensajes de SEGURIDAD.

## EL MANUAL DEL OPERADOR

Guárdelo en un lugar seguro como futura referencia. Contiene especificaciones e información para la seguridad, operación, arranque, parada, mantenimiento, almacenamiento y montaje específicos de este producto.

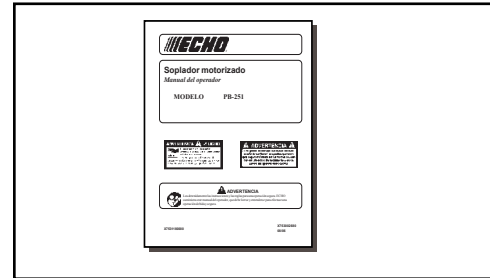

## TABLA DE MATERIAS

Introducción .....	2	Mantenimiento .....	15
- El manual del operador .....	2	- Niveles de habilidad .....	15
Seguridad		- Intervalos de mantenimiento .....	15
- Símbolos e información importante del manual de seguridad .....	3	- Filtro de aire .....	16
- Símbolos internacionales .....	3	- Filtro de combustible .....	16
- Condición personal y equipos de seguridad .....	3	- Bujía .....	17
- Equipos .....	6	- Sistema de enfriamiento .....	17
Control de emisiones .....	6	- Sistema de escape .....	18
Descripción .....	7	- Ajuste del carburador .....	20
Contenido .....	8	- Operación a grandes altitudes .....	20
Montaje .....	9	Localización y reparación de fallas .....	21
- Instale los tubos del soplador .....	9	Almacenamiento .....	22
- Quite los tubos del soplador .....	10	Especificaciones .....	23
Operación .....	10	Declaración de garantía .....	24
- Combustible .....	10	Información de servicio .....	28
- Arranque del motor en frío .....	12	- Piezas/Número de serie .....	28
- Arranque con el motor caliente .....	13	- Servicio .....	28
- Parada del motor .....	13	- Asistencia para productos del consumidor de ECHO ..	28
- Operación del soplador .....	14	- Tarjeta de garantía .....	28
		- Manuales adicionales o de repuesto .....	28
		- Instrucciones para pedir manuales .....	28

Creemos que las especificaciones, descripciones y material ilustrativo de esta publicación son exactos en el momento de la publicación, pero están sujetos a cambios sin previo aviso. Las ilustraciones pueden incluir equipos y accesorios optativos, y es posible que no incluyan todos los equipos estándar.

## SEGURIDAD

### SÍMBOLOS E INFORMACIÓN IMPORTANTE DEL MANUAL DE SEGURIDAD

En todo este manual y en el producto mismo, podrá encontrar alertas de seguridad y mensajes de información útiles precedidos de símbolos o palabras clave. A continuación se explican esos símbolos y palabras clave y lo que significan para usted.

#### **PELIGRO**

El símbolo de alerta de seguridad que aparece con la palabra "PELIGRO" llama la atención sobre una acción o condición que CAUSARÁ lesiones personales graves o la muerte si no se evita.

#### **ADVERTENCIA**

El símbolo de alerta de seguridad que aparece con la palabra "ADVERTENCIA" llama la atención sobre una acción o condición que PUEDE causar lesiones personales graves o la muerte si no se evita.

#### **PRECAUCIÓN**

El símbolo de alerta de seguridad que aparece con la palabra "PRECAUCIÓN" llama la atención sobre una acción o condición que puede ocasionar lesiones personales menores o moderadas si no se evita.



#### **SÍMBOLO DEL CÍRCULO Y BARRA**

Este símbolo significa que está prohibida la acción específica mostrada. De no hacer caso de estas prohibiciones se pueden producir lesiones graves o mortales.









#### **NOTA**







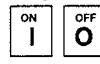

Este mensaje proporciona recomendaciones para el uso, cuidado y mantenimiento de la unidad.

#### **IMPORTANTE**

El mensaje incluido proporciona la información necesaria para la protección de la unidad.

### SÍMBOLOS INTERNACIONALES

Symbol form/shape	Symbol description/application	Symbol form/shape	Symbol description/application
	Lea y entienda el operador del manual.		Mezcla de combustible y aceite
	Protéjase los ojos, oídos y cabeza.		Seccionado de los dedos
	Superficie caliente		Protéjase las manos. Use las dos manos.
	Seguridad/Alerta		Lleve calzado resistente a las resbaladuras.
	NO deje que haya llamas o se produzcan chispas cerca del combustible.		NO fume cerca del combustible.

Symbol form/shape	Symbol description/application	Symbol form/shape	Symbol description/application
	Parada de emergencia		Encendido CONECTADO/DESCONECTADO
	Ajuste del carburador - Mezcla de baja velocidad		Cebador
	Ajuste del carburador - Velocidad en vacío		Ajuste del carburador - Mezcla de alta velocidad
	Control del estrangulador "arranque en frío" posición (Estrangulador Cierre)		Control del estrangulador "marcha" posición (Estrangulador Abierto)
	Velocidad al ralentí		Velocidad rápida

### CONDICIÓN PERSONAL Y EQUIPOS DE SEGURIDAD



#### **ADVERTENCIA**

Los usuarios de esta unidad corren el riesgo de lesionarse si se usa indebidamente o no se siguen las precauciones de seguridad. Se debe llevar ropa y equipos de seguridad apropiados al operar esta unidad.

**Condición física**

Es posible que su capacidad de juicio y destreza físicas no sean buenas:

- si está cansado o enfermo,
- si está tomando medicinas,
- si ha tomado alcohol o está drogado.

Opere la unidad solamente si está en buenas condiciones físicas y mentales.

**Protección de los ojos**

Lleve protectores de ojos que cumplan con los requisitos ANSI Z87.1 o CE siempre que se opere la unidad.

**Protección de las manos**

Lleve guantes de trabajo antideslizantes de servicio pesado para poder asir mejor la empuñadura de unidad. Los guantes también reducen la transmisión de las vibraciones de la máquina a las manos.

**Protección respiratoria**

Lleve una máscara para protegerse contra el polvo.

**Protección de los oídos**

ECHO recomienda protegerse los oídos siempre que se use la unidad.

**Ropa apropiada**

Lleve ropa ajustada y duradera;

- Los pantalones deben ser largos y las camisas deben ser de manga larga.
- NO LLEVE PANTALONES CORTOS,
- NO LLEVE CORBATAS, BUFANDAS, ARTÍCULOS DE JOYERÍA, o ropa con artículos sueltos o colgando que puedan engancharse en piezas móviles o en la vegetación o en la vegetación.

Lleve zapatos de trabajo resistentes con suelas antideslizantes;

- NO LLEVE ZAPATOS ABIERTOS POR DELANTE,
- NO OPERE LA UNIDAD DESCALZO.

Lleve guantes de trabajo antideslizantes. No acerque el cabello largo al motor o entrada del soplador. Conserva el pelo con el sombrero o la red de pelo.

**Tiempo húmedo y caluroso**

La ropa protectora pesada puede aumentar la fatiga del operador, lo que puede causar una insolación. Planee el trabajo pesado en las primeras horas de la mañana o últimas horas de la tarde cuando las temperaturas sean más frías.

**ADVERTENCIA**

Los componentes de encendido de esta máquina generan un campo electromagnético durante la operación que puede interferir con algunos marcapasos. Para reducir el riesgo de lesiones graves o mortales, las personas con marcapasos deben consultar con su médico y el fabricante del marcapasos antes de hacer funcionar esta máquina. A falta de esta información, ECHO no recomienda el uso de productos ECHO por parte de cualquier persona que tenga un marcapasos.

**Vibraciones y frío**

Se cree que se puede producir una condición llamada fenómeno de Raynaud, que afecta a los dedos de ciertos individuos, debido a la exposición a las vibraciones y al frío. La exposición a las vibraciones y al frío puede causar sensaciones de hormigueo y escozor seguidas por una pérdida de color y entumecimiento de los dedos. Se recomienda encarecidamente respetar las precauciones siguientes, ya que se desconoce la exposición mínima que puede provocar esta indisposición.

- Mantenga el cuerpo caliente, especialmente la cabeza, cuello, pies, tobillos, manos y muñecas.
- Mantenga una buena circulación de la sangre realizando ejercicios vigorosos con los brazos durante descansos frecuentes en el trabajo y también no fumando.
- Limite las horas de operación. Trate de ocupar los días con trabajos que no requieran la operación del soplador u otros equipos de mano impulsados.
- Si sufre molestias, tiene zonas enrojecidas e hinchazón de los dedos seguido por una pérdida de color y falta de sensación, consulte con un médico antes volver a exponerse al frío y a las vibraciones.



### ***Lesiones debidas a esfuerzos repetitivos***

Se cree que el uso prolongado de los músculos y tendones de los dedos, manos, brazos y hombros puede causar dolores, hinchazón, entumecimiento, debilidad y dolores agudos en esas áreas. Ciertas actividades repetitivas con las manos pueden ponerle en alto riesgo de desarrollar una lesión debida a esfuerzos repetitivos. Un caso extremo de lo anterior es el síndrome del túnel carpiano, que puede ocurrir cuando se inflama la muñeca y aprieta un nervio vital que atraviesa la zona. Algunas personas creen que la exposición prolongada a las vibraciones puede contribuir al síndrome del túnel carpiano. Este síndrome puede causar dolores agudos durante meses e incluso años.

Para reducir el riesgo de lesiones debidas a esfuerzos repetitivos/síndrome del túnel carpiano, haga lo siguiente:

- Trate de no usar la muñeca en posición doblada, extendida o torcida. En vez de eso, trate de mantener una posición recta de la muñeca. También, al agarrar, use toda la mano, no sólo el pulgar y el índice.
- Tómese descansos periódicos para reducir al mínimo la repetición y descansar las manos.
- Reduzca la velocidad y fuerza con que realiza el movimiento repetitivo.
- Haga ejercicios para fortalecer los músculos de las manos y los brazos.
- Deje de usar inmediatamente todos los equipos impulsados y acuda a un doctor si siente hormigueo, entumecimiento o dolores en los dedos, manos, muñecas o brazos. Cuanto antes se diagnostiquen estas indisposiciones, mayor será la probabilidad de prevenir daños permanentes en los nervios y músculos.



### **PELIGRO**

No opere este producto en interiores o áreas indebidamente ventiladas. El escape del motor contiene emisiones venenosas y puede causar lesiones graves o mortales.

### ***Lea los manuales***

- Proporcione a todos los usuarios de este equipo un ejemplar del manual del operador y manual de seguridad.

### ***Despeje el área de trabajo***

- Se debe advertir a los espectadores y compañeros de trabajo, y se debe impedir a los niños y animales que se acerquen a menos de 15 m (50 pies) cuando se esté usado el unidad.
- Tenga en cuenta las condiciones del viento: evite las puertas y ventanas abiertas.
- No apunte el soplador a personas o animales.
- Reconozca el terreno que se vaya a limpiar. Fíjese si hay peligros potenciales tales como piedras u objetos de metal.

### ***Agarre bien la unidad***

- Sujete las empuñaduras y manija de la ayuda con manos con los pulgar y los dedos rodeando las empuñadura.

### ***Mantenga una buena postura***

- Mantenga un buen pie y el equilibrio en todo momento. No se que de pie sobre superficies resbaladizas, desiguales o inestables. No trabaje en posiciones raras o escaleras. No trate de alcanzar lugares alejados.

### ***Evite las superficies calientes***

- Asegúrese de que no haya nunca partículas inflamables en el área de escape. Evite el contacto durante la operación e inmediatamente después de la misma.

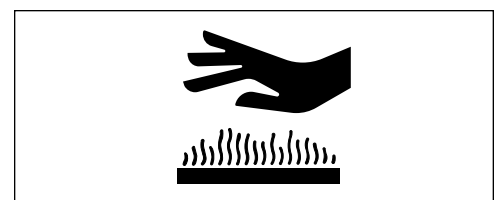
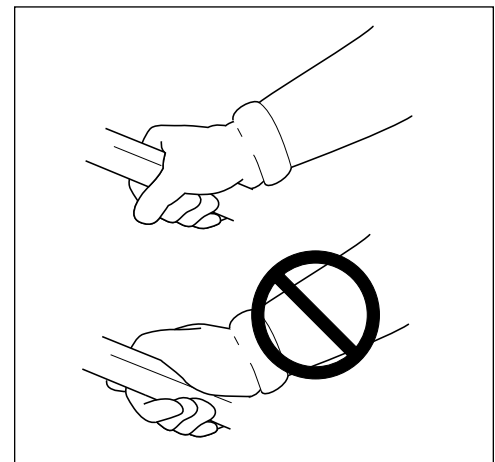

## EQUIPOS



### ADVERTENCIA

Use sólo accesorios ECHO aprobados. Se pueden producir lesiones graves debido al uso de combinaciones de accesorios no aprobados. ECHO, INC. no asume ninguna responsabilidad por la rotura de dispositivos de corte o accesorios que no hayan sido probados y aprobados por ECHO. Lea y respete todas las instrucciones de seguridad indicadas en este manual y en el manual de seguridad.

- Compruebe la unidad para ver si hay tuercas, pernos y tornillos flojos o que falten. Apriete o reemplace según sea necesario.
- No use el soplador si falta alguna pieza o está dañada.
- Las reparaciones debe hacerlas sólo un distribuidor de servicio ECHO autorizado.



### ADVERTENCIA

Las piezas móviles pueden amputar dedos o causar lesiones graves. Mantenga las manos, ropa y objetos sueltos lejos de todas las aberturas.

- Pare SIEMPRE el motor, desconecte la bujía y asegúrese de que todas las piezas móviles se paren por completo antes de eliminar las obstrucciones, eliminar los residuos o efectuar el servicio de la unidad.
- NO arranque ni opere la unidad a menos que todos los protectores y cubiertas protectoras estén debidamente montadas en la unidad.
- No introduzca NUNCA la mano en ninguna abertura mientras el motor esté en marcha. Es posible que las piezas móviles no sean visibles por las aberturas.



### ADVERTENCIA

Compruebe el sistema de combustible para ver si tiene fugas debido a daños en el tanque, especialmente si se deja caer la unidad. Si se descubren daños o fugas, no use la unidad, ya que se pueden producir lesiones personales graves o daños materiales. Encargue la reparación de la unidad a un distribuidor de servicio autorizado antes de usarla.

## CONTROL DE EMISIONES (ESCAPE Y EVAPORATIVO)

### *EPA 2010 y posterior o CARB TIER III*

El sistema de control de emisiones del motor es EM (modificación del motor) y si el penúltimo carácter de la familia de motores que aparece en la etiqueta de información sobre el control de emisiones (ejemplo a continuación) es “C”, “K”, o “T”, el sistema de control de emisiones es EM y TWC (catalizador de 3 vías). El sistema de control de emisiones del tanque y tubería de combustible es EVAP (emisiones evaporatorias). Las emisiones evaporatorias en los modelos de California pueden aplicar sólo a los tanques de combustible.

**Hay una etiqueta de control de emisiones** ubicada en el motor. (Éste es un EJEMPLO SOLAMENTE, la información de la etiqueta varía por FAMILIA de motores).

#### EMISSION CONTROL INFORMATION

ENGINE FAMILY: CEHXS.0214KL DISPLACEMENT: 21.2cc  
EMISSION COMPLIANCE PERIOD: 300Hours  
THIS ENGINE MEETS 2012 U.S. EPA EXH/EVP  
EMISSION REGULATIONS. REFER TO OWNER'S MANUAL FOR  
MAINTENANCE SPECIFICATIONS AND ADJUSTMENTS.

**YAMABIKO CORP.**



#### EMISSION CONTROL INFORMATION

ENGINE FAMILY: CEHXS.0214KL DISPLACEMENT: 21.2cc  
EMISSION COMPLIANCE PERIOD: 300Hours  
THIS ENGINE MEETS 2012 U.S. EPA EXH/EVP & CALIFORNIA  
EXH/EVP EMISSION REGULATIONS FOR S.O.R.E. REFER TO OWNER'S  
MANUAL FOR MAINTENANCE SPECIFICATIONS AND ADJUSTMENTS.

**YAMABIKO CORP.**



#### DURABILIDAD DE LAS EMISIONES DEL PRODUCTO (PERIODO DE LA CONFORMIDAD PARA LA EMISIONES)

El período de conformidad para la emisiones de 300 horas es el tiempo seleccionado por el fabricante certificando que las emisiones de salida del motor cumplen con las regulaciones de emisiones aplicables, siempre que se sigan los procedimientos de mantenimiento aprobados según se indican en la sección de mantenimiento de este manual.

**DESCRIPCIÓN**

Localice el calcomanía de seguridad en su unidad. Asegúrese de que las calcomanías sean legibles y de que entienda y siga las instrucciones de las mismas. Si no se puede leer una calcomanía, se puede pedir otra nueva a su distribuidor ECHO. Vea las instrucciones de PEDIDO DE PIEZAS para obtener información específica.

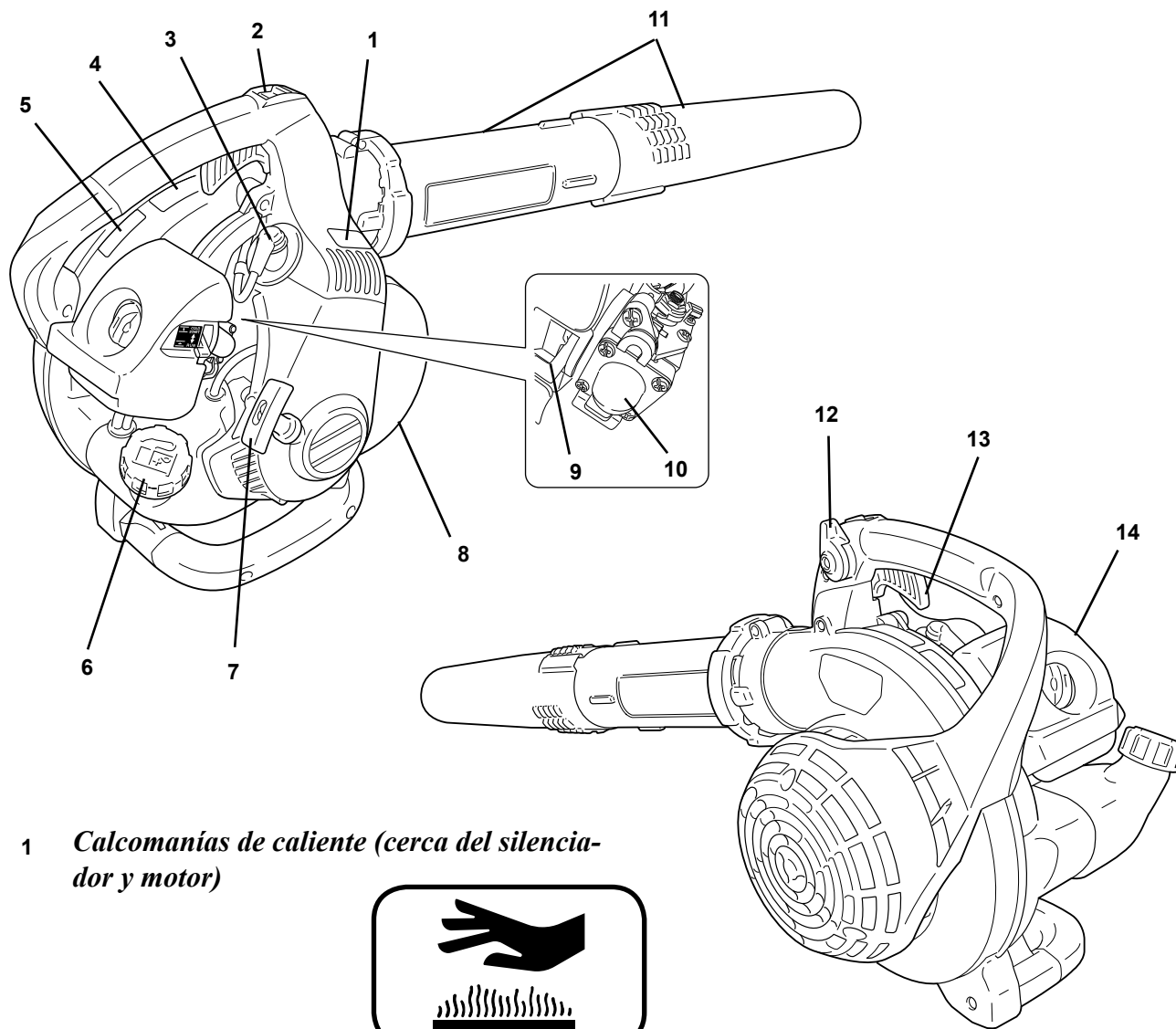

- 1 *Calcomanías de caliente (cerca del silenciador y motor)*



- 4 *Calcomanía de ruido (ubicada en la cubierta del soplador)*

**65<sub>dB(A)</sub> Categoría I**  
Midió en 15 m (50 pies.) por ANSI B175.2

- 5 *Calcomanía de advertencia general (ubicada en la cubierta del soplador)*

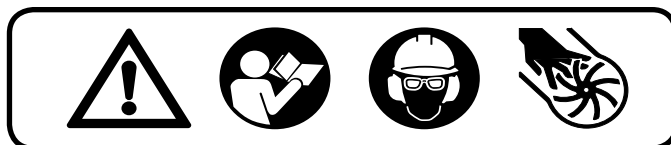

1. **CALCOMANÍA DE SEGURIDAD** - Indica las precauciones de seguridad importantes.
2. **INTERRUPTOR DE PARADA** - «INTERRUPTOR DESLIZANTE» montado en la parte de arriba de la empuñadura. Empuje hacia adelante para arrancar y hacer funcionar. Deslice hacia atrás para parar.
3. **BUJÍA** - Suministra la chispa para inflamar la mezcla de combustible.
4. **CALCOMANÍA DE SEGURIDAD** - Indica las precauciones de seguridad importantes.
5. **CALCOMANÍA DE SEGURIDAD** - Indica las precauciones de seguridad importantes.
6. **TAPA DEL TANQUE DE COMBUSTIBLE** - Tapa y sella el tanque de combustible.
7. **TIRADOR DEL MOTOR DE ARRANQUE DE REBOBINADO** - Tire lentamente del tirador hasta engranar el motor de arranque, y a continuación hágalo de manera rápida y firme. Cuando arranque el motor, haga volver el tirador lentamente. NO deje que el tirador vuelva con fuerza, ya que se podrá dañar la unidad.
8. **SILENCIADOR APAGACHISPAS O SILENCIADOR APAGACHISPAS CON CATALIZADOR** - El silenciador o silenciador catalítico controla el ruido del escape y las emisiones. La rejilla del apagachispas impide que salgan del silenciador partículas incandescentes de carbón. Asegúrese de que no haya partículas inflamables en el área de escape.
9. **ESTRANGULADOR** - El estrangulador está ubicado en la parte superior del filtro de aire. Mueva la palanca del estrangulador a «arranque en frío» (↘) para cerrar el estrangulador y arrancar en frío. Mueva la palanca del estrangulador a la posición de «MARCHA» (→) para abrir el estrangulador.
10. **CEBADOR** - La pulsación del cebador antes de arrancar el motor extrae combustible fresco del tanque de combustible y extrae el aire adentro del carburador. Pulse el cebador hasta que se vea combustible en el tubo transparente de retorno de combustible. Pulse el cebador 4 ó 5 veces adicional.
11. **TUBOS DE SOPLADOR** - El sistema exclusivo de traba firme.
12. **PALANCA DE POSICIÓN DEL ACELERADOR** - Tire hacia atrás para aumentar la velocidad del motor. Las arandelas de fricción mantienen el ajuste de la palanca del acelerador.
13. **GATILLO DEL A CELERADOR** - Cargado por resorte para volver a marcha en vacío cuando se suelte. Durante la aceleración, apriete gradualmente el gatillo para utilizar la mejor técnica de operación.
14. **FILTRO DE AIRE** - Contiene el elemento del filtro de aire de repuesto.

## CONTENIDO

- 1 - Cabezal
- 1 - Tubo de soplador (superior)
- 1 - Tubo de soplador
- 1 - Manual del operador
- 1 - Tarjeta de registro de la garantía
- 1 - Botella de aceite universal para motor de 2 tiempos Power Blend X™

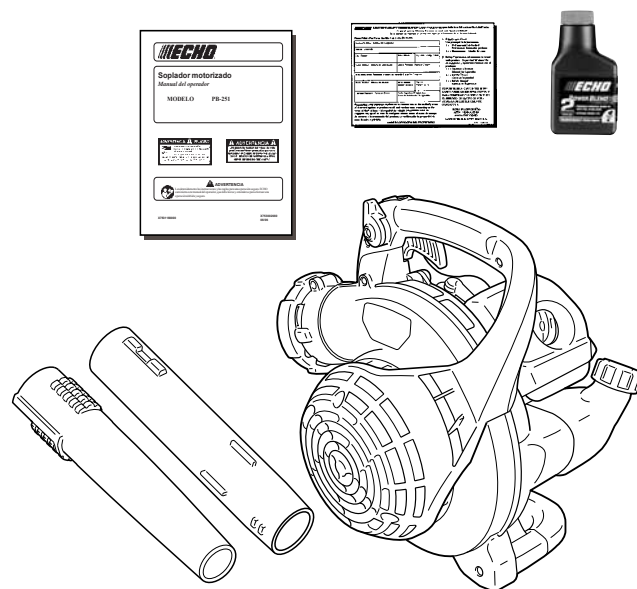

**MONTAJE**



**ADVERTENCIA**

No realice nunca procedimientos de mantenimiento o montaje con el motor en marcha, ya que se pueden producir lesiones personales graves.

**INSTALE LOS TUBOS DEL SOPLADOR**

1. Ponga la unidad en posición vertical en la base del soplador.
2. Suelte el anillo de traba (C) con una moneda o un destornillador y gírelo de modo que el símbolo de traba (A) esté en la parte de arriba del anillo.
3. Alinee las nervaduras de traba (E) en el tubo superior del soplador con las cavidades (D) en el anillo de traba y deslice el tubo superior del soplador en el anillo de traba.
4. Después de insertar el tubo superior del soplador en la caja el ventilador de modo que la línea (F) se encuentre con el anillo de traba (C), gire el anillo de traba hacia la derecha 1/8 de vuelta para trabar el tubo superior del soplador en posición.
5. Alinee las lengüetas (H) con las muescas (G) y deslice el tubo inferior del soplador sobre el tubo superior hasta que se produzca una ligera resistencia. No fuerce la conexión.
6. Sujete el tubo superior y gire el tubo inferior hacia la derecha, conectando los canales de traba firme, hasta que la conexión quede bien sujeta. No fuerce la conexión.

**NOTA**

El uso del soplador afloja la conexión de los tubos con el tiempo. El sistema exclusivo de traba firme permite apretar los tubos. Si los aflojamiento ocurre, quite los dos tubos rectos y instalar según las instrucciones 5 & 6.

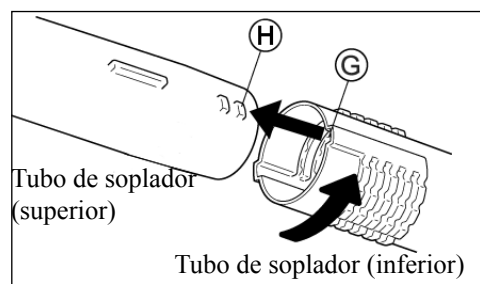
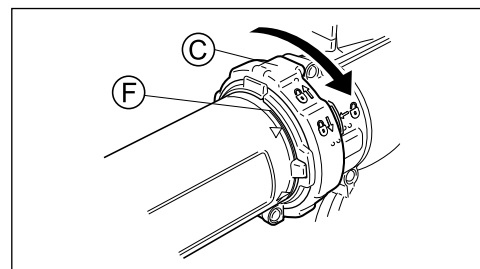
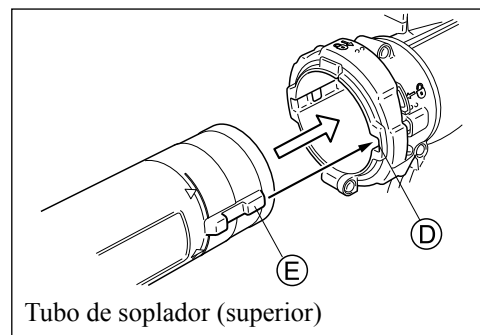
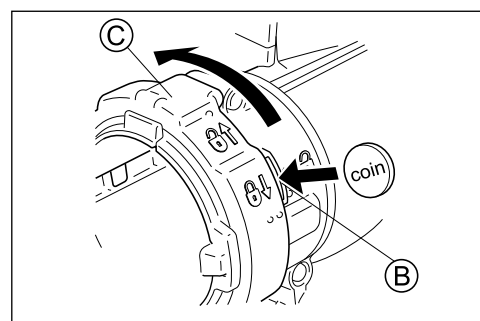
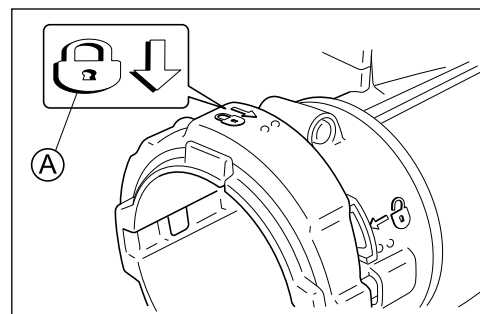

## QUITE LOS TUBOS DEL SOPLADOR

1. Suelte el anillo de traba (C) con una moneda o un destornillador y gire el anillo de modo que el símbolo de traba (A) esté en la parte de arriba del anillo.
2. Quite los tubos del anillo de traba.

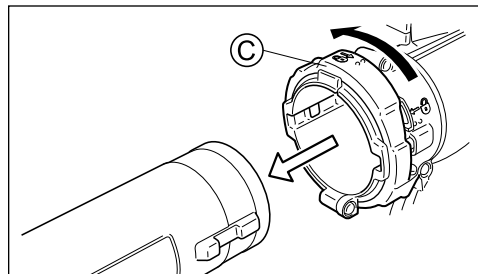
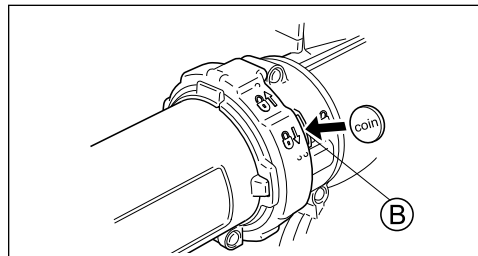

## OPERACIÓN



### ADVERTENCIA

Las piezas móviles pueden amputar dedos o causar lesiones graves. Mantenga las manos, ropa y objetos sueltos lejos de todas las aberturas. Pare siempre el motor, desconecte la bujía y asegúrese de que todas las piezas móviles se paren por completo antes de eliminar las obstrucciones, eliminar los residuos o efectuar el servicio de la unidad. Deje que la unidad se enfríe antes de efectuar el servicio. La caja del soplador puede contener hojas desmenuzadoras y otras cuchillas afiladas que pueden causar lesiones graves si se tocan, incluso cuando el motor esté apagado y las hojas no se muevan. Lleve guantes para protegerse las manos contra las cuchillas afiladas y las superficies calientes.



### ADVERTENCIA

El funcionamiento de este equipo despiden chispas que pueden provocar incendios. Esta unidad está equipada con un amortiguador de chispas para prevenir la descarga de partículas calientes del motor. El uso de una cuchilla metálica también puede crear chispas si la cuchilla hace contacto con piedras, metal u otros objetos duros. Comuníquese con el departamento de bomberos de la localidad para que le expliquen las leyes o reglamentos sobre los requisitos para la prevención de incendios.

## COMBUSTIBLE

**AVISO:** El uso de combustible sin mezclar, indebidamente mezclado o de más de 90 días, (combustible deteriorado) puede causar dificultades en el arranque, un mal rendimiento o daños importantes en el motor y anular la garantía del producto. Lea y siga las instrucciones de la sección de Almacenamiento de este manual.



### ADVERTENCIA

Los combustibles alternativos, como el E-15 (15% de etanol), el E-85 (85% de etanol) o cualquier combustible que no cumpla con los requisitos de ECHO no están aprobados para su uso en los motores de gasolina de 2 tiempos de ECHO. El uso de combustibles alternativos puede causar problemas de rendimiento, pérdida de potencia, recalentamiento, obstrucción de vapores de combustible y la operación no intencionada de la máquina, incluida la conexión indebida del embrague, pero sin limitarse a ello. Los combustibles alternativos también pueden causar un deterioro prematuro de tuberías de combustible, empaquetaduras, carburadores y otros componentes del motor.

### Requisitos del combustible

**Gasolina** - Use gasolina de número de octano 89 [R + M/2] (grado medio o superior) que sea de buena calidad. La gasolina puede contener hasta un 10% de alcohol etílico (grano) o 15% de MTBE (metilerc-butil éter). **NO** se aprueba el uso de gasolina que contenga alcohol metílico (madera).

**Aceite de dos tiempos** - Se debe usar un aceite de motor de dos tiempos que cumpla con las normas ISO-L-EGD (ISO/CD 13738) y J.A.S.O. FD. El aceite universal de calidad óptima para motores de dos tiempos Power Blend X™ de Echo cumple con estas normas. Los problemas del motor debidos a una lubricación inadecuada por no usar un aceite certificado ISO-L-EGD (ISO/CD 13738) y J.A.S.O. FD, tal como aceite de calidad óptima Power Blend X™ de Echo, anulará la garantía del motor de dos tiempos.

#### IMPORTANTE

El aceite universal de calidad óptima de 2 tiempos Power Blend X™ de Echo puede mezclarse en una relación 50:1 para su aplicación en todos los motores Echo vendidos en el pasado sea cual sea la relación especificada en esos manuales.

### Manipulación del combustible



#### PELIGRO

El combustible es **MUY** inflamable. Tenga mucho cuidado al mezclar, guardar o manipular combustible, ya que de lo contrario se pueden producir lesiones personales graves.

- Use un recipiente de combustible aprobado.
- NO fume cerca del combustible.
- NO deje que haya llamas o se produzcan chispas cerca del combustible.
- Los tanques/latas de combustible pueden estar a presión. Afloje siempre lentamente las tapas de combustible dejando que se iguale la presión.
- ¡No reabastezca NUNCA de combustible una unidad cuando el motor esté CALIENTE o esté en marcha!
- NO llene los tanques de combustible en recintos interiores. Llene SIEMPRE los tanques de combustible al aire libre sobre un terreno descubierto.
- No sobrellene el tanque. Limpie el combustible derramado inmediatamente.
- Apriete bien la tapa de tanque y cierre el recipiente de combustible después de reabastecer de combustible.
- Inspeccione para ver si hay fugas de combustible. Si se descubren fugas de combustible, no arranque ni opere la unidad hasta que no se reparen las fugas.
- Muévase al menos a 3 metros (10 pies) del sitio de recarga antes de arrancar.

### Instrucciones de mezcla

1. Llene un recipiente de combustible aprobado con la mitad de la cantidad requerida de gasolina.
2. Añada la cantidad apropiada de aceite de 2 tiempos a la gasolina.
3. Cierre el recipiente y agite para mezclar el aceite con la gasolina.
4. Agregue el resto de la gasolina y cierre el recipiente de combustible vuelva a mezclar.

#### IMPORTANTE

Los derrames de combustible son una de las causas principales de las emisiones de hidrocarburos. Algunos estados pueden requerir el uso de recipientes de corte automático de combustible para reducir los derrames de combustible.

Tabla de mezcla del combustible 50:1			
(EE.UU.)		(METRICO)	
GAS	ACEITE	GAS	ACEITE
Galones	Onzas Fluides	Litros	cc.
1	2.6	4	80
2	5.2	8	160
5	12.8	20	400

### Después de usar

- NO guarde la unidad con combustible en el tanque. Se pueden producir fugas. Eche el combustible sin usar en un recipiente de almacenamiento de combustible aprobado.

### Almacenamiento

Las leyes de almacenamiento de combustible varían de uno a otro lugar. Comuníquese con su gobierno local para obtener las leyes que afectan a su área. Como precaución, guarde el combustible en un recipiente aprobado estanco al aire. Guarde en un edificio deshabitado bien ventilado, lejos de las chispas o llamas.

**IMPORTANTE**

El combustible guardado envejece. No mezcle más combustible del que espere usar en treinta (30) días, noventa (90) días si se añade estabilizador al combustible.

**IMPORTANTE**

El combustible de dos tiempos guardado puede separarse. Agite SIEMPRE completamente el recipiente de combustible antes de usarlo.

## ARRANQUE DEL MOTOR EN FRÍO

1. *Interruptor de parada*

Mueva el botón del interruptor de parada (A) en sentido contrario a la posición de PARADA.

2. *Palanca de posición del acelerador*

Mueva la palanca de posición del regulador (B) hasta el punto medio entre las posiciones de ralentí y abertura máxima.

3. *Estrangulador*

Mueva el estrangulador (C) a la posición de “arranque en frío” .

4. *Cebador*

Pulse el cebador (D) hasta que se vea combustible y circule libremente por el tubo de retorno transparente de combustible.

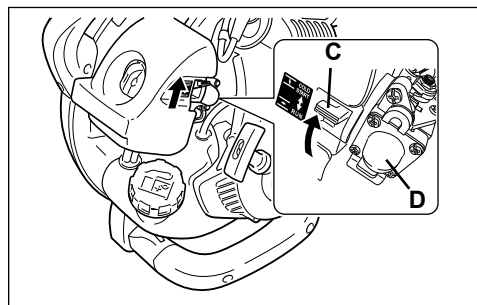
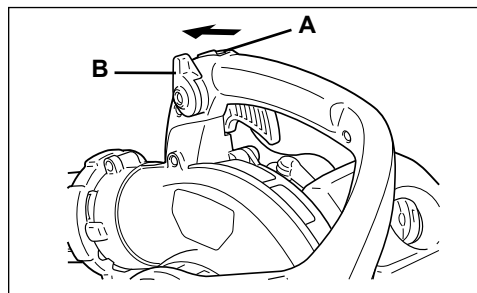

**IMPORTANTE**

Motor de arranque de rebobinado: Dé tirones cortos - sólo de 1/2 a 2/3 de la longitud de la cuerda al arrancar. No deje que la cuerda vuelva con fuerza. Sujete siempre la unidad firmemente.

5. *Arranque de rebobinado*

Ponga el unidad en un área plana despejada. Sujete firmemente el asa del acelerador con la mano izquierda y tire rápidamente del tirador/cuerda del motor de arranque de rebobinado (E) hasta que se ponga en marcha el motor (o déle 5 tirones máximo).

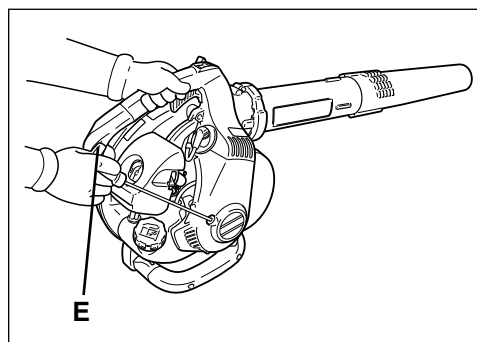

6. *Estrangulador*

Mueva el estrangulador (C) a la posición de marcha  y, si es necesario, vuelva a arrancar el motor.

**NOTA**

Si el motor no arranca con el estrangulador en la posición de “Marcha” después de 5 tirones, repita las instrucciones 3-6.

7. Después de que se caliente el motor, apriete gradualmente el gatillo del acelerador para aumentar las rpm del motor hasta alcanzar la velocidad de operación.

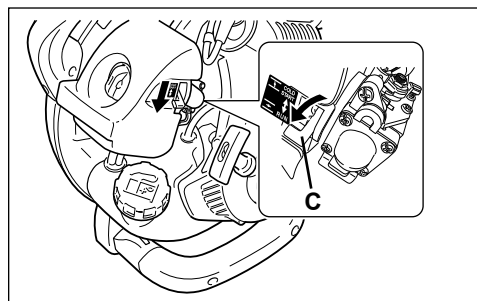

### NOTA

Deje que se caliente el motor para 3 minutos antes de usarlo.

## ARRANQUE CON EL MOTOR CALIENTE

El procedimiento que comienza es igual excepto las cuales el arranque en frío no cierra la estrangulación.

1. *Interruptor de parada*  
Mueva el botón del interruptor de parada (A) en sentido contrario a la posición de PARADA.
2. *Palanca de posición del acelerador*  
Mueva la palanca de posición del regulador (B) hasta el punto medio entre las posiciones de ralentí y abertura máxima.
3. *Cebador*  
Pulse el cebador (D) hasta que se vea combustible y circule libremente por el tubo de retorno transparente de combustible.
4. *Arranque de rebobinado*  
Ponga el unidad en un área plana despejada. Agarre firmemente el asa del acelerador con la mano izquierda y tire rápidamente del tirador/cuerda del motor de arranque de rebobinado (E) hasta que se ponga en marcha el motor.

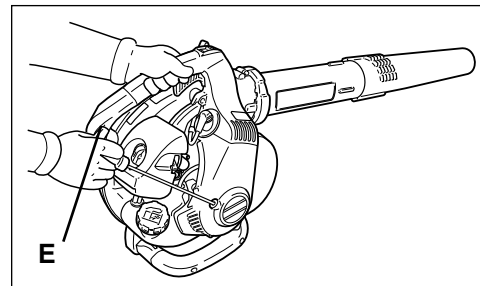
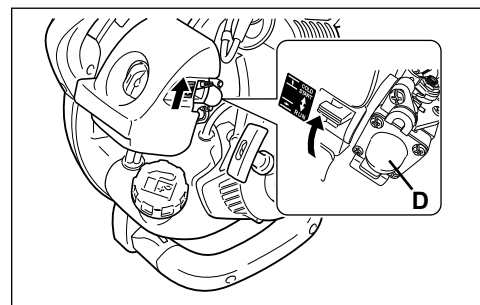
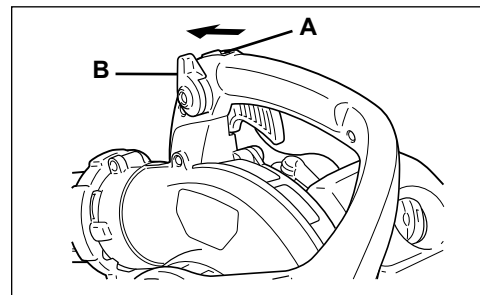

### IMPORTANTE

Motor de arranque de rebobinado: Dé tirones cortos - sólo de 1/2 a 2/3 de la longitud de la cuerda al arrancar. No deje que la cuerda vuelva con fuerza. Sujete siempre la unidad firmemente.

### NOTA

Si el motor no arranca después de 5 tirones, use el Procedimiento de arranque en frío.

## PARADA DEL MOTOR

1. *Gatillo del acelerador*  
Suelte el gatillo del acelerador (F). Mueva la palanca de posición del acelerador (B) hacia adelante a la posición de marcha en vacío y permita que el motor vuelva marcha lenta antes de apagar el motor.
2. *Interruptor de parada*  
Ponga el interruptor de parada (A) en la posición de "PARADA".

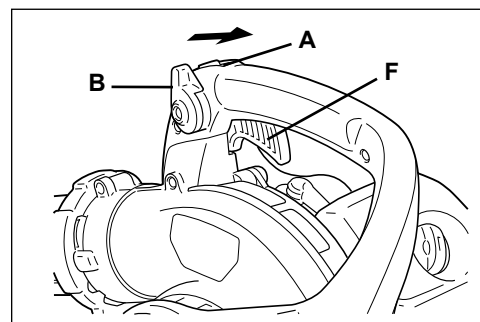

### ADVERTENCIA

Si el motor no se para cuando se mueve el interruptor de parada a la posición de PARADA, cierre el estrangulador - posición de ARRANQUE EN FRÍO (  ) - para calar el motor. Su distribuidor ECHO debe reparar el interruptor de parada antes de volver a usar la unidad.

## OPERACIÓN DEL SOPLADOR



### PELIGRO

El escape del motor está CALIENTE, y contiene monóxido de carbono (CO), un gas venenoso. La inhalación de CO puede causar la pérdida de conocimiento, lesiones graves o la muerte. El gas de escape puede causar quemaduras graves. Coloque SIEMPRE la unidad de modo que el escape apunte en sentido opuesto a la cara y al cuerpo.



### ADVERTENCIA

Lleve siempre gafas de seguridad, protección de los oídos y una máscara de filtración en la cara, ya que de lo contrario se pueden producir lesiones personales graves. No apunte el tubo del soplador en el sentido de personas o animales.

### IMPORTANTE

Use una velocidad reducida sólo al realizar tareas de servicio ligero o para cumplir con los reglamentos de ruido locales. La operación a una velocidad baja continua puede permitir la acumulación de residuos de combustible/aceite en el pistón y causar una acumulación rápida de carbono en la rejilla del apagallamas, recalentando y dañando el motor. Para reducir la acumulación dañina, haga funcionar el motor con el regulador completamente abierto durante al menos 5 minutos por hora, e inspeccione/limpie la rejilla del apagallamas cada 40 horas de operación

Lea detenidamente la sección de Seguridad.

### IMPORTANTE

Para evitar daños en el motor debido a una velocidad excesiva, no bloquee el tubo del soplador.

1. Use sólo durante las horas apropiadas.
2. Deje que el motor se caliente a velocidad rápida en vacío durante unos pocos minutos.
3. Controle la velocidad del motor con el disparador del gatillo acelerador (F), o para el uso continuo, fije la velocidad del motor con la palanca del gatillo acelerador (B). Gire la palanca hacia adelante para disminuir la velocidad y hacia atrás para aumentarla.
4. Utilice una velocidad más baja para soplar superficies duras.
5. Para limpiar desechos, nieve, etc. de céspedes y jardines puede ser necesario utilizar la velocidad alta.

### NOTA

No use nunca un ajuste de mayor velocidad que el necesario para realizar una tarea. Recuerde que, cuanto mayor sea la velocidad del motor, mayor será el ruido del soplador. Reduzca la cantidad de polvo al mínimo usando el soplador a velocidades más bajas. Mantenga los residuos en su propiedad. Actúe de forma inteligente - sea un buen vecino.

### Operación con las dos manos

Para mayor comodidad y control, agarre la empuñadura de control del acelerador con la mano izquierda y baje la empuñadura/apoyo con la mano derecha.

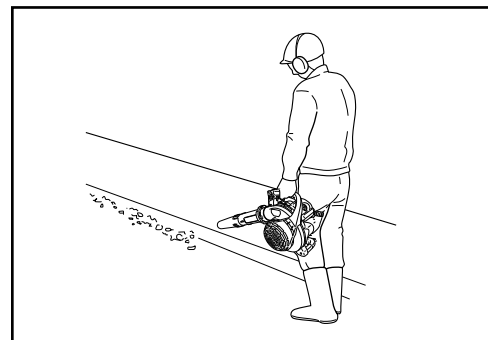
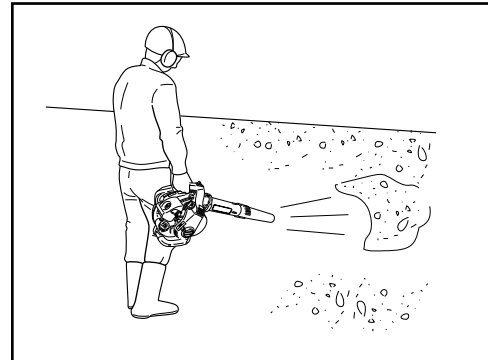
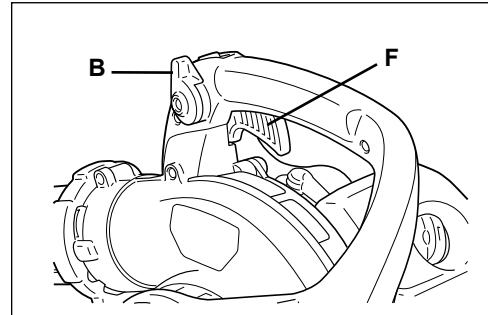

## MANTENIMIENTO



### ADVERTENCIA

Las piezas móviles pueden amputar dedos o causar lesiones graves. Mantenga las manos, ropa y objetos sueltos lejos de todas las aberturas. Pare siempre el motor, desconecte la bujía y asegúrese de que todas las piezas móviles se paren por completo antes de eliminar las obstrucciones, eliminar los residuos o efectuar el servicio de la unidad. Deje que la unidad se enfríe antes de efectuar el servicio. Lleve guantes para protegerse las manos contra los bordes afilados y las superficies calientes.

Su unidad ECHO está diseñado para proporcionar muchas horas de servicio sin problemas. El mantenimiento programado regular permitirá que el unidad alcance ese objetivo. Si no está seguro o no está equipado con las herramientas necesarias, puede llevar su unidad a un distribuidor de servicio ECHO para su mantenimiento. Como ayuda para decidir si desea HACER LAS REPARACIONES USTED MISMO o que las haga su distribuidor ECHO, se ha clasificado cada una de las tareas de mantenimiento. Si la tarea no está indicada, consulte a su distribuidor ECHO para efectuar las reparaciones.

### NIVEL DE HABILIDAD

**Nivel 1** = Fácil de hacer. Las herramientas comunes pueden ser requeridas.

**Nivel 2** = Dificultad moderada. Tal vez sea necesario usar algunas herramientas especializadas.

ECHO ofrece juegos de mantenimiento y piezas **REPOWER™** para facilitar su trabajo de mantenimiento.

### INTERVALOS DE MANTENIMIENTO

Componente/Sistema	Procedimiento de Mantenimiento	Necesarias nivel de habilidad	Diariamente o Antes de usar	Al cargar combustible	3 meses o 90 horas	Anualmente o 600 horas
Filtro de aire	Inspeccionar/ Limpiar	1	I / L *		R *	
Estrangulador	Inspeccionar/Limpiar	1	I / L			
Filtro de combustible	Inspeccionar/Reemplazar	1			I *	I / R *
Empaquetadura de la Cubierta del Combustible	Inspeccionar/Reemplazar	1			I *	R *
Sistema de combustible	Inspeccionar/Reemplazar	1	I (1) *	I (1) *		
Bujía	Inspeccionar/Limpiar/ Reemplazar	1			I / L / R *	
Sistema de enfriamiento	Inspeccionar/Limpiar	2	I / L			
Apagachispas del silenciador	Inspeccionar/Limpiar/ Reemplazar	2			I / L / R *	
Orificio de escape del cilindro	Inspeccionar/Limpiar/ Descarbonizar	2			I / L	
Cuerda del motor de arranque	Inspeccionar/Limpiar	1	I / L *			
Tornillos/Tuercas/ Pernos	Inspeccionar/Apretar/ Reemplazar	1	I *			

**CÓDIGOS DE LETRAS DEL PROCEDIMIENTO DE MANTENIMIENTO:** I = INSPECCIONAR, R = REEMPLAZAR, L = LIMPIAR

**NOTA IMPORTANTE** - Los intervalos indicados son máximos. El uso real y su experiencia determinarán la frecuencia del mantenimiento requerido.

**NOTAS DE PROCEDIMIENTOS DE MANTENIMIENTO:**

(1) Los depósitos de combustible evaporativo NO requieren un mantenimiento normal para mantener la integridad de las emisiones.

\* Todas las recomendaciones de reemplazo se basan en encontrar piezas dañadas o desgastadas durante la inspección.

## FILTRO DE AIRE

### Nivel 1.

*Piezas necesarias:* Juego de filtro de aire y combustible REPOWER™

1. Cierre el estrangulador (posición de arranque en frío [  ]). Esto impide la entrada de polvo en la boca del carburador cuando el filtro de aire es removido. Cepille el polvo acumulado en el área del filtro de aire.
2. Remueva la tapa del filtro de aire. Ligeramente cepille los desechos de la tapa.
3. Remueva el filtro de aire y ligeramente cepille los desechos del filtro. Reemplácelo si está dañado, empapado de combustible, muy sucio, o si los bordes de goma estan deformes.
4. Si el filtro puede utilizarse de nuevo, asegúrese de que:
  - Ajuste firmemente en la cavidad del filtro de aire.
  - Sea instalado con el lado original apuntando hacia afuera.
5. Instale la tapa del filtro de aire.

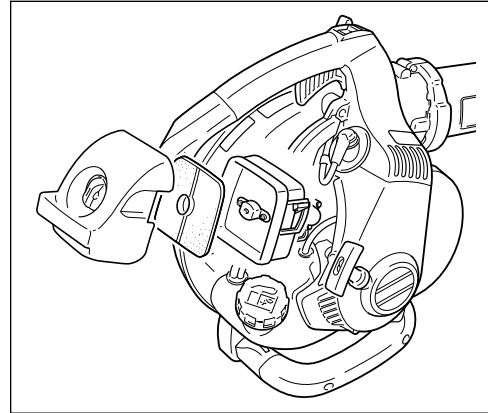

## FILTRO DE COMBUSTIBLE

### Nivel 1.

*Piezas necesarias:* Juego de filtro de aire y combustible REPOWER™



### PELIGRO

El combustible es **MUY** inflamable. Tenga mucho cuidado al mezclar, almacenar o manipular combustible.

1. Use un trapo limpio para quitar la suciedad suelta alrededor de la tapa del combustible y vacíe el tanque de combustible.
2. Use el “gancho del tubo de combustible” para sacar el tubo de combustible y el filtro del tanque.
3. Quite el filtro del tubo e instale el filtro nuevo.

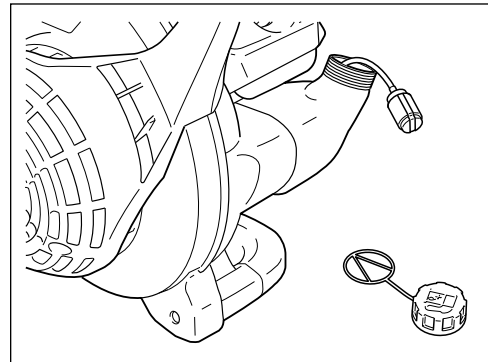

### NOTA

Las disposiciones reglamentarias federales de la EPA requieren que todos los motores que funcionan con gasolina, modelos 2012 y posteriores, que se vendan en Estados Unidos deberán estar equipados con una manguera especial de suministro de combustible de baja permeabilidad entre el carburador y el tanque de combustible. En las reparaciones y servicio de equipos modelo 2012 y posteriores, sólo se podrán utilizar mangueras de suministro de combustible certificadas por la EPA para cambiar la manguera de suministro original del equipo. Las autoridades pueden imponer multas de hasta \$37,500 por usar una parte de repuesto que no esté certificada.

## BUJÍA

### Nivel 2.

*Piezas necesarias:* Juego de afinación REPOWER™

#### **IMPORTANTE**

El daño severo al motor puede ocurrir si el BPM-8Y (BPMR-8Y en Canadá) no está instalado.

1. Quite la bujía y compruebe si el electrodo central está empastado, desgastado y redondeado.
2. Limpie la bujía o reemplácela por una nueva. NO limpie con chorros de arena. La arena puede dañar el motor.
3. Ajuste la separación entre puntas de la bujía doblando el electrodo exterior.
4. Apriete la bujía a 150-170 kgf • cm (130-150 lbf • pulg).

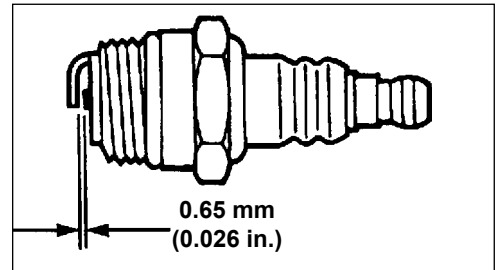

## SISTEMA DE ENFRIAMIENTO

### Nivel 2.

*Piezas necesarias:* Ninguna, si se tiene cuidado.

#### **IMPORTANTE**

Para mantener las temperaturas apropiadas del motor, el aire de enfriamiento debe atravesar libremente el área de las aletas del cilindro. Este caudal de aire disipa el calor de la combustión del motor.

Se puede producir el recalentamiento y agarrotamiento del motor cuando:

- Se bloquean las admisiones de aire, impidiendo que el aire de enfriamiento llegue al cilindro.
- Acumulación de polvo y hierba en el exterior del cilindro. Esta acumulación aísla el motor e impide que se disipe el calor.

El desbloqueo de los conductos de enfriamiento o la limpieza de las aletas de enfriamiento se considera parte del “mantenimiento normal”. Las fallas atribuidas a falta de mantenimiento no están garantizadas.

### **Limpieza de la parrilla**

1. Cepille los residuos acumulados en la parrilla de entrada del cárter ubicada encima del tanque de combustible.

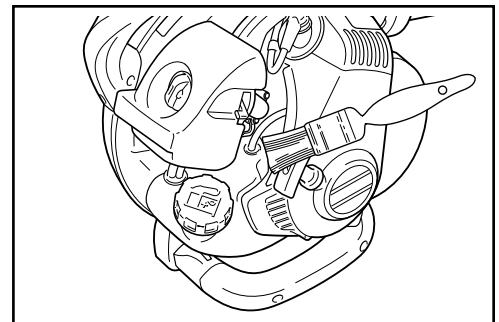
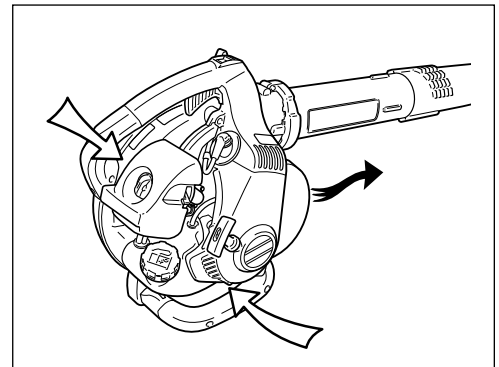

## Limpieza de las aletas del cilindro

1. Quite la tapa del motor, aparte la tapa del motor. Instale la bujía sin apretar para impedir la entrada de suciedad en el cilindro. Limpie las aletas del cilindro para permite el paso libre de aire de enfriamiento.
2. Vuelva a montar la tapa del motor sin apretar.
3. Apriete bien todos los tornillos.

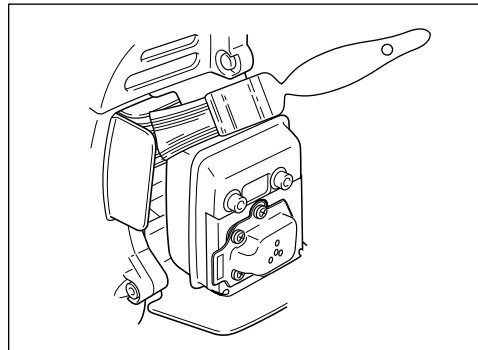

## SISTEMA DE ESCAPE

### *Rejilla del apagachispas*

#### Nivel 2

*Piezas necesarias:* Rejilla del apagachispas, empaquetaduras

#### **IMPORTANTE**

Los depósitos de carbón en el silenciador causarán una reducción de potencia en el motor y lo recalentarán. La rejilla del apagachispas debe comprobarse periódicamente.

1. Desconecte el cable de la bujía y quite la cubierta del motor.
2. Quite del silenciador la tapa del apagachispas (A), desviación (B), placa (C), empaquetadura (D), y rejilla del apagachispas (E). Reemplace la rejilla si está taponada con depósitos de carbón.

#### **NOTA**

Al limpiar depósitos de carbón, tenga cuidado de no dañar el cuerpo catalítico.

3. Instale la rejilla del apagachispas, empaquetadura, placa, desviación y tapa.
4. Quite los dos tornillos de la tapa del motor y quite la tapa del motor.
5. Apriete bien todos los tornillos.

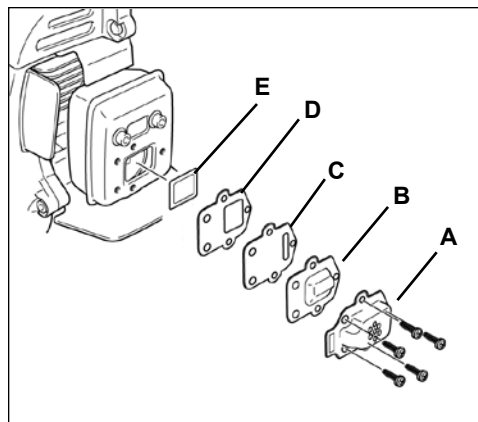

### *Limpieza del orificio de escape*

#### Nivel 2.

*Piezas necesarias:* Según sea necesaria: protector térmico

1. Desconecte el cable de la bujía y quite la cubierta del motor o la cubierta del silenciador.
2. Ponga el pistón en el punto muerto superior. Quite el silenciador (A) y el protector térmico (B).
3. Use una herramienta raspadora de madera o plástico para limpiar los depósitos del orificio de escape del cilindro.

#### **IMPORTANTE**

No use nunca una herramienta de metal para raspar los depósitos de carbón del orificio de escape.

No raye el cilindro ni el pistón al limpiar el orificio de escape. No deje que se introduzcan partículas de carbón en el cilindro.

4. Inspeccione el protector térmico y reemplácela si está dañada.
5. Instale el protector térmico y el silenciador.
6. Apriete los pernos de montaje del silenciador (o las tuercas) a 60-70 lb. •pulg. (70-80 kgf•cm).
7. Instale la cubierta del motor y conecte el cable de la bujía.
8. Encienda el motor, y caliéntese a la temperatura de operación.
9. Detenga el motor, y vuelva a apretar los pernos de montaje (o las tuercas) a las especificaciones.

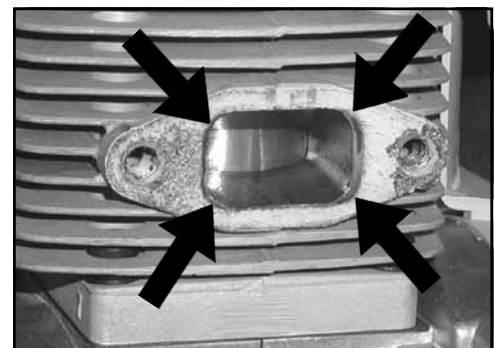
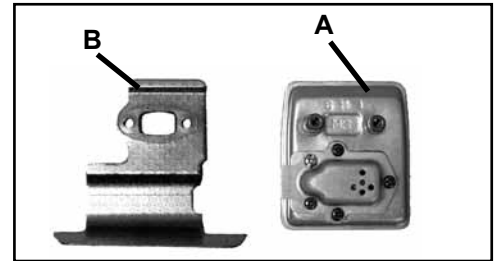

## AJUSTE DEL CARBURADOR

### *Rodaje del motor*

Los motores nuevos se deben operar una duración mínima de dos tanques de combustible antes de ajustar el carburador. Durante el período de rodaje el rendimiento del motor aumentará y se estabilizarán las emisiones de escape. La velocidad en vacío puede ajustarse según sea necesario.

### *Operación a grandes altitudes*

Este motor se ha ajustado en fábrica para mantener un arranque, producir unas emisiones y tener un rendimiento de durabilidad satisfactorios hasta 1,100 pies por encima del nivel del mar (96.0 kPa). Para mantener la operación apropiada del motor y cumplir con las emisiones a más de 1,100 pies por encima del nivel del mar, puede que sea necesario que sea ajustado por un distribuidor de servicio ECHO autorizado.

#### **IMPORTANTE**

Si el motor se ajusta para funcionar a más de 1,100 pies por encima del nivel del mar, se debe reajustar el carburador antes de operar el motor a menos de 1,100 pies por encima del nivel del mar, ya que de lo contrario se pueden producir daños importantes en el motor.

#### **Nivel 2**

*Piezas necesarias:* Ninguna.

#### **NOTA**

Todas las unidades se hacen funcionar en fábrica y el carburador se ajusta en cumplimiento con las regulaciones de emisiones. Los ajustes del carburador, aparte de la velocidad de ralentí, deben ser efectuados por un distribuidor ECHO autorizado.

### *Ajuste de la marcha en vacío*

Antes de ajustar, asegúrese de que:

- El filtro de aire esté limpio y bien instalado.
  - La rejilla del apagachispas no tenga carbón.
  - Los tubos del soplador estén instalados.
1. Arranque el motor, hágalo funcionar en vacío durante un minuto.
  2. Complete el calentamiento haciendo funcionar el motor con el acelerador completamente abierto durante 5 minutos, operando el estrangulador dos veces para eliminar el aire de las cámaras del carburador.
  3. Compruebe la velocidad de marcha en vacío y reajuste si es necesario. Si se dispone de un tacómetro, el tornillo de velocidad en vacío (A) debe ajustarse según las especificaciones encontradas en la página «Especificaciones» de este manual. Gire el tornillo de vacío (A) hacia la derecha para aumentar la velocidad en vacío; hacia la izquierda para disminuir la velocidad en vacío.

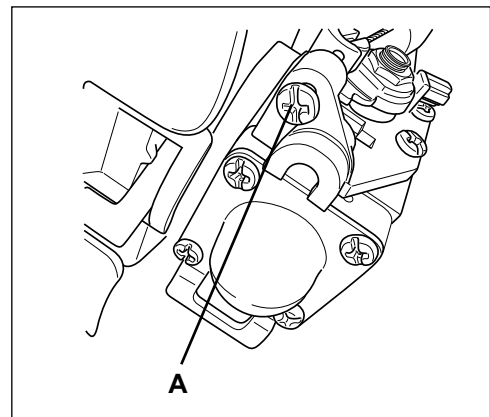

## LOCALIZACIÓN Y REPARACIÓN DE FALLAS

PLACA DE AVERÍAS DEL PROBLEMA DEL MOTOR				
Problema	Verifican	Estatus	Causa	Remedio
El motor gira - arranca con dificultades/-no arranca	Combustible en el carburador	No llega combustible al carburador	Filtro para combustible taponado Tubería de combustible taponado Carburador	Limpie  Limpie Vea a su Distribuidor ECHO
	Combustible en el cilindro	No hay combustible en el cilindro	Carburador	Vea a su Distribuidor ECHO
		Silenciador mojado de combustible	Mezcla de combustible demasiado rica	Abra el estrangulador Limpie/Reemplace el filtro de aire Ajuste carburador Vea a su Distribuidor ECHO
	Chispa en el extremo de cable de bujía	No hay chispa	Interruptor de parada en la posición de desactivado Problema eléctrico Interruptor de enclavamiento	Ponga el interruptor en la posición de encendido Vea a su Distribuidor ECHO Vea a su Distribuidor ECHO
	Chispa en bujía	No hay chispa	Separación entre puntas incorrecta Tapada con carbón Ensuciada con combustible Bujía defectuosa	Ajuste 0.65 mm (0.026 pulg.)  Limpie/Reemplace Limpie/Reemplace Reemplace la bujía
El motor funciona, se para o acelera mal	Filtro de aire	Filtro de aire sucio	Normal desgaste	Limpie/Reemplace
	Filtro de combustible	Filtro de combustible sucio	Contaminantes/residuos en combustible	Reemplace
	Ventilación de combustible	Respiradero de combustible taponado	Contaminantes/residuos en combustible	Limpie/Reemplace
	Bujía	Bujía sucio/defectuosa	Normal desgaste	Limpie y ajuste/reemplace
	Carburador	Separación entre puntas incorrecta	Vibración	Ajuste
	Sistema de enfriamiento	Sistema de enfriamiento sucio/taponado	Operación extendida en localizaciones de sucios	Limpie
	Rejilla del apagachispas	Rejilla del apagachispas taponada	Normal desgaste	Reemplace
El motor no gira	N/D	N/D	Problema interno de motor	Vea a su Distribuidor ECHO
El motor funciona, El soplador no funciona, o, está debilitado/ es desigual	Tubo del soplado	Tubo del taponado	Acumulación de la suciedad	Desatasque
		Tubo de suelto	Vibración	Apriete
		Tubo de dañado	Desgaste, Uso erróneo	Reemplace



### ADVERTENCIA

Los vapores de combustible son **extremadamente** inflamables y pueden causar incendios o explosiones. No pruebe **nunca** si existe una chispa de encendido cerca de una abertura de bujía ya que de lo contrario se pueden producir lesiones personales.

## ALMACENAMIENTO



### ADVERTENCIA

Durante la operación, el silenciador o el silenciador catalítico y la tapa circundante se calientan. Mantenga siempre limpia de residuos inflamables el área de escape durante el transporte o almacenamiento, ya que de lo contrario se pueden producir daños materiales o lesiones personales.

### *Almacenamiento a largo plazo (más de 30 días)*

No guarde la unidad durante un tiempo prolongado (30 días o más) sin efectuar un mantenimiento de almacenamiento de protección que incluye lo siguiente:

1. Guarde la unidad en un lugar seco sin polvo, fuera del alcance de los niños.



### PELIGRO

No la guarde en un recinto donde se puedan acumular vapores de combustible o lleguen a una llama abierta o chispa.

2. Ponga el interruptor de parada en la posición de "PARADA".
3. Quite la grasa, aceite, polvo y residuos acumulados en el exterior de la unidad.
4. Efectúe todas las tareas de lubricación y servicio periódicas que sean necesarias.
5. Apriete todos los tornillos y tuercas.
6. Vacíe el tanque de combustible por completo. Presione el bulbo de purga 6-7 veces para expulsar el combustible que queda en el carburador y vuelva a vaciar el tanque. Cierre el difusor, arranque y mantenga encendido el motor hasta que se apague debido a la falta de combustible.
7.
  - A. Deje que el motor se enfríe y luego saque la bujía y vierta 7 cc (1/4 onza) de aceite limpio para motor de dos tiempos en el cilindro a través del orificio de la bujía.
  - B. Tire 2-3 veces del tirador del motor de arranque de rebobinado para distribuir el aceite dentro del motor.
  - C. Observe la posición del pistón por el agujero de la bujía. Tire lentamente del tirador del motor de arranque de rebobinado hasta que el pistón alcance el tope de su recorrido y déjelo ahí.
8. Instale la bujía (no conecte el cable de encendido).
9. Quite de la unidad los tubos del soplador/vacío.

## ESPECIFICACIONES

<b>MODELO</b> -----	<b>PB-251 portátil</b>
Longitud-----	330 mm (13 pulg) (sin tubos)
Ancho-----	265 mm (10,4 pulg)
Altura-----	360 mm (14,2 pulg)
Peso (seco)-----	4,1 kg (9,1 lb)
Tipo de motor -----	Motor de gasolina de un cilindro, dos tiempos, enfriado por aire
Cilindrada-----	25,4 cc (1,55 pulg <sup>3</sup> )
Calibre-----	34,0mm (1,34 pulg)
Carrera-----	28,0 mm (1,10 pulg)
Carburador-----	Diafragma modelo con cebador
Sistema de encendido -----	Magneto de volante, tipo de encendido de descarga de capacitor
Bujía -----	NGK BPM8Y Separación entre puntas de la bujía 0,65 mm (0,026 pulg)
Sistema de escape-----	Silenciador apagachispas o silenciador apagachispas con catalizador
Combustible -----	Mezcla (gasolina y aceite de dos tiempos)
Relación de combustible/aceite-----	Aceite de motor de dos tiempos enfriado por aire 50:1 Power Blend X™ ISO-L-EGD (ISO/CD 13738) y J.A.S.O. M345- <u>FD</u> .
Gasolina-----	Use combustible sin plomo de 89 octanos. No use combustible que contenga alcohol metílico, más del 10% de alcohol metílico o del 15% de MTBE. No use combustibles alternativos como E-15 o E-85.
Aceite-----	Universal para motor de 2 tiempos Power Blend X™ de Echo
Capacidad del tanque de combustible-----	0,5 litros (16,9 onzas fluidas de EE.UU.)
Sistema del motor de arranque de rebobinado -----	Motor de arranque de rebobinado automático tipo centrífugo
Velocidad con el acelerador completamente	
Velocidad en vacío (rpm)-----	3.000
abierto (RPM)-----	6.950
Velocidad máxima del aire con tubos (MPH)-----	73,76 m/s (165 mph)
Volumen medio de aire (MPH)-----	61.24 m/s (137 mph)
Volumen de aire-----	11,0 m <sup>3</sup> /min. (391 cu. ft./min.)
Nivel de sonido a 50 pies en escala dB(A) según ANSI B175.2 -----	65 dB(A)

## DECLARACIÓN DE GARANTÍA

### DECLARACIÓN DE GARANTÍA LIMITADA DE ECHO INCORPORATED VIGENTE PARA PRODUCTOS VENDIDOS EN ESTADOS UNIDOS Y CANADÁ COMENZAR 1° DE ENERO DE 2010

#### RESPONSABILIDAD DE ECHO

La garantía limitada de ECHO Incorporated indica al comprador original que este producto ECHO carece de defectos de materiales y fabricación. En condiciones de uso y mantenimiento normales a partir de la fecha de compra, ECHO acuerda reparar o reemplazar, a su discreción, cualquier producto defectuoso de forma gratuita en cualquier distribuidor de servicio autorizado de ECHO en los períodos de aplicación, limitaciones y exclusiones indicados abajo. **ESTA GARANTÍA LIMITADA SE APLICA SOLAMENTE A PRODUCTOS ECHO VENDIDOS POR DISTRIBUIDORES ECHO AUTORIZADOS. SE EXTIENDE AL COMPRADOR ORIGINAL SOLAMENTE, Y NO SE PUEDE TRANSFERIR A PROPIETARIOS SUBSIGUIENTES EXCEPTO EN LO QUE SE REFIERE A PIEZAS RELACIONADAS CON LAS EMISIONES.** Las piezas de reparación y los accesorios reemplazados según esta garantía están garantizados solamente para el resto del período de garantía de la unidad original o del accesorio. Cualquier daño causado por la instalación o el mantenimiento indebidos no está cubierto por esta garantía. Todas las piezas o productos con garantía se convierten en propiedad de ECHO. Esta garantía es independiente de la declaración de garantía de control de emisiones incluida con su nuevo producto. Consulte la declaración de garantía de control de emisiones para obtener detalles sobre piezas relacionadas con emisiones. Para obtener una lista de distribuidores autorizados ECHO, consulte [WWW.ECHO-USA](http://WWW.ECHO-USA), o llame al **1-800-432-ECHO**.

#### RESPONSABILIDAD DEL PROPIETARIO

Para asegurar una cobertura de la garantía sin problemas es importante que registre sus equipos ECHO en línea en [WWW.ECHO-USA](http://WWW.ECHO-USA). Existen otras opciones de registro automatizadas por teléfono llamando al 1-800-432-ECHO o rellenando la tarjeta de registro de garantía suministrada con su unidad. El registro de su producto confirma su cobertura de garantía y proporciona un enlace directo entre usted y ECHO si es necesario que nos pongamos en contacto con usted.

El propietario debe demostrar un cuidado y uso razonables, y seguir el mantenimiento preventivo, almacenamiento, uso de combustible y aceite según se indica en el manual del operador. Si se producen dificultades en un producto, usted debe, por su cuenta, entregar o enviar su unidad ECHO a un distribuidor de servicio autorizado para las reparaciones cubiertas por la garantía (dentro del período de garantía correspondiente), y hacer los arreglos para la recogida o devolución de su unidad después de haberse efectuado las reparaciones. Para localizar a su distribuidor de servicio autorizado más cercano, llame al centro de distribuidores de ECHO, al 1-800-432-ECHO, o también puede visitar [WWW.ECHO-USA.COM](http://WWW.ECHO-USA.COM). Si necesita asistencia o tiene dudas referentes a la declaración de garantía de ECHO, puede ponerse en contacto con el Departamento de Respaldo de Productos del Consumidor llamando al 1-800-673-1558 o puede ponerse en contacto con nosotros a través de la web visitando [WWW.ECHO-USA.COM](http://WWW.ECHO-USA.COM).

#### PERÍODO DE GARANTÍA DEL PRODUCTO APLICACIÓN RESIDENCIAL

• **GARANTÍA DE 5 AÑOS** - Todos los unidades para aplicaciones residenciales, o que no producen ingresos, estará cubierta por esta garantía limitada durante **cinco (5) años** contados a partir de la fecha de compra.

##### EXCEPCIONES

- Para productos impulsados por motores de dos tiempos, el módulo de encendido electrónico, cables de mando flexibles, ejes de impulsión sólido SRM y dientes TC están garantizados durante la **vida útil\*** del producto en lo que se refiere a piezas solamente.
- Los accesorios de corte como barras, cadenas, ruedas dentadas, hojas y cabezas recortadoras de nilón para aplicaciones residenciales o que no producen ingresos estarán cubiertos por fallas debido a defectos de materiales y fabricación durante un período de **60 días** contados a partir de la fecha de compra del producto original. Cualquier uso indebido por contacto con hormigón, rocas u otras estructuras no está cubierto por esta garantía.
- La cabeza de hilo Rapid Loader de ECHO tiene una garantía durante la vida útil del producto del sistema de bloque del hilo, piezas solamente; sin mano de obra. Consulte las instrucciones de instalación y mantenimiento de la cabeza del cordel en el manual del operador.
- Todos los accesorios de eje dividido de la Serie SB y PRO ATTACHMENT SERIES tienen una garantía de la misma duración que las unidades para las que están diseñadas.

#### APLICACIÓN COMERCIAL

• **GARANTÍA DE 1 AÑO** - Todos los motosierra, motosierra de trocear, y QuicVent para aplicaciones comerciales, institucionales, agrícolas, industriales o para producir ingresos estará cubierta por esta garantía limitada durante un periodo de **(1) año** contado a partir de la fecha de compra.

• **GARANTÍA DE 2 AÑOS** - Todos los resto unidades para aplicaciones comerciales, institucionales, agrícolas, industriales o para producir ingresos estará cubierta por esta garantía limitada durante un período de **(2) años** contado a partir de la fecha de compra.

##### EXCEPCIONES

- Para productos impulsados por motores de dos tiempos, el módulo de encendido electrónico, cables de mando flexibles, ejes de impulsión sólido SRM y dientes TC están garantizados durante la **vida útil\*** del producto en lo que se refiere a piezas solamente.
- Los accesorios de corte como barras, cadenas, ruedas dentadas, hojas y cabezas recortadoras de nilón para aplicaciones residenciales o que no producen ingresos, pero sin limitarse a lo anterior, estarán cubiertos por fallas debido a defectos de materiales y fabricación durante un período de 30 días contados a partir de la fecha de compra del producto original. Cualquier uso indebido por contacto con hormigón, rocas u otras estructuras no está cubierto por esta garantía.
- La cabeza de hilo Rapid Loader de ECHO tiene una garantía durante la vida útil del producto del sistema de bloque del hilo, piezas solamente; sin mano de obra. Consulte las instrucciones de instalación y mantenimiento de la cabeza del cordel en el manual del operador.
- Todos los accesorios de eje dividido de la Serie SB y PRO ATTACHMENT SERIES tienen una garantía de la misma duración que las unidades para las que están diseñadas.

#### APLICACIONES DE ALQUILER – GARANTÍA DE 90 DÍAS

• La unidad para uso de alquiler estará completa contra defectos de materiales y fabricación durante un periodo de 90 días contados a partir de la fecha de compra.

\* La responsabilidad de ECHO según la garantía "durante la vida útil" se limita a proveer piezas especificadas en la sección de PERÍODO DE GARANTÍA DEL PRODUCTO de esta declaración de garantía durante la "**vida útil**" de forma gratuita durante un período de diez (10) años después de la fecha de producción final de la unidad completa.

ECHO no ofrece un programa de intercambio en la tienda. Cualquier producto ECHO reconstruido por otro que no sea ECHO o vendido por un distribuidor no autorizado, o en una tienda no autorizada, se vende sin la cobertura de garantía limitada de ECHO. La cobertura de garantía de ECHO se extiende al comprador original solamente, y no es transferible excepto en lo que se refiere a piezas relacionadas con las emisiones. Las piezas de reparación y los accesorios reemplazados según esta garantía están garantizados solamente para el resto del período de garantía de la unidad original o del accesorio. Cualquier daño causado por la instalación o el mantenimiento indebidos no está cubierto por esta garantía. Todas las piezas o productos con garantía se convierten en propiedad de ECHO.

#### PIEZAS DE REPARACIÓN COMPRADAS, BLOQUES CORTOS Y ACCESORIOS

- Garantía de 90 días para aplicaciones residenciales o uso que no produzca ingresos
- Garantía de 30 días para aplicaciones comerciales, institucionales, agrícolas, industriales, que produzcan ingresos o de alquiler

#### ATENCIÓN PROPIETARIOS DE PRODUCTOS IMPULSADOS POR MOTORES DE DOS TIEMPOS

Este producto ECHO impulsado por motor de dos tiempos es una unidad diseñada de calidad que se ha fabricado según unas tolerancias exactas para proporcionar un rendimiento superior. Para contribuir a asegurar el rendimiento de la unidad, se requiere usar aceite de dos tiempos que cumpla con la norma ISO-L-EGD según las normas ISO/CD 13738 y JASO M345FD. El aceite de dos tiempos Power Blend™ de ECHO es un aceite de dos tiempos de calidad óptima formulado específicamente para cumplir con las normas ISO-L-EGD (ISO/CD 13738) y JASO M345FD. El uso de aceites de dos tiempos diseñados para otras aplicaciones, como motores fuera borda o cortacéspedes puede producir daños importantes en el motor, y anulará su garantía limitada de motores de dos tiempos.

#### ESTA GARANTÍA NO CUBRE LOS DAÑOS CAUSADOS POR LO SIGUIENTE:

- Falta de lubricación o avería del motor debido al uso de aceites de dos tiempos que no cumplan con las normas ISO-L-EGD (ISO/CD 13738) y JASO M345FD. Los problemas del motor debidos a una lubricación inadecuada, causada por no usar un aceite registrado que cumpla con ISO-L-EGD y JASO M345FD, anularán la garantía limitada del motor de dos tiempos. El aceite de dos tiempos Power Blend™ de ECHO cumple con las normas ISO-L-EGD y JASO M345FD. Las piezas relacionadas con emisiones están cubiertas por una garantía residencial de 5 años o comercial de 2 años sea cual sea el aceite de dos tiempos usado, según la declaración indicada en la Explicación de la Garantía de Defectos de Emisiones de la EPA o California.
- Los daños causados por el uso de gasohol, que contenga metanol (alcohol de madera), o gasolina que tenga un número de octano menor que 89. Use solamente gasolina con un número de octano mayor o igual que 89. También está aprobado el uso de gasohol que contenga un máximo de etanol del 10% (alcohol de grano) o un máximo de MTBE (éter metil tercbutílico) del 15%. Las relaciones de mezcla prescritas de gasolina a aceite se indican en la etiqueta del aceite ECHO y están cubiertas en su manual del operador.
- Daños causados en el motor por el uso de éter u otros fluidos de arranque.
- Los daños causados por alterar indebidamente el regulador de velocidad del motor o los componentes de las emisiones, o por hacer funcionar los motores por encima de las velocidades especificadas y recomendadas según se indica en el manual del operador.
- Operación de la unidad con un protector de corte indebidamente mantenido o quitado o con un filtro de aire quitado o dañado.
- Los daños causados por suciedad, agua salada, corrosión óxido, barniz, abrasivos, humedad o limpieza de la unidad a presión o con vapor de agua.
- Los defectos, funcionamientos defectuosos o fallas producidas por el abuso, uso indebido, negligencia, modificaciones, alteraciones, desgaste normal, servicio indebido o uso de accesorios no autorizados.
- Los procedimientos de almacenamiento incorrectos, combustible rancio, incluido no proporcionar o realizar los servicios de mantenimiento requeridos según se indica en el manual del operador. El mantenimiento preventivo según se indica en el manual del operador es responsabilidad del cliente.
- Las fallas debidas a la configuración indebida, servicio anterior a la entrega o servicio de reparación por otros que no sean un distribuidor de servicio autorizado de ECHO durante el período de garantía.
- Ciertas piezas y otros componentes no están garantizados, incluidos los siguientes: lubricantes, cordones del motor de arranque, afinaciones de motor, y pero sin limitarse a éstos.
- Uso de bujías que no sean las que cumplen con los requisitos de rendimiento y durabilidad de los fabricantes originales citados en los manuales del operador.
- Las fallas por recalentamiento o las rayaduras por depósitos de carbón debidas a orificio de escape o cámara de combustión restringidos o taponados, incluidos los daños en la rejilla del apagallamas.
- Ajustes después de los primeros treinta (30) días y más, como ajuste del carburador y ajuste del cable del regulador.
- Daños en engranajes o cajas de engranajes causados por grasa o aceite contaminados, uso del tipo o viscosidad incorrectos de lubricantes y no cumplir con los intervalos de cambio de grasa o aceite recomendados.
- Daños causados por cargar SHRED 'N' VAC® más allá de su capacidad recomendada.
- Daños causados por bomba o rociador funcionando en seco, bombeo o rociado de materiales cáusticos o inflamables, o coladores rotos o que faltan.
- Daños adicionales a piezas o componentes debido al uso continuado después de problemas de operación o se produzcan fallas. En caso de problema de operación o de que se produzca una falla, el producto no se debe usar, sino que se debe entregar tal como está a un distribuidor de servicio autorizado de ECHO.

El distribuidor y cliente tiene la responsabilidad de completar y devolver la tarjeta de registro de la garantía entregada con su producto ECHO o visitando el sitio web de WWW.ECHO-USA.COM. Su recibo de compra incluidos la fecha, el modelo y el número de serie deben mantenerse y presentarse a un distribuidor de servicio autorizado de ECHO para el servicio de garantía. La prueba de compra es responsabilidad exclusiva del cliente. Algunos estados no permiten limitaciones sobre cuánto tiempo dura la garantía implícita, por lo que es posible que las limitaciones anteriores no se apliquen a usted. Algunos estados no permiten la exclusión o la limitación de daños concomitantes o emergentes, por lo que también usted puede tener otros derechos legales específicos que varían de un estado a otro. Es garantía limitada da el ECHO, Incorporated, 400 Oakwood Rd., Lake Zurich, IL 60047.

#### RENUNCIA DE GARANTÍAS IMPLÍCITAS

Esta garantía limitada es en lugar de las demás garantías explícitas o implícitas, incluida cualquier garantía de IDONEIDAD PARA UN CIERTO FIN O USO y cualquier garantía implícita de **COMERCIALIZACIÓN** que se aplique a este producto. ECHO y sus compañías afiliadas no deben ser responsables de ningún daño concomitante o emergente, incluidos los beneficios perdidos. No se extiende ninguna garantía que no sea la aquí aprobada. Solamente ECHO puede modificar esta garantía limitada.

## DECLARACIÓN DE GARANTÍA DE CONTROL DE EMISIONES DE ECHO INCORPORATED PARA LAS MARCAS ECHO Y SHINDAIWA

La Agencia de Protección Medioambiental (EPA) y la Junta de Recursos de Aire de California (C.A.R.B.) y ECHO Incorporated (ECHO Inc.) tienen el placer de explicar la garantía del sistema de control de emisiones en su equipo o motor pequeño que no sea para desplazamiento por carretera (SORE) de 2010 o posteriores. Los nuevos equipos/SORE deben diseñarse, fabricarse y equiparse de modo que cumplan con las estrictas normas anticontaminación de EPA y CARB. ECHO Inc debe garantizar el sistema de control de emisiones en su equipo/SORE para los períodos citados a continuación, siempre que no haya habido ningún abuso, negligencia o mantenimiento indebido de su equipo/SORE. El sistema de control de emisiones puede incluir piezas tales como: carburador, sistema de inyección de combustible, sistema de encendido, convertidor catalítico/silenciador, depósito de combustible, líneas de alimentación de combustible, conjunto de tapa de combustible, bujías, filtros de aire y otros componentes relacionados. Donde exista una condición cubierta por la garantía, ECHO Inc reparará su equipo/SORE de forma gratuita, incluido el diagnóstico, las piezas y la mano de obra. La garantía del sistema de control de emisiones se extiende al propietario original incluidos todos los propietarios subsiguientes.

### COBERTURA DE GARANTÍA DEL FABRICANTE:

El sistema de control de emisiones está garantizado durante 2 años o mientras dure la garantía de ECHO Inc, lo que sea más largo. Si cualquier pieza relacionada con las emisiones de su equipo es defectuosa, la pieza será reparada o reemplazada por ECHO Inc. o su representante de servicio autorizado.

### RESPONSABILIDADES DEL PROPIETARIO RELACIONADAS CON LA GARANTÍA:

Como propietario del equipo/SORE, usted es responsable de llevar a cabo el mantenimiento requerido indicado en el manual del operador. ECHO Inc. recomienda que guarde todos los recibos de mantenimiento de su equipo/SORE, no obstante ECHO Inc. no puede negar la garantía solamente por falta de recibos o por no asegurarse de llevar a cabo todo el mantenimiento programado. Como propietario del equipo/SORE debe ser consciente de que ECHO Inc. puede rechazar su cobertura de garantía si su equipo/SORE o una pieza ha fallado debido a abuso, negligencia, mantenimiento indebido o modificaciones no aprobadas.

Usted es responsable de llevar a su equipo/SORE a un representante de servicio autorizado por ECHO Inc. tan pronto como surja un problema. Las reparaciones de garantía deben completarse en un período razonable, que no debe sobrepasar los 30 días. Si existe una condición cubierta por la garantía y no hay un distribuidor autorizado en un radio de 100 millas, ECHO Inc. pagará el envío de la unidad al distribuidor autorizado más cercano. Si tiene dudas sobre la cobertura de la garantía, debe ponerse en contacto con ECHO Inc. llamando al 1-800-673-1558, sitio web WWW.ECHO-USA.COM o ponerse en contacto con Shindaiwa al 1-877-986-7783, visitando el sitio web WWW.SHINDAIWA.COM.

### ¿QUE CUBRE ESTA GARANTÍA?

ECHO Inc. garantiza que su equipo/SORE fue diseñado, fabricado y equipado para cumplir con las normas de emisiones de EPA y CARB correspondientes y que su equipo/SORE no tiene defectos ni de material ni de elaboración que haga que no cumpla con los requisitos correspondientes durante 2 años o mientras dure la garantía de ECHO Inc., lo que sea más largo. El período de garantía empieza en la fecha en que el usuario final compre el producto.

### ¿CÓMO SE CORREGIRÁ UNA PIEZA CUBIERTA?

Si hay un defecto en una pieza cubierta por esta garantía, cualquier Distribuidor de servicio autorizado de ECHO Inc. corregirá el defecto. No tendrá que pagar nada para ajustar, reparar o reemplazar la pieza. Esto incluye cualquier mano de obra y diagnóstico para reparaciones garantizadas por el distribuidor. Además estarán garantizadas las piezas de motor que no estén expresamente cubiertas por esta garantía pero cuya falla sea consecuencia de la falla de una pieza cubierta.

### ¿QUÉ PIEZAS ESTÁN CUBIERTAS?

Cualquier pieza correspondiente relacionada con emisiones que no esté programada para el "mantenimiento requerido" será reparada o reemplazada en el período de garantía. La pieza reparada o reemplazada estará garantizada durante el resto del período de garantía de ECHO Inc.

Cualquier pieza garantizada que esté programada solamente para su inspección regular en las instrucciones escritas proporcionadas está garantizada durante el período de garantía indicado arriba. Cualquier pieza reparada o reemplazada estará garantizada durante el resto del período de garantía de ECHO Inc.

Cualquier pieza relacionada con emisiones programada para sustituirse durante el "mantenimiento requerido" estará garantizada durante el período antes del primer punto de sustitución programada para esa pieza. Cualquier pieza reparada o reemplazada cubierta por la garantía debe garantizarse durante el resto del período antes del primer punto de reemplazo programado para esa pieza.

Cualquier pieza de repuesto aprobada por el fabricante puede usarse para llevar a cabo cualquier mantenimiento o reparaciones cubiertos por la garantía en las piezas relacionadas con las emisiones, y deben proveerse de forma gratuita si la pieza sigue cubierta por la garantía.

Se puede usar cualquier pieza de repuesto que sea equivalente en rendimiento y durabilidad en el mantenimiento o reparaciones no cubiertos por la garantía y no debe reducir las obligaciones de la garantía del fabricante.

Durante el período de garantía del equipo/SORE, ECHO Inc. mantendrá un inventario de piezas garantizadas suficiente para cumplir con la demanda esperada de las mismas.

### PIEZAS GARANTIZADAS RELACIONADAS CON EMISIONES ESPECÍFICAS:

- Sistema de encendido electrónico
- Conjunto de convertidor catalítico/silenciador
- Estrangulado
- Depósito de combustible
- Filtro de aire
- Bujía
- Carburador (conjunto completo o componentes de repuesto)
- Conjunto de inyección de combustible (o componentes de repuesto)
- Conjunto de tapa de combustible
- Línea de alimentación de combustible (y abrazaderas/conectores relacionados correspondientes)

### ¿QUÉ NO ESTÁ CUBIERTO?

Cualquier falla ocasionada por abuso, negligencia, mantenimiento indebido, modificaciones no aprobadas, uso de piezas agregadas no aprobadas/ piezas modificadas o accesorios no aprobados.

Esta garantía de control de emisiones es válida solamente en EE.UU., sus territorios y Canadá.

99922201033  
01/2010

**NOTAS**

## INFORMACIÓN DE SERVICIO

### PIEZAS/NÚMERO DE SERIE

Las piezas originales ECHO y las piezas y conjuntos de repuesto RE-POWER™ de ECHO para sus productos ECHO pueden conseguirse solamente en su distribuidor ECHO autorizado. Cuando necesite comprar piezas, tenga **siempre** a mano el número de modelo y el número de serie de la unidad. Estos números están en la caja del motor. Como futura referencia, escríbalos en el espacio de abajo.

Modelo No. \_\_\_\_\_ N/S \_\_\_\_\_

### SERVICIO

El servicio de este producto durante el período de garantía debe ser realizado por un distribuidor de servicio autorizado de ECHO. Para obtener el nombre y dirección del distribuidor de servicio autorizado de ECHO más próximo, pregunte en la tienda donde lo compró o llame al: 1-800-432-ECHO (3246). En nuestra página web también disponemos de información sobre los distribuidores. Cuando presente su unidad para servicio/repares de garantía, se requiere una prueba de compra.

### ASISTENCIA PARA PRODUCTOS DEL CONSUMIDOR DE ECHO

Si necesita asistencia o tiene dudas referentes a la aplicación, operación o mantenimiento de este producto puede llamar al Departamento de asistencia de productos del consumidor de ECHO, 1-800-673-1558 de 8:30 de la mañana a 4:30 de la tarde (hora central estándar) de lunes a viernes. Antes de llamar, tenga a mano el número de modelo y serie de su unidad.

### REGISTRO DE LA GARANTÍA

Para asegurar una cobertura de la garantía sin problemas es importante que registre sus equipos ECHO en línea en [www.echo-usa.com](http://www.echo-usa.com) o rellenando la tarjeta de registro de garantía suministrada con su unidad. El registro de su producto confirma su cobertura de garantía y proporciona un enlace directo entre usted y ECHO si es necesario que nos pongamos en contacto con usted.

### MANUALES ADICIONALES O DE REPUESTO

Puede obtener manuales del operador, de seguridad y del piezas en su distribuidor ECHO o en [www.echo-usa.com](http://www.echo-usa.com) o poniéndose en contacto con ECHO Inc., 400 Oakwood Road, Lake Zurich, IL 60047 (800-673-1558). Siempre consulte el sitio web de ECHO para obtener información actualizada.

Los videos de seguridad pueden conseguirse en su distribuidor ECHO. Es necesario pagar \$5,00 de envío por cada video.

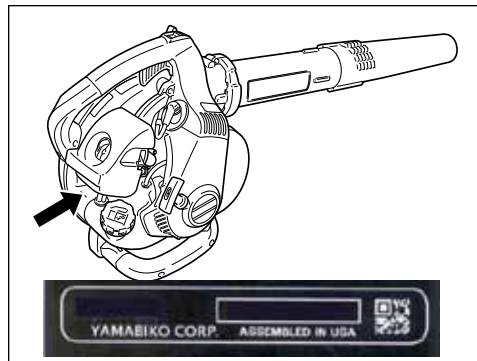

### ¿DISTRIBUIDOR?

Llame a  
**1-800-432-ECHO**  
1-800-432-3246  
[www.echo-usa.com](http://www.echo-usa.com)

### ASISTENCIA PARA PRODUCTOS DEL CONSUMIDOR

**1-800-673-1558**  
**8:30 am. - 4:30 pm. Lunes -**  
**Viernes Hora del Centro**

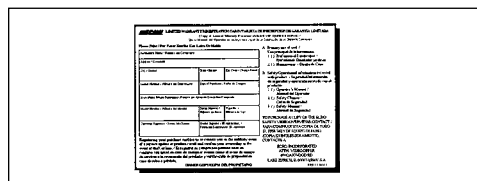

**ECHO**  
ECHO, INCORPORATED  
400 OAKWOOD ROAD  
LAKE ZURICH, IL 60047-1564  
[www.echo-usa.com](http://www.echo-usa.com)

P07611001001/P07611999999  
P09012001001/P09012999999