



# Recortadora de hierba/Desbrozadora

## *Manual del operador*

**MODELO**                      **SRM - 261T**

**ADVERTENCIA**  **PELIGRO**



El silenciador o el silenciador catalítico y la tapa que lo rodea puede calentarse demasiado.

Manténgase fuera del alcance del escape del mofle y del área del mismo, para evitar serias heridas personales que puedan ocurrir.

 **ADVERTENCIA** 

Los gases de escape del motor de este producto contienen productos químicos que según el Estado de California causan cáncer, defectos de nacimiento u otros daños del aparato reproductor.



**ADVERTENCIA**  **PELIGRO**

Lea detenidamente las instrucciones y las reglas para una operación segura. ECHO suministra un manual del operador y un manual de seguridad. Se deben leer y entender ambos para llevar a cabo una operación debida y segura. De no hacer esto se pueden producir lesiones graves.

## INTRODUCCIÓN

Bienvenido a la familia ECHO. Este producto ECHO ha sido diseñado y fabricado para proporcionar una larga duración y seguridad en el trabajo. Lea y entienda este manual y el MANUAL DE SEGURIDAD incluido en el mismo paquete. Verá que es fácil de usar y está lleno de recomendaciones de operación útiles y mensajes de SEGURIDAD.

## EL MANUAL DEL OPERADOR

Lea antes de la operación y guárdelo en un lugar seguro como futura referencia. Contiene especificaciones e información para la operación, arranque, parada, mantenimiento, almacenamiento y montajes específicos para este producto.

## EL MANUAL DE SEGURIDAD

Lea antes de la operación y guárdelo en un lugar seguro como futura referencia. Explica los posibles peligros al usar la recortadoras de hierba y desbrozadoras y qué medidas deben tomarse para utilizarlas de manera más segura.

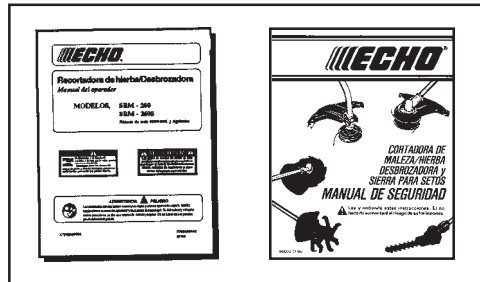

## TABLA DE MATERIAS

Introducción .....	2	Mantenimiento .....	17
- Manual del operador .....	2	- Niveles de destreza .....	17
- Manual de seguridad .....	2	- Intervalos de mantenimiento .....	17
Seguridad .....	3	- Filtro de aire .....	18
- Símbolos e información importante del manual de seguridad .....	3	- Filtro de combustible .....	18
- Símbolos internacionales .....	3	- Bujía .....	19
- Condición personal y equipos de seguridad .....	3	- Sistema de enfriamiento .....	19
- Equipos .....	6	- Sistema de escape .....	20
Control de emisiones .....	6	- Ajuste del carburador .....	21
Descripción .....	7	- Lubricación .....	22
Contenido .....	9	- Reemplazo del hilo de nilón .....	23
Montaje .....	9	- Afilador de las hojas de metal .....	24
- Instalación del protector de plástico .....	9	Localización y reparación de fallas .....	25
- Instalación del cabezal del hilo de nilón .....	10	Almacenamiento .....	26
- Instalación de la empuñadura delantera .....	10	Especificaciones .....	27
Operación .....	11	Información de servicio .....	28
- Operación con las hojas .....	11	- Piezas/número de serie .....	28
- Combustible .....	13	- Servicio .....	28
- Arranque del motor en frío .....	15	- Asistencia de productos del consumidor de ECHO .....	28
- Arranque del motor caliente .....	16	- Registro de la garantía .....	28
- Parada del motor .....	16	- Manuales adicionales o de repuesto .....	28

Creemos que las especificaciones, descripciones y material ilustrativo de esta publicación son exactos en el momento de la publicación, pero están sujetos a cambios sin previo aviso. Las ilustraciones pueden incluir equipos y accesorios optativos, y es posible que no incluyan todos los equipos estándar.

## SEGURIDAD

### SÍMBOLOS E INFORMACIÓN IMPORTANTE DEL MANUAL DE SEGURIDAD

En todo este manual y en el producto mismo, podrá encontrar alertas de seguridad y mensajes de información útiles precedidos de símbolos o palabras clave. A continuación se explican esos símbolos y palabras clave y lo que significan para usted.



Este símbolo acompañado de las palabras **ADVERTENCIA** y **PELIGRO** llama la atención acerca de una acción o condición que puede producir lesiones personales graves al operador y a los espectadores.



El círculo con el símbolo de la barra inclinada atravesada significa que lo que se muestra en el círculo está prohibido.













**IMPORTANTE** El mensaje incluido proporciona la información necesaria para la protección de la unidad.

**NOTA** Este mensaje proporciona recomendaciones para el uso, cuidado y mantenimiento de la unidad.

### SÍMBOLOS INTERNACIONALES

Forma del símbolo	Descripción/Aplicación de los símbolos	Forma del símbolo	Descripción/Aplicación de los símbolos
	Lea y entienda el manual del operador		SUPERFICIE CALIENTE
	Protéjase los ojos, oídos y cabeza.		Corte de dedos
	Use protección para pies y manos.		NO permita que haya llamas o chispas cerca del combustible.
	Seguridad/Alerta		NO fume cerca del combustible.
	No permita a nadie que se acerque más de 15 pies (50 pies) de la máquina.		

Forma del símbolo	Descripción/Aplicación de los símbolos	Forma del símbolo	Descripción/Aplicación de los símbolos
	Parada de emergencia		Mezcla de combustible y aceite.
	Ajuste del carburador - Mezcla de alta velocidad		Ampolla del carburador
	Ajuste del carburador -Velocidad en vacío	ENCENDIDO ACTIVADO/DESACTIVADO 	Encendido activado/desactivado
	Ajuste del carburador - Mezcla de baja velocidad.		No usar hojas, solo línea de corte.
	Control del estrangulador "arranque en frío" posición (Estrangulador Cierre)		Control del estrangulador "marcha" posición (Estrangulador Abierto)

### CONDICIÓN PERSONAL Y EQUIPOS DE SEGURIDAD

**ADVERTENCIA**  **PELIGRO**

Los usuarios de la recortadora/desbrozadora corren el riesgo de lesionarse si se usan indebidamente no se siguen las precauciones de seguridad. Se debe llevar ropa y equipos de seguridad apropiados al operar una recortadora.

## **Condición física**

Es posible que su capacidad de juicio y destreza físicas no sean buenas:

- si está cansado o enfermo,
- si está tomando medicinas,
- si ha tomado alcohol o está drogado.

Opere la unidad solamente si está en buenas condiciones físicas y mentales.

## **Protección de los ojos**

Lleve protectores de ojos que cumplan con los requisitos ANSI Z87.1 o CE siempre que se opere la unidad.

## **Protección de las manos**

Lleve guantes de trabajo antideslizantes de servicio pesado para poder asir mejor las empuñaduras. Los guantes también reducen la transmisión de vibraciones de la máquina a las manos.

## **Protección de los oídos**

ECHO recomienda llevar puestos protectores de oídos siempre que se use la unidad.

## **Ropa apropiada**

Lleve puesta ropa ajustada y duradera;

- Los pantalones deben ser largos y las camisas deber ser de manga larga.
- NOLLEVPANTALONESCORTOS,
- NOLLEVECORBATAS, BUFANDAS, ARTÍCULOSDEJOYERÍA.

Lleve una cubierta protectora para contener el cabello largo.

Lleve zapatos de trabajo fuertes con suelas antideslizantes;

- NOLLEVEZAPATOS ABIERTOSPOR DELANTE,
- NOOPERELA UNIDADDESCALZO.

## **Tiempo húmedo y caluroso**

La ropa protectora pesada puede aumentar la fatiga del operador, lo que puede causar una insolación. Planee el trabajo pesado en las primeras horas de la mañana o últimas horas de la tarde cuando las temperaturas sean más frías.

## **Vibraciones y frío**

Se cree que se puede producir una condición llamada fenómeno de Raynaud, que afecta a los dedos de ciertos individuos, debido a la exposición a las vibraciones y al frío. La exposición a las vibraciones y al frío puede causar sensaciones de hormigueo y escozor seguidas por una pérdida de color y entumecimiento de los dedos. Se recomienda encarecidamente respetar las precauciones siguientes, ya que se desconoce la exposición mínima que puede provocar esta indisposición.

- Mantenga el cuerpo caliente, especialmente la cabeza, cuello, pies, tobillos, manos y muñecas.
- Mantenga una buena circulación de la sangre realizando ejercicios vigorosos con los brazos durante descansos frecuentes en el trabajo y también no fumando.
- Limite las horas de operación. Trate de ocupar los días con trabajos que no requieran la operación de la recortadora u otros equipos de mano.
- Si sufre molestias, tiene zonas enrojecidas e hinchazón de los dedos seguido por una pérdida de color y falta de sensación, consulte con un médico antes volver a exponerse al frío y a las vibraciones.



### ***Lesiones debidas a esfuerzos repetitivos***

Se cree que el uso excesivo de los músculos y tendones de los dedos, manos, brazos y hombros puede causar dolores, hinchazón, entumecimiento, debilidad y dolores agudos en esas áreas. Ciertas actividades repetitivas con las manos pueden ponerle en alto riesgo de desarrollar una lesión debida a esfuerzos repetitivos. Un caso extremo de lo anterior es el síndrome del túnel carpiano, que puede ocurrir cuando se inflama la muñeca y aprieta un nervio vital que atraviesa la zona. Algunas personas creen que la exposición prolongada a las vibraciones puede contribuir al síndrome del túnel carpiano. Este síndrome puede causar dolores agudos durante meses e incluso años. Para reducir el riesgo de lesiones debidas a esfuerzos repetitivos/síndrome del túnel carpiano, haga lo siguiente:

- Trate de no usar la muñeca en posición doblada, extendida o torcida. En vez de eso, trate de mantener una posición recta de la muñeca. También, al agarrar, use toda la mano, no sólo el pulgar y el índice.
- Tómese descansos periódicos para reducir al mínimo la repetición y descansar las manos.
- Reduzca la velocidad y fuerza con que realiza el movimiento repetitivo.
- Haga ejercicios para fortalecer los músculos de las manos y los brazos.
- Deje de usar inmediatamente todos los equipos impulsados y acuda a un doctor si siente hormigueo, entumecimiento o dolores en los dedos, manos, muñecas o brazos. Cuanto antes se diagnostiquen estas indisposiciones, mayor será la probabilidad de prevenir daños permanentes en los nervios y músculos.

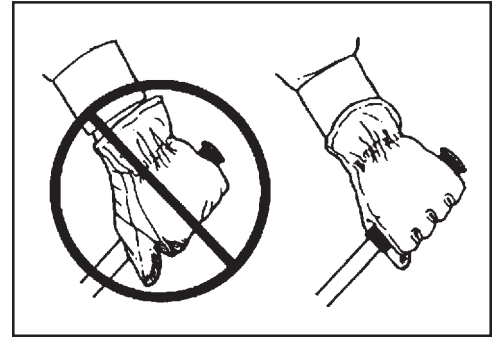

### **ADVERTENCIA PELIGRO**

No opere este producto en interiores o áreas indebidamente ventiladas. El escape del motor contiene emisiones venenosas y puede causar lesiones graves o mortales.

### ***Lea los manuales***

- Proporcione a todos los usuarios de este equipo un ejemplar del manual del operador y manual de seguridad.

### ***Despeje el área de trabajo***

- Se debe advertir a los espectadores y compañeros de trabajo, y se debe impedir a los niños y animales que se acerquen a menos de 15 m (50 pies) cuando se esté usado el unidad.

### ***Agarre bien la unidad***

- Sujete las empuñaduras delantera y trasera con ambas manos con los pulgares y los dedos rodeando las empuñaduras.

### ***Mantenga una buena postura***

- Mantenga un buen pie y el equilibrio en todo momento. No se que de pie sobre superficies resbaladizas, desiguales o inestables. No trabaje en posiciones raras o escaleras. No trate de alcanzar lugares alejados.

### ***Evite las superficies calientes***

- Asegúrese de que no haya nunca partículas inflamables en el área de escape. Evite el contacto durante la operación e inmediatamente después de la misma.

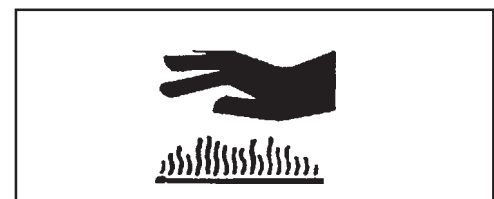

## EQUIPOS

### ADVERTENCIA PELIGRO

Use sólo accesorios ECHO aprobados. Se pueden producir lesiones graves debido al uso de combinaciones de accesorios no aprobados. ECHO, INC. no asume ninguna responsabilidad por la rotura de dispositivos de corte o accesorios que no hayan sido probados y aprobados por ECHO. Lea y respete todas las instrucciones de seguridad indicadas en este manual y en el manual de seguridad.

- Compruebe la unidad para ver si hay tuercas, pernos y tornillos flojos o que falten. Apriete o reemplace según sea necesario.
- Inspeccione los tubos de combustible, tanque y área alrededor del carburador para ver si hay fugas de combustible. NO opere la unidad si se encuentran fugas.
- Inspeccione el protector para ver si está dañado y asegúrese de que la cuchilla esté colocada. Reemplace si está dañado o falta.
- Compruebe que el accesorio de corte esté bien sujeto y en condiciones de operación seguras.
- Compruebe que la empuñadura delantera (asa) y el arnés optativo para el hombro/cintura estén ajustados para una operación segura y cómoda. Vea Montaje para efectuar el ajuste apropiado.

## CONTROL DE EMISIONES

### Fase 2 de EPA / Nivel III de C.A.R.B.

El sistema de control de emisiones para el motor es EM/TWC (modificación del motor y catalizador de 3 vías) y para el depósito de combustible es el sistema de control es EVAP (emisiones evaporativas). Las emisiones evaporativas pueden aplicarse a modelos de California solamente.

#### INFORMACION IMPORTANTE DEL MOTOR

FAMILIA DE MOTORES: 7EHXS.0254KA DESPLAZAMIENTO: 25.4 cc  
 PERIODO DE LA CONFORMIDAD PARA LA EMISIONES : 300 HORAS.  
 ESTE MOTOR RESUELVE LOS E.E.U.U. REGULACIONES DE LA  
 EMISIÓN DE EPA PH2 PARA EL MOTOR PEQUEÑO DEL NONROAD.  
 CONSULTE EN EL MANUAL DEL PROPIETARIO LAS  
 ESPECIFICACIONES Y AJUSTES DE MANTENIMIENTO.



#### INFORMACION IMPORTANTE DEL MOTOR

FAMILIA DE MOTORES: 7EHXS.0254KA DESPLAZAMIENTO: 25.4 cc  
 PERIODO DE LA CONFORMIDAD PARA LA EMISIONES : 300 HORAS.  
 ESTE MOTOR CUMPLE CON LA FASE 2 DE EMISIONES DE ESCAPE  
 DE LA EPA DE EE.UU. Y LAS REGULACIONES DE EMISIONES DE  
 ESCAPE DE CALIFORNIA DE 2007 Y POSTERIORES Y LAS  
 REGULACIONES DE EMISIONES EVAPORATIVAS PARA MOTORES  
 PEQUEÑOS QUE NO SON PARA TRANSPORTE (S.O.R.E.).  
 CONSULTE EN EL MANUAL DEL PROPIETARIO LAS  
 ESPECIFICACIONES Y AJUSTES DE MANTENIMIENTO.



**Hay una etiqueta de control de emisiones** ubicada en el motor. (Éste es un EJEMPLO SOLAMENTE, la información de la etiqueta varía por FAMILIA de motores).

#### DURABILIDAD DE LAS EMISIONES DEL PRODUCTO

El período de durabilidad de emisiones de 300 horas es el tiempo seleccionado por el fabricante certificando que las emisiones de salida del motor cumplen con las regulaciones de emisiones aplicables, siempre que se sigan los procedimientos de mantenimiento aprobados según se indican en la sección de mantenimiento de este manual.

### DESCRIPCIÓN

Localice estas calcomanías de seguridad en su unidad. Asegúrese de que las calcomanías sean legibles y de que entienda y siga las instrucciones de las mismas. Si no se puede leer una calcomanía, se puede pedir otra nueva a su distribuidor ECHO. Vea las instrucciones de PEDIDO DE PIEZAS para obtener información específica.

*Calcomanía de caliente  
(cerca del silenciador)*

P/N 89016006361

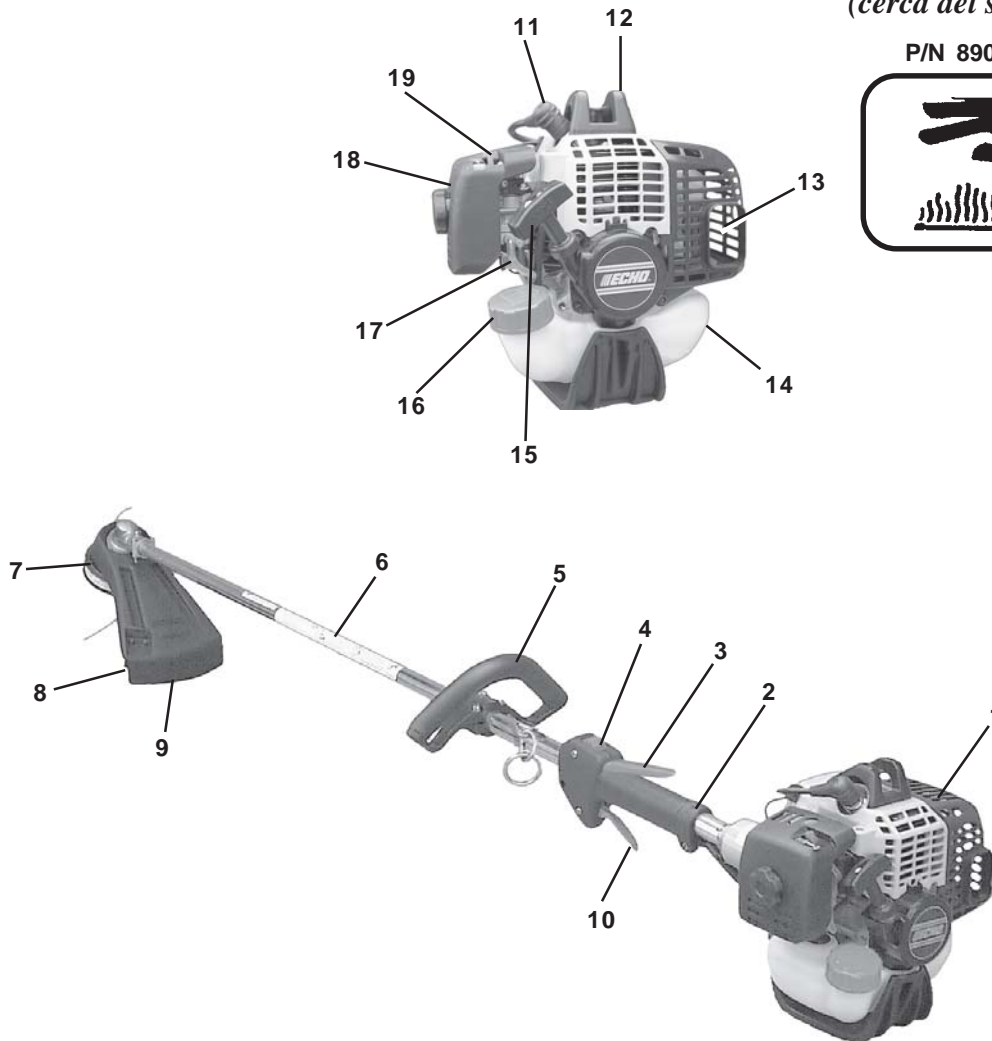

N/P 89022809560

*Traducción en inglés*

**ADVERTENCIA PELIGRO**

Esta unidad puede ser peligrosa y producir lesiones personales graves si no se usa en forma adecuada. Para reducir el riesgo de lesionarse, los operadores, los ayudantes y los espectadores deben leer y comprender el Manual Del Operador y los Manuales De Seguridad que se entregan escritos en español.

89022809560

**WARNING DANGER**

This unit can be dangerous and cause serious injury if improperly used. To reduce injury risk to operator, helpers and bystanders, read and understand the Operator's and Safety Manuals, which are provided in Spanish.

N/P X505001930

N/P 89016054130

**WARNING DANGER**



This unit can be dangerous and cause serious injury if improperly used. To reduce injury risk to operator, helpers and bystanders, read and understand the Operator's and Safety Manuals.

**'SRM' UNITS**

- Prevent accidental contact with unit and any routing attachment. Maintain a 50 ft. (15m) radius. **DANGER ZONE** surrounding the operator. **ONLY** the operator, dressed in proper protective clothing should be in the **DANGER ZONE**.
- Beware of **KICKOUT (blade thrust)** when using blades. Special precautions are necessary for blade operation, see your Operator's and Safety Manuals. **ONLY** install ECHO approved blades on Brushcutters (SRM) models equipped with proper blade shield.
- U-handles, harness, blade collar, nut and collar pin.
- Blade Cutting attachment does not stop immediately after releasing throttle. Keep hands and feet clear of blade cutting attachment unless engine is shut off and cutting attachment is not moving.
- INSPECT BLADES BEFORE USE**
- DO NOT USE DAMAGED, CRACKED, BENT, DULL OR IMPROPERLY SHARPENED BLADES.**
- Do not remove shields, modify the unit or install attachments or parts not approved by ECHO. Approved attachment information and replacement Operator's and Safety Manuals are available from your ECHO dealer or by writing: ECHO, INCORPORATED, 400 Oakwood Rd., Lake Zurich, IL 60047.

890160 54130



1. **CABEZAL DE IMPULSIÓN** - Incluye el motor, embrague, sistema de combustible, sistema de encendido y motor de arranque de rebobinado.
2. **ASIDERO** - Empuñadura trasera (derecha).
3. **SEGURO DEL GATILLO DEL ACELERADOR** - Esta palanca debe ser detenida durante el arranque. El motor no para cuando la palanca del seguro del gatillo del acelerador se suelta y el acelerador del gatillo encaja durante la operación del acelerador. La operación del acelerador del gatillo es prevenido a menos que la palanca de la seguridad del acelerador del gatillo haya endajado.
4. **INTERRUPTOR DE PARADA** - “INTERRUPTOR DESLIZANTE” montado por encima de la caja del gatillo del acelerador. Mueva el interruptor hacia ADELANTE para hacer FUNCIONAR la unidad y hacia ATRÁS para PARAR la unidad.
5. **EMPUÑADURA DELANTERA** - La empuñadura delantera (asa) está montada sin apretar en el conjunto del eje de impulsión y debe estar colocada para cortar de forma apropiada y para mayor comodidad del operador.
6. **CONJUNTO DE EJE DE IMPULSIÓN** - Incluye el conjunto de empuñadura trasera (derecha), conjunto de caja de engranajes, conjunto de empuñadura delantera (asa, izquierda), eje de impulsión de acero y calcomanía de seguridad.
7. **CABEZA CORTADORA DE NILÓN** - Contiene un hilo de corte de nilón reemplazable que hace avanzar el cabezal cortador cuando se golpea el mismo contra el terreno mientras se gira a la velocidad de operación normal.
8. **CUCHILLA** - Recorta automáticamente el hilo a la longitud correcta: 5 segundos después de que el cabezal golpee el terreno. Si se opera la recortadora sin una cuchilla, el hilo se hará demasiado largo, el motor se recalentará y se producirán daños en el motor.
9. **CONJUNTO DE PROTECTOR DE PLÁSTICO CONTRA LAS PARTÍCULAS** - Incluido en la bolsa de plástico (co-pack). DEBE instalarse en la unidad antes de usar, vea las Instrucciones de montaje. El conjunto de protector incluye la cuchilla. Está montado en el conjunto de caja de engranajes, justo por encima del accesorio de corte. Ayuda a proteger al operador desviando las partículas producidas durante la operación de recorte. Este protector debe reemplazarse por el protector de acero para usar la hoja.
10. **GATILLO DEL ACELERADOR** - Cargado por resorte para volver a marcha en vacío cuando se suelte. Durante la aceleración, apriete gradualmente el gatillo para utilizar la mejor técnica de operación.
11. **BUJÍA** - Suministra la chispa para inflamar la mezcla de combustible.
12. **APOYABRAZOS** - Permite apoyar el brazo durante la operación y lo protege contra el motor caliente.
13. **APAGACHISPAS - SILENCIADOR CATALÍTICO / SILENCIADOR** - El silenciador o silenciador catalítico controla el ruido del escape y las emisiones. La rejilla del apagachispas impide que salgan del silenciador partículas incandescentes de carbón. Asegúrese de que no haya partículas inflamables en el área de escape.
14. **TANQUE DE COMBUSTIBLE** - Contiene combustible y filtro de combustible.
15. **TIRADOR DEL MOTOR DE ARRANQUE DE REBOBINADO** - Tire lentamente del tirador hasta engranar el motor de arranque, y a continuación hágalo de manera rápida y firme. Cuando arranque el motor, haga volver el tirador lentamente. NO deje que el tirador vuelva con fuerza, ya que se podrá dañar la unidad.
16. **TAPA DEL TANQUE DE COMBUSTIBLE** - Tapa y sella la abertura del tanque de combustible.
17. **CEBADOR** - La pulsación del cebador antes de arrancar el motor extrae combustible fresco del tanque de combustible y extrae el aire adentro del carburador. Pulse el cebador hasta que se vea combustible en el tubo transparente de retorno de combustible. Pulse el cebador 4 ó 5 veces adicional.
18. **FILTRO DE AIRE** - Contiene un elemento de filtro reemplazable.
19. **ESTRANGULADOR** - El control del estrangulador está ubicado en la parte de arriba del la caja del filtro de aire. Mueva la palanca del estrangulador a “arranque en frío” () para cerrar el estrangulador y arrancar en frío. Mueva la palanca del estrangulador a la posición de “Marcha” () para abrir el estrangulador.

### CONTENIDO

El producto ECHO que ha comprado se ha montado en fábrica para su conveniencia. Debido a restricciones de empaqueo, es necesario instalar el protector y colocar la empuñadura delantera.

Después de abrir la caja de cartón, compruebe si está dañada. Notifique inmediatamente a la tienda o distribuidor ECHO en caso de que haya piezas dañadas o que falten. Use la lista de contenido para comprobar las piezas que faltan.

\* Algunas unidades pueden venir ya montadas de fábrica. La cabeza del hilo de nilón, proyector de plástico contra residuos y la tornillería de montaje, mostrados en la lista del contenido, vienen ya montados en la unidad. No se necesita ninguna herramienta de montaje. Tal vez sea necesario volver a ubicar solamente la empuñadura delantera para facilitar la operación.

- \_\_\_\_\_ 1 - Cabezal de impulsión / Conjunto de eje de impulsión
- \_\_\_\_\_ - 1, Manual del operador
- \_\_\_\_\_ - 1, Manual de seguridad
- \_\_\_\_\_ - 1, Tarjeta de registro de garantía
- \_\_\_\_\_ - 1, Declaración de garantía limitada
- \_\_\_\_\_ - 1, Gafas de seguridad
- \_\_\_\_\_ - 1, Botella de aceite universal para motor de 2 tiempos Power Blend™ de Echo
- \* \_\_\_\_\_ - 1, cabeza recortadora de nilón
- \* \_\_\_\_\_ - 1, llave en T 17x19, N/P 89541008030
- \* \_\_\_\_\_ - 1, herramienta de traba, N/P 89751801131
- \* \_\_\_\_\_ - 1, protector de plástico
- \* \_\_\_\_\_ - 1, placa protectora
- \* \_\_\_\_\_ - 3, tornillos de 5 mm x 16 mm (de montaje del protector)

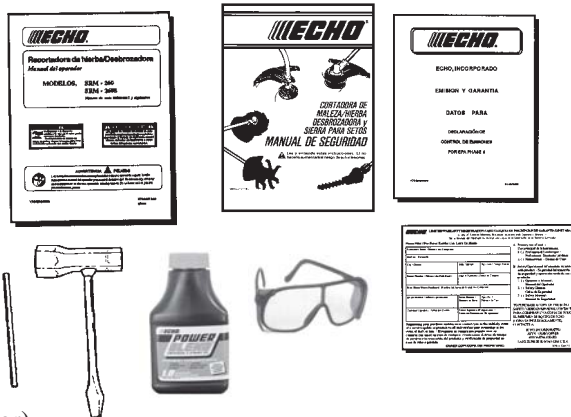

### MONTAJE

#### INSTALACIÓN DEL PROTECTOR DE PLÁSTICO

*(para la operación con hilo de nilón)*

*Herramientas necesarias:* destornillador.

*Piezas necesarias:* protector de plástico, placa protectora, tres (3) tornillos de 5 mm x 16 mm.

#### NOTA

El protector de plástico se usa sólo con el cabezal del hilo de nilón. Instale el protector de metal al usar hojas de plástico o metal.

1. Quite el manguito del eje roscado de plástico y la placa del adaptador (C) del eje de la toma de fuerza (A).
2. Ponga el protector en la parte inferior de la brida de la caja de cojinetes.
3. Ponga la placa del protector (B) en el protector, alinee los agujeros. Instale tres (3) tornillos por la parte inferior a través de la placa y protector introduciéndolos en la caja de engranajes.
4. Monte la placa del adaptador (C) en el eje de la toma de fuerza (A).

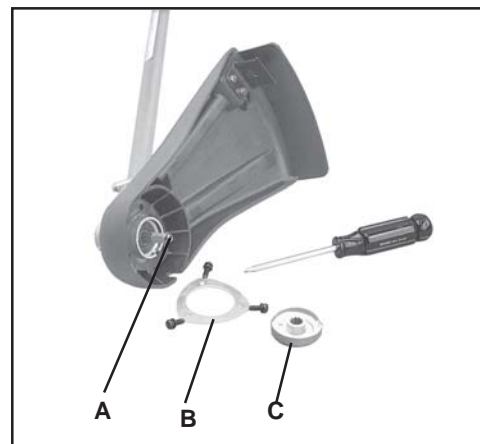

## INSTALACIÓN DEL CABEZAL DEL HILO DE NILÓN

Herramientas necesarias: herramienta de traba de la cabeza,

Piezas necesarias: cabezal de hilo de nilón.

1. Asegúrese de que la placa del adaptador (C) permanezca en el eje de la toma de fuerza.
2. Alinee el agujero de traba de la placa superior con la muesca del borde de la caja de engranajes e inserte la herramienta de traba del cabezal (D).
3. Pase el cabezal del hilo por el eje girándolo hacia la izquierda hasta que la cabeza esté apretada contra la placa del adaptador (C).
4. Quitar la herramienta de traba.

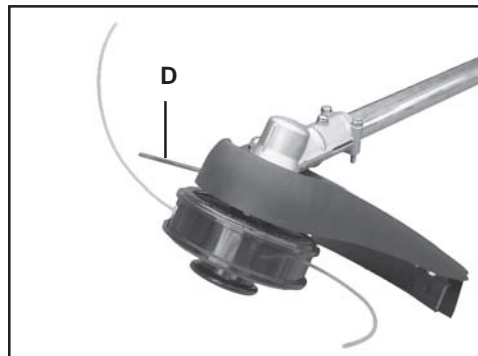

## INSTALACIÓN DE LA EMPUÑADURA DELANTERA

Herramientas necesarias: destornillador.

Piezas necesarias: conjunto de empuñadura delantera

### NOTA

La etiqueta muestra una separación mínima para la ubicación de empuñadura delantera.



1. Coloque la empuñadura delantera para efectuar la operación de forma cómoda y sujete los tornillos.



## OPERACIÓN

### OPERACIÓN CON LAS HOJAS

#### *Preparación de la recortadora/desbrozadora para usar hojas*

#### ADVERTENCIA PELIGRO

L'utilisation d'une lame **EXIGE** une configuration spéciale. L'utilisation sans le pare-débris spécifique, le poignée, et le harnais peut résulter en des blessures graves. Lire le manuel de sûreté de coupeur de Trimmer/Brush pour des détails. Suivez les instructions d'installation des kits facultatifs.

#### *Láminas De Grass/Weed Requieren:*

Instale «juego de conversión de hoja» (protector de metal [A] barra de la barrera [B], y arnés para el hombro [C]).



#### NOTA

La barrera de barra es utilizada restrinja el movimiento postrero de la unidad. La barra de la barrera **NO ES UNA MANIJA** y no debe ser utilizada para transportar la unidad.

#### *Matorral/Despeje Láminas Requieren:*

Instale un empuñadura en U /juego de conversión de hoja (protector de metal [A], arnés para el hombro cintura [C], y conjunto de empuñadura en U [D]).

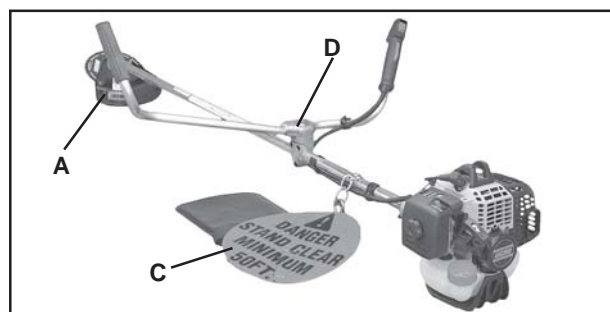

#### *Selección de la hoja correcta*

#### ADVERTENCIA PELIGRO

El tipo de hoja usada **DEBE** adaptarse al tipo y tamaño del material cortado. El uso de una hoja indebida o sin afilar puede causar lesiones personales graves. Las hojas **DEBEN** estar afiladas. Las hojas sin afilar aumentan la probabilidad de un contragolpe y de producirle lesiones a usted y a los espectadores.

**Las hojas de plástico/nilón** pueden donde se use el cabezal del hilo de nilón. ¡NO use esta hoja para maleza o broza espesa!



**La hoja de 8 dientes para maleza/hierba** (N/P 69600120331) está diseñada para hierba, residuos de jardinería y maleza espesa. NO use esta hoja para broza o plantas gruesas de 19 mm (3/4 pulg) de diámetro o mayores.

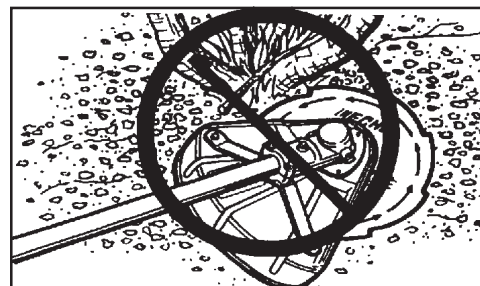

**La hoja 80 dientes desbrozadora/limpiadora** (N/P 69500120331) está diseñada para cortar broza y plantas de hasta 64 mm (2-1/2 pulg) de diámetro.



**La lámina de despeje de 22 dientes** (N/P 99944200130) esta diseñada para matorrales y pequeños árboles de hasta 64 milímetros (2-1/2 pulg.) en diámetro.



**Use el arnés para el hombro/cintura** (N/P 99944200200) Se recomienda usar el arnés para el hombro/cintura para TODAS las aplicaciones de recortadora/desbrozadora, no sólo para la operación de la hoja. El arnés para el hombro/cintura cuando se usa en una operación de recorte con cabezal de hilo de nilón suspende la recortadora del hombro del operador y reduce la fatiga del mismo.

Durante la operación con la hoja, se logra la misma reducción de la fatiga. También se aumenta la seguridad del operador reduciendo la posibilidad de contacto de la hoja con las manos y pies del operador al limitar el movimiento de la recortadora.

## COMBUSTIBLE

**AVISO:** El uso de combustible sin mezclar, indebidamente mezclado o de más de 90 días, (combustible deteriorado) puede causar dificultades en el arranque, un mal rendimiento o daños importantes en el motor y anular la garantía del producto. Lea y siga las instrucciones de la sección de Almacenamiento de este manual.



### ADVERTENCIA

Los combustibles alternativos, como el E-20 (20% de etanol), el E-85 (85% de etanol) o cualquier combustible que no cumpla con los requisitos de ECHO no están aprobados para su uso en los motores de gasolina de 2 tiempos de ECHO. El uso de combustibles alternativos puede causar problemas de rendimiento, pérdida de potencia, recalentamiento, obstrucción de vapores de combustible y la operación no intencionada de la máquina, incluida la conexión indebida del embrague, pero sin limitarse a ello. Los combustibles alternativos también pueden causar un deterioro prematuro de tuberías de combustible, empaquetaduras, carburadores y otros componentes del motor.

### Requisitos del combustible

**Gasolina** - Use gasolina de número de octano 89 [R + M/2] (grado medio o superior) que sea de buena calidad. La gasolina puede contener hasta un 10% de alcohol etílico (grano) o 15% de MTBE (metil terc-butil éter). **NO** se aprueba el uso de gasolina que contenga alcohol metílico (madera).

**Aceite de dos tiempos** - Se debe usar un aceite de motor de dos tiempos que cumpla con las normas ISO-L-EGD (ISO/CD 13738) y J.A.S.O. **FC**. El aceite universal de calidad óptima para motores de dos tiempos Power Blend™ de Echo cumple con estas normas. Los problemas del motor debidos a una lubricación inadecuada por no usar un aceite certificado ISO-L-EGD y J.A.S.O. **FC**, tal como aceite de calidad óptima Power Blend™ de Echo, anulará la garantía del motor de dos tiempos. (Las piezas relacionadas con las emisiones están cubiertas sólo por dos años, sea cual sea el aceite de dos tiempos usado, según la declaración indicada en la explicación de la garantía de defectos de emisiones).

### IMPORTANTE

El aceite universal de calidad óptima de 2 tiempos Power Blend™ de Echo puede mezclarse en una relación 50:1 para su aplicación en todos los motores Echo vendidos en el pasado sea cual sea la relación especificada en esos manuales.

### Manipulación del combustible

### ADVERTENCIA PELIGRO

El combustible es **MUY** inflamable. Tenga mucho cuidado al mezclar, guardar o manipular combustible, ya que de lo contrario se pueden producir lesiones personales graves.

- Use un recipiente de combustible aprobado.
- **NO** fume cerca del combustible.
- **NO** deje que haya llamas o se produzcan chispas cerca del combustible.
- Los tanques/latas de combustible pueden estar a presión. Afloje siempre lentamente las tapas de combustible dejando que se iguale la presión.
- ¡No reabastezca **NUNCA** de combustible una unidad cuando el motor esté **CALIENTE** o esté en marcha!
- **NO** llene los tanques de combustible en recintos interiores. Llene **SIEMPRE** los tanques de combustible al aire libre sobre un terreno descubierto.
- No sobrellene el tanque. Limpie el combustible derramado inmediatamente.
- Apriete bien la tapa de tanque y cierre el recipiente de combustible después de reabastecer de combustible.
- Inspeccione para ver si hay fugas de combustible. Si se descubren fugas de combustible, no arranque ni opere la unidad hasta que no se reparen las fugas.
- Muévase al menos a 3 metros (10 pies) del sitio de recarga antes de arrancar.

### ***Instrucciones de mezcla***

1. Llene un recipiente de combustible aprobado con la mitad de la cantidad requerida de gasolina.
2. Añada la cantidad apropiada de aceite de 2 tiempos a la gasolina.
3. Cierre el recipiente y agite para mezclar el aceite con la gasolina.
4. Agregue el resto de la gasolina y cierre el recipiente de combustible vuelva a mezclar.

#### **IMPORTANTE**

Los derrames de combustible son una de las causas principales de las emisiones de hidrocarburos. Algunos estados pueden requerir el uso de recipientes de corte automático de combustible para reducir los derrames de combustible.

### ***Después de usar***

- NO guarde la unidad con combustible en el tanque. Se pueden producir fugas. Eche el combustible sin usar en un recipiente de almacenamiento de combustible aprobado.

### ***Almacenamiento***

Las leyes de almacenamiento de combustible varían de uno a otro lugar. Comuníquese con su gobierno local para obtener las leyes que afectan a su área. Como precaución, guarde el combustible en un recipiente aprobado estanco al aire. Guarde en un edificio deshabitado bien ventilado, lejos de las chispas o llamas.

#### **IMPORTANTE**

El combustible guardado envejece. No mezcle más combustible del que espere usar en treinta (30) días, noventa (90) días si se añade estabilizador al combustible.

#### **IMPORTANTE**

El combustible de dos tiempos guardado puede separarse. Agite SIEMPRE completamente el recipiente de combustible antes de usarlo.



**Tabla de mezcla del combustible 50:1**

(EE.UU.)		(METRICO)	
GAS	ACEITE	GAS	ACEITE
Galones	Onzas Fluides	Litros	cc.
1	2.6	4	80
2	5.2	8	160
5	12.8	20	400

## ARRANQUE DEL MOTOR EN FRÍO

### ADVERTENCIA PELIGRO

El accesorio funcionará inmediatamente cuando el motor comienza y podría dar lugar a la pérdida de control y de lesión seria posible. Mantenga las movibles piezas accesorias clara de la tierra y de los objetos que podrían enredarse o lanzarse.

1. *Interruptor de parada*  
 Mueva el botón de interruptor de parada (A) hacia adelante en sentido contrario a la posición de PARADA.
2. *Estrangulador*  
 Mueva la palanca del estrangulador (B) a la posición de arranque en frío (.
3. *Cebado*  
 Pulse el cebador (C) hasta que se vea combustible en el tubo transparente de retorno de combustible. Pulse el cebador 4 ó 5 veces adicional.
4. *Arranque de retroceso*  
 Ponga la unidad en un área plana y mantenga las movibles piezas del accesorio claras de todos los obstáculos. Firmemente agarre el mango a mano derecha y el gatillo del acelerador con la mano izquierda y completamente rebaje el gatillo del acelerador a la posición de ancho abierto. Rápidamente jale el agarrador de arranque de retroceso/cuerda (D) hasta que el motor se encienda (o déle [5] jaladas máximo).
5. *Estrangulador*  
 Después de que el motor se encienda (o cinco [5] jaladas), mueva la palanca de estrangulamiento de nuevo para la posición de <<RUN>> ( correr. Agarre el gatillo del acelerador y el seguro del gatillo del acelerador completamente rebajado y jale el agarrador del arranque de retroceso/la cuerda hasta que el motor arranque y corra. Suelte el acelerador del gatillo y permita que la unidad se caliente en el vacío por varios minutos.

#### NOTA

Si el motor no arranca con el estrangulador en la posición de "marcha" después de 5 tirones, repita las instrucciones 2 - 5.

6. *Gatillo Acelerador*  
 Después de calentarse el motor, apriete gradualmente el gatillo del acelerador para aumentar las rpm del motor hasta la velocidad de operación.

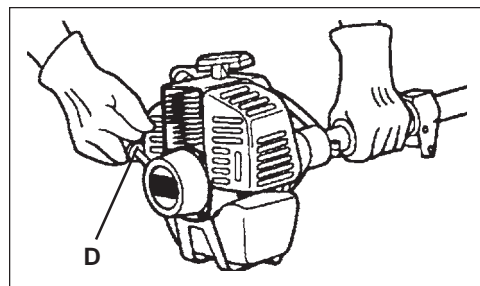
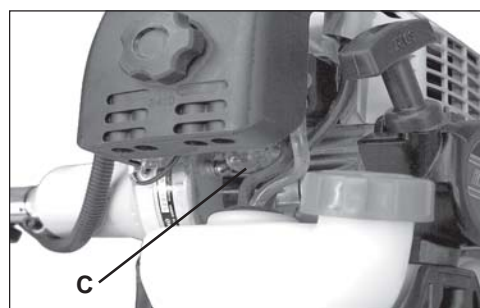
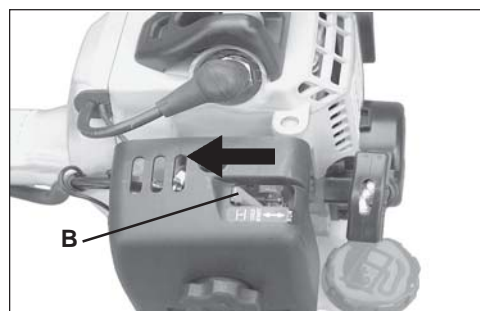
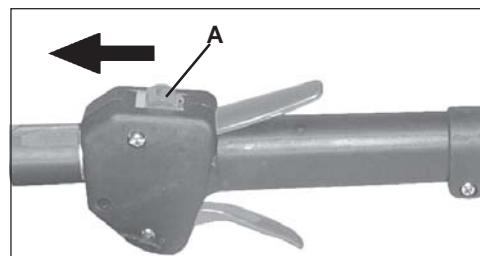

## ARRANQUE CON EL MOTOR CALIENTE

El procedimiento que comienza es igual excepto las cuales el arranque en frío no cierra la estrangulación, y no presiona la posición abierta del disparador de la válvula reguladora de par en par.

### ADVERTENCIA PELIGRO

No se debe hacer mueva el accesorio de corte en vacío, ya que de lo contrario se pueden producir lesiones personales graves.

#### NOTA

Si mueva el accesorio, reajuste el carburador según las instrucciones de "Ajuste del carburador" de este manual o vea a su distribuidor ECHO, ya que de lo contrario se pueden producir lesiones personales graves.

1. *Interruptor de parada*  
Mueva el botón del interruptor de parada (A) hacia adelante alejándolo de la posición de PARADA.
2. *Cebado*  
Pulse el cebador (C) hasta que se vea combustible en el tubo transparente de retorno de combustible. Pulse el cebador 4 ó 5 veces adicional.
3. *Arranque de retroceso*  
Ponga la unidad en un área plana y mantenga las movibles piezas del accesorio claras de todos los obstáculos. Rápidamente jale el agarrador de arranque de retroceso/cuerda (D) hasta que el motor se encienda.

#### NOTA

Si el motor no arranca después de 5 tirones, use el Procedimiento de arranque en frío.

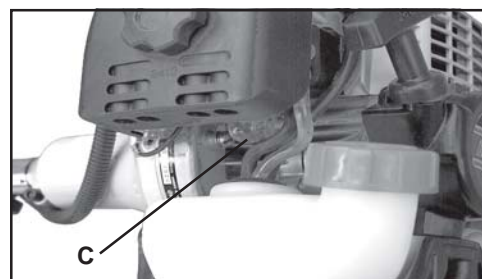
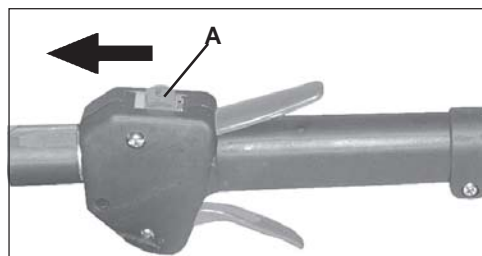

## PARADA DEL MOTOR

1. *Acelerador*  
Suelte el acelerador y permita que el motor vuelva marcha lenta antes de apagar el motor.
2. *Interruptor de parada*  
Mueva el botón del interruptor de parada (A) hacia atrás a la posición de PARADA.

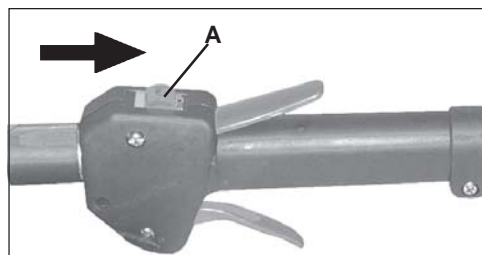

### ADVERTENCIA PELIGRO

Si el motor no se para cuando se mueve el interruptor de parada a la posición de PARADA, cierre el estrangulador - posición de ARRANQUE EN FRÍO - para calar el motor. Su distribuidor ECHO debe reparar el interruptor de parada antes de volver a usar la recortadora.

## MANTENIMIENTO

Su recortadora ECHO está diseñada para proporcionar muchas horas de servicio sin problemas. El mantenimiento programado regular permitirá que la recortadora logre su objetivo. Si no está seguro o no está equipado con las herramientas necesarias, puede llevar su unidad a un distribuidor de servicio ECHO para su mantenimiento. Como ayuda para decidir si desea HACER LAS REPARACIONES USTED MISMO o que las haga su distribuidor ECHO, se ha clasificado cada una de las tareas de mantenimiento. Si la tarea no está indicada, consulte a su distribuidor para efectuar las reparaciones.

## NIVELES DE HABILIDAD

- Nivel 1** = Fácil de hacer. La mayoría de las herramientas necesarias vienen con la unidad.
- Nivel 2** = Dificultad moderada. Tal vez sea necesario usar algunas herramientas especializadas.
- Nivel 3** = Se necesita experiencia. Se necesitan herramientas especializadas. ECHO recomienda devolver la unidad a su distribuidor ECHO para efectuar el servicio de la misma.

ECHO ofrece juegos de mantenimiento y piezas **REPOWER™** para facilitar su trabajo de mantenimiento. Debajo de cada encabezado de tareas se indican los diversos números de pieza necesarios para la tarea. Consulte con su distribuidor ECHO en lo que se refiere a estas piezas.

## INTERVALOS DE MANTENIMIENTO

Componente/ Sistema	Procedimiento de Mantenimiento	Necesarias nivel de habilidad	Día/mes o Antes de usar	Al cargar combustible	3 meses o 90 horas	6 meses o 270 horas	Anualmente
<b>Procedimientos De Mantenimiento Recomendados Del Distribuidor Echo</b>							
Orificio de escape del cilindro	Inspeccionar/Limpiar/ Descarbonizar	<b>3</b>			<b>I / L</b>		
<b>Procedimientos De Mantenimiento De Do-It-Yourself</b>							
Filtro de aire	Inspeccionar/ Limpiar/ Reemplazar	<b>1</b>	<b>I / L</b>		<b>R*</b>		
Estrangulador	Inspeccionar/Limpiar	<b>2</b>	<b>I / L</b>				
Filtro de combustible, Fugas	Inspeccionar/Reemplazar	<b>1</b>			<b>I</b>		<b>R*</b>
Sistema de combustible	Inspeccionar/Reemplazar	<b>1</b>	<b>I (3) *</b>	<b>I (3)</b>	<b>I</b>		
Sistema de enfriamiento	Inspeccionar/Limpiar	<b>2</b>	<b>I / L</b>				
Apagachispas del silenciador	Inspeccionar/Reemplazar	<b>2</b>			<b>I / R *</b>		
Eje de impulsión (modelos de cable flexible)	Engrasar	<b>2</b>			<b>I (1)</b>		
Caja de engranajes	Engrasar	<b>2</b>			<b>I (2)</b>		
Cuerda del motor de arranque	Inspeccionar/Limpiar	<b>1</b>	<b>I / L *</b>				
Bujía	Inspeccionar/Limpiar	<b>2</b>			<b>I / L</b>	<b>R*</b>	
Tornillos/Tuercas/ Pernos	Inspeccionar/Apretar/ Reemplazar	<b>1</b>	<b>I / R*</b>				

**CÓDIGOS DE LETRAS DEL PROCEDIMIENTO DE M MANTENIMIENTO:** I INSPECCIONAR, R = REEMPLAZAR, L = LIMPIAR

**NOTA IMPORTANTE** - Los intervalos indicados son máximos. El uso real y su experiencia determinarán la frecuencia del mantenimiento requerido.

**NOTAS DE PROCEDIMIENTOS DE MANTENIMIENTO:**

(1) Aplique el LUBRICANTE™ de ECHO® cada 25 horas de uso.

(2) Aplique el LUBRICANTE™ de ECHO® cada 50 horas de uso.

(3) Los depósitos de combustible evaporativo NO requieren un mantenimiento normal para mantener la integridad de las emisiones

\* Todas las recomendaciones de reemplazo se basan en encontrar piezas dañadas o desgastadas durante la inspección.

## FILTRO DE AIRE

### Nivel 1.

**Herramientas necesarias:** Cepillo de limpieza, de 25 ó 50mm (1 ó 2 pulg.)

**Piezas necesarias:** JUEGO DE FILTRO DE AIRE Y COMBUSTIBLE REPOWER™ 90030.

1. Cierre el estrangulador (posición de arranque en frío [I]). Esto impide la entrada de polvo en la boca del carburador cuando el filtro de aire es removido. Cepille el polvo acumulado en el área del filtro de aire.
2. Remueva la tapa del filtro de aire. Ligeramente cepille los desechos de la tapa.
3. Remueva el filtro de aire y ligeramente cepille los desechos del filtro. Reemplácelo si está dañado, empapado de combustible, muy sucio, o si los bordes de goma estan deformes.
4. Si el filtro puede utilizarse de nuevo, asegúrese de que:
  - Ajuste firmemente en la cavidad del filtro de aire.
  - Sea instalado con el lado original apuntando hacia afuera.
5. Instale la tapa del filtro de aire.

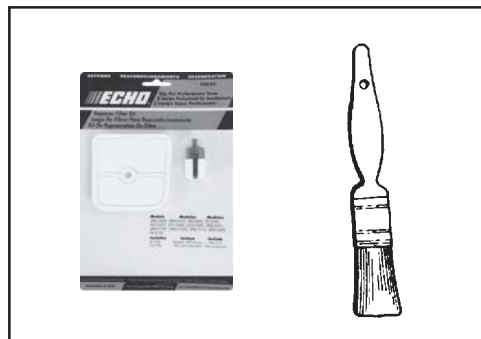

## FILTRO DE COMBUSTIBLE

### Nivel 1.

**Herramientas necesarias:** gancho del tubo de combustible. Alambre de 200-250 mm (8 - 10 pulg.) con un extremo doblado en forma de gancho. Trapo, embudo y un recipiente de combustible aprobado limpios.

**Piezas necesarias:** JUEGO DE FILTRO DE AIRE Y COMBUSTIBLE REPOWER™ 90030.



### ADVERTENCIA PELIGRO

El combustible es **MUY** inflamable. Tenga mucho cuidado al mezclar, almacenar o manipular combustible.

1. Use un trapo limpio para quitar la suciedad suelta alrededor de la tapa del combustible y vacíe el tanque de combustible.
2. Use el “gancho del tubo de combustible” para sacar el tubo de combustible y el filtro del tanque.
3. Quite el filtro del tubo e instale el filtro nuevo.

## BUJÍA

### Nivel 2.

*Herramientas necesarias:* llave en T, calibre de láminas,  
 Cepillo de metal de cerdas blandas.

*Piezas necesarias:* Juego de afinación 90075 REPOWER™

#### IMPORTANTE

El daño severo al motor puede ocurrir si el BPM-8Y (BPMR-8Y en Canadá) no está instalado.

1. Retire la bujía y revise si está sucia, desgastada y con el electrodo central redondeado.
2. Limpie la bujía o reemplácela con una nueva. No limpie con chorro de arena. La arena que se queda en la bujía dañará el motor.
3. Calibre la bujía, doblando el electrodo exterior.
4. Apriete la bujía a 150-170 kg/cm (130-150 lb-pulg).

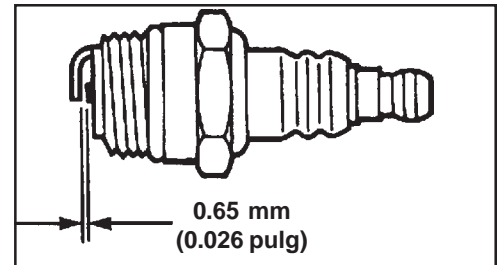
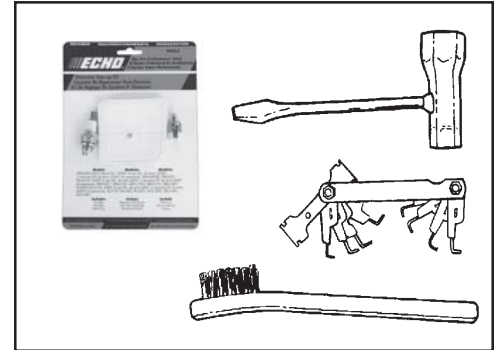

## SISTEMAS DE ENFRIAMIENTO

### Nivel 2.

*Herramientas necesarias:* destornillador de cruceta, llave hexagonal de 4 mm, cepillo de limpieza, 25 ó 50 mm (1 ó 2 pulg.)

*Piezas necesarias:* ninguna si tiene cuidado.

#### IMPORTANTE

Para mantener las temperatura apropiadas del motor, el aire de enfriamiento debe atravesar libremente el área de las aletas del cilindro. Este caudal de aire disipa el calor de la combustión del motor.

Se puede producir el recalentamiento y agarrotamiento del motor cuando:

- Se bloquean las admisiones de aire, impidiendo que el aire de enfriamiento llegue al cilindro.
- Acumulación de polvo y hierba en el exterior del cilindro. Esta acumulación aísla el motor e impide que se disipe el calor.

El desbloqueo de los conductos de enfriamiento o la limpieza de las aletas de enfriamiento se considera parte del “mantenimiento normal”. Las fallas atribuidas a falta de mantenimiento no están garantizadas.

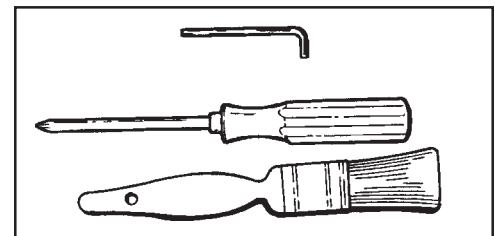

1. Quite el cable de la bujía.
2. Quite los dos (2) tornillos de la tapa del silenciador y la tapa del silenciador (A).
3. Quite el tornillo y apoyabrazos (B).
4. Quite la tapa del motor (C).

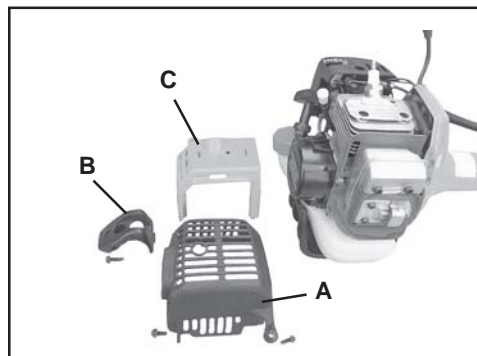

## IMPORTANTE

NO use un raspador de metal para quitar la suciedad de las aletas del cilindro.

5. Use un cepillo para quitar el polvo de las aletas del cilindro.
6. Quite la hierba y las hojas de la rejilla entre el motor de arranque de rebobinado y el tanque de combustible.
7. Monte los componentes en sentido inverso.

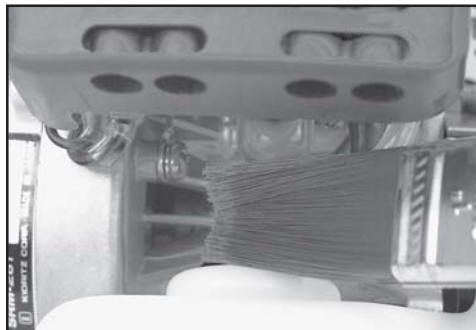
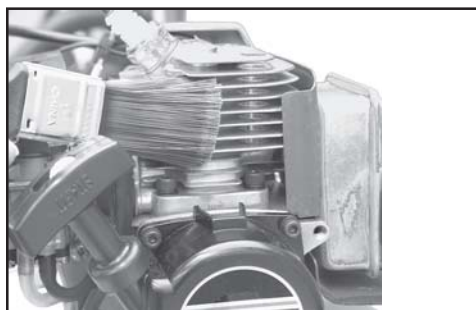

## SISTEMA DE ESCAPE

### Rejilla del apagachispas

Nivel 2.

*Herramientas necesarias:* destornillador de cruceta, cepillo de metal de cerdas suaves, llave hexagonal de 4 mm

*Piezas necesarias:* rejilla de apagachispas, empaquetadura

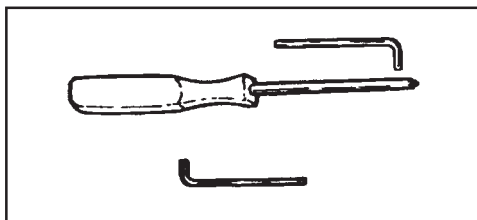

1. Quite la tapa del motor (A). Consulte en “Limpieza del sistema de enfriamiento”, las instrucciones paso a paso.
2. Ponga el pistón en el punto muerto superior para impedir la entrada de carbón/polvo en el cilindro.
3. Quite la tapa de la rejilla del apagachispas (B), empaquetadura (C) y rejilla (D) del cuerpo del silenciador.
4. Limpie los depósitos de carbón de la componentes del silenciador.

### NOTA

Al limpiar depósitos de carbón, tenga cuidado de no dañar el cuerpo catalítico.

5. Reemplace la rejilla si está rajada, taponada o tiene agujeros debido a quemaduras.
6. Monte los componentes en sentido inverso.

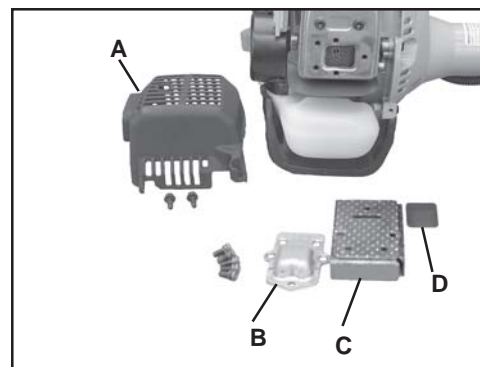

### Orificio de escape del cilindro

#### Nivel 3.

### IMPORTANTE

Se debe inspeccionar el orificio de escape del cilindro y se debe limpiar el exceso de carbón cada 3 meses o 90 horas de operación para mantener este motor dentro del período de durabilidad de las emisiones. ECHO recomienda encarecidamente que envíe la unidad al distribuidor ECHO para este importante servicio de mantenimiento.

## AJUSTE DEL CARBURADOR

### Rodaje del motor

Los motores nuevos se deben operar una mínima de dos tanques de combustible antes de ajustar el carburador. Durante el período de rodaje el rendimiento del motor aumentará y se estabilizarán las emisiones de escape. La velocidad en vacío puede ajustarse según sea necesario.

### Ajuste de altitud elevada

No se requiere efectuar un ajuste de altitud elevada para la operación apropiada de este motor.

#### Nivel 2.

*Herramientas necesarias:* destornillador, tacómetro (N/P de ECHO 99051130017).

*Piezas necesarias:* ninguna.

### NOTA

Todas las unidades se hacen funcionar en fábrica y el carburador se ajusta en cumplimiento con las regulaciones de emisiones de EPA. Este carburador no tiene agujas de ajuste de aceleración y alta velocidad.

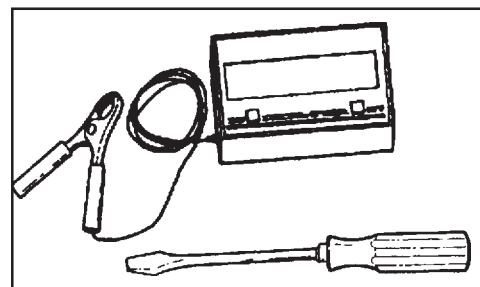

1. Compruebe la velocidad en vacío y reajuste si es necesario. Si se dispone de un tacómetro, se debe ajustar el tornillo de velocidad en vacío (A) para fijar las especificaciones encontradas en la página 27 “Especificaciones” de este manual. Gire el tornillo de vacío (A) hacia la derecha para aumentar la velocidad en vacío; hacia la izquierda para disminuir la velocidad en vacío.

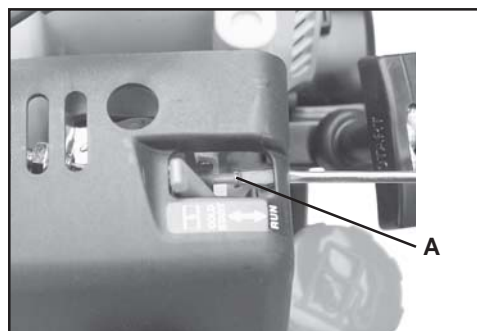

## ADVERTENCIA PELIGRO

Cuando se completa el ajuste del carburador, no se debe hacer mueva el accesorio de corte en vacío, ya que de lo contrario se pueden producir lesiones personales graves.

## LUBRICACIÓN

### Nivel 1.

*Herramientas necesarias:* llave de boca de 13 mm, destornillador, trapo limpio, pistola de engrase

*Piezas necesarias:* LUBRICANTE® DEECHO™ de 8 onzas (N/P 91014) o grasa a base de litio.

### Caja de engranajes

1. Limpie todos los residuos sueltos de la caja de engranajes.
2. Quite el tapón (A) y compruebe el nivel de grasa.
3. Añada grasa si es necesario. NO llene excesivamente.

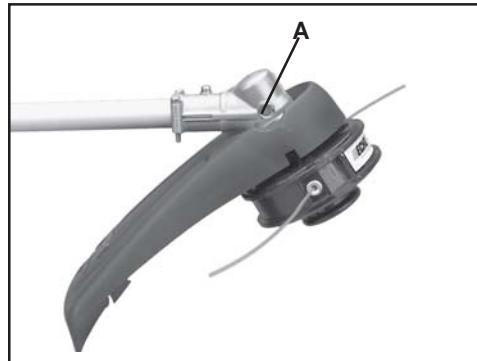
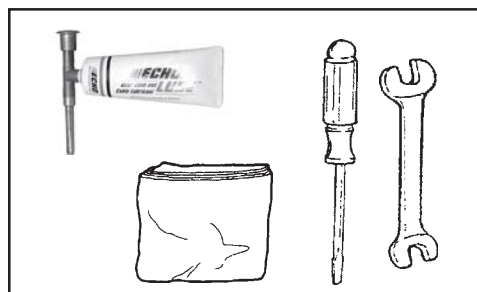

### Eje de impulsión

1. Afloje los dos (2) tornillos (B) y quite el tornillo guía central (C). Tire de la caja de engranajes y protector sacándolo de la caja del eje de impulsión.
2. Tire del cable flexible sacándolo de la caja del eje de impulsión, límpielo completamente y recubra con una capa fina [15 ml (1/2 onzas)] de grasa.
3. Deslice el cable flexible hacia atrás en la caja de impulsión. NO ensucie el cable flexible.
4. Instale la caja de engranajes y el conjunto de protector.

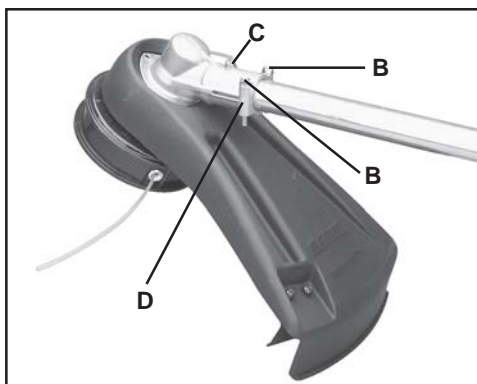

### IMPORTANTE

El lado plano de las arandelas (D) debe estar contra el eje del motor.

## REEMPLAZO DEL HILO DE NILÓN

*Piezas requeridas:* Línea cortadora de nilón de 0.095 pulgada, de 6 metros (20 pies) de longitud.

1. Apague el motor. Ponga la unidad sobre el suelo con el conjunto del cabezal hacia arriba.
2. Sostenga el tambor (A) y haga firmemente girar el carrete (B) en sentido del reloj hasta que el desune del interno de transmisión. Jale el carrete del tambor. NO empuje el carrete hacia adentro mientras gire.
3. Use una pieza de línea de nilón (C) nueva de 6 metros (20 pies) de longitud y enróllela a través de el anillo modeado (D) en el carrete. Estire la línea y ajústela de modo que un extremo sea 6 pulgadas (15 cm) más largo que el otro.
4. Sostenga el carrete con la abertura hacia usted. Ponga el dedo índice entre los dos filamentos y enrolle la línea, en forma apretada y regular, en dirección de la flecha marcada «CC».
5. Deténgase cuando queden aproximadamente de 6 a 8 pulgadas (15 a 20 cm) de línea (C) y coloque los extremos en las muescas (F) del carrete (B).
6. Coloque los extremos de la línea a través de los ojillos (G) de la cubierta y coloque el carrete (B) sobre la transmisión (H). Alinee los tarugos (I) en la transmisión con las muescas en el carrete y empuje el carrete en el tambor.
7. Jale ambas líneas hasta que salgan libremente de las muescas (F) en el carrete.

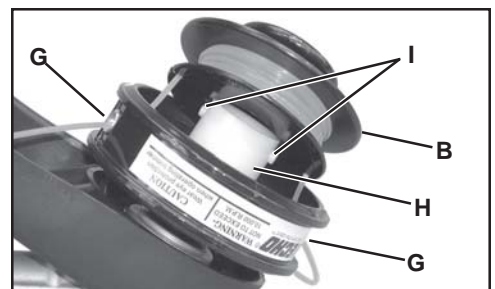
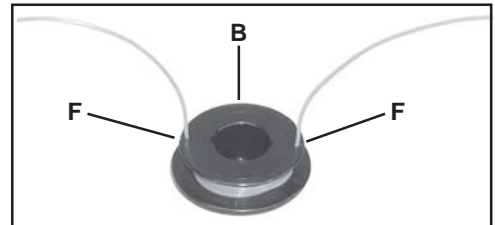
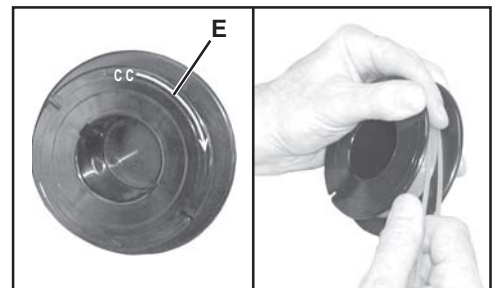
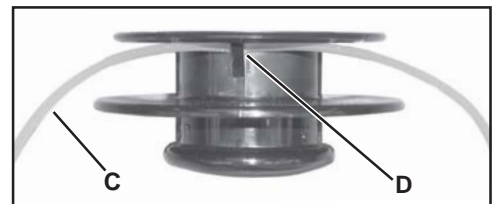
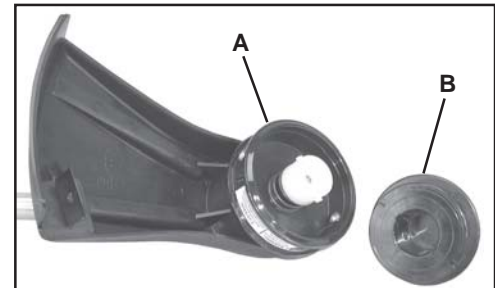
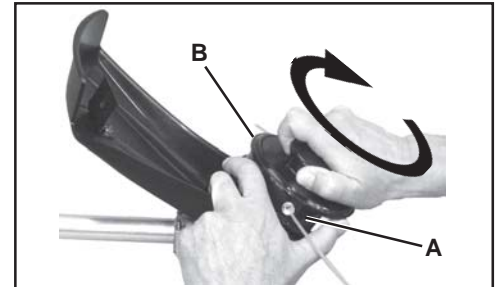

- Sostenga el tambor (A) firmemente y gire el carrete (B) en sentido contrario del reloj hasta que se detenga. NO empuje el carrete hacia adentro mientras gire.

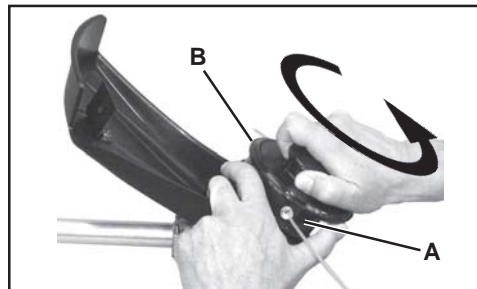

- Jale ambas líneas y recórtelas a la longitud de la cuchilla de corte.



## AFILADO DE LAS HOJAS DE METAL

Se han aprobado tres estilos de hojas de metal para usar en la desbrozadora ECHO. La hoja de 8 dientes puede afilarse durante el mantenimiento normal. La hoja limpiadora y la hoja de 80 dientes requiere un servicio profesional.

Antes de afilar, inspeccione **DETALLADAMENTE** la hoja para ver si tiene rajaduras (fíjese detalladamente en la parte inferior de cada diente y en el agujero de montaje central), dientes que faltan y si está doblada. Si se descubre **CUALQUIERA** de estos problemas, reemplace la hoja.

Al afilar una hoja, quite siempre la misma cantidad de material de cada diente para mantener el equilibrio. Una hoja que no esté equilibrada es peligrosa debido a las vibraciones y puede romperse.

### Hoja de 8 dientes

**Herramientas necesarias:** lima plana (preferida). Rectificadora eléctrica si se requieren cuidados especiales. Lima redonda (cola de rata) para garganta (radio).

- Lime cada diente a un ángulo de 30 grados un número específico de veces, por ejemplo, 4 pasadas por diente. Trabaje alrededor de la hoja hasta que todos los dientes estén afilados.
- NO lime la 'garganta' (radio) del diente con una lima plana. El radio debe ser igual. Una esquina afilada producirá una grieta y ocasionará la rotura de la hoja.

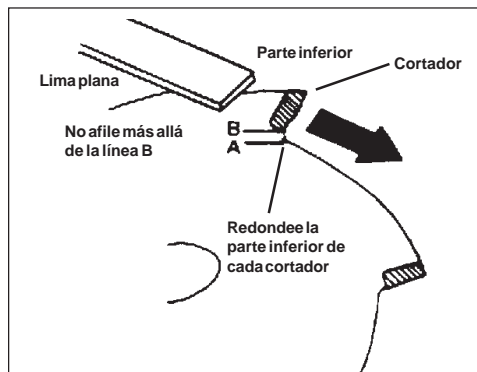
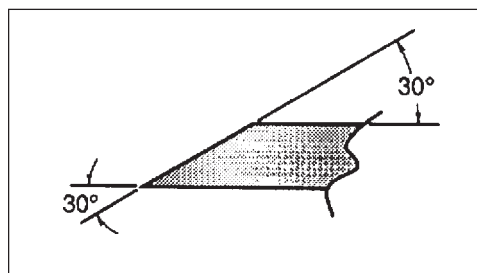
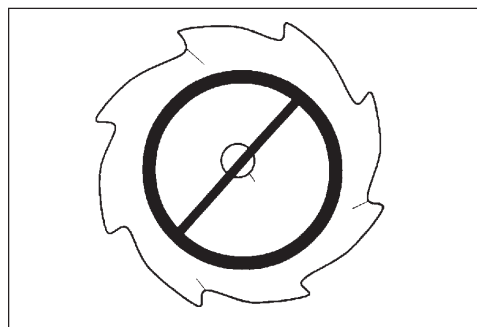

### IMPORTANTE

Si se usa una rectificadora eléctrica, tenga cuidado de no recalentar los dientes, no deje que las puntas/dientes se pongan de color rojo incandescente o se vuelvan de color azul. NO ponga la hoja en agua de enfriamiento. Esto cambiará el templeado de la hoja y podría ocasionar la rotura de la misma.

- Después de afilar los dientes, compruebe el radio de cada diente para ver si hay evidencia de una esquina cuadrada (afilada). Use la lima redonda (cola de rata) para restablecer el radio.

## LOCALIZACIÓN Y REPARACIÓN DE FALLAS

PLACA DE AVERÍAS DEL PROBLEMA DEL MOTOR				
Problema	Verifican	Estatus	Causa	Remedio
El motor gira - arranca con dificultades/no arranca	Combustible en el carburador	No llega combustible al carburador	Filtro para combustible taponado Tubería de combustible taponado Carburador	Limpie  Limpie Vea a su Distribuidor ECHO
	Combustible en el cilindro	No hay combustible en el cilindro	Carburador	Vea a su Distribuidor ECHO
		Silenciador mojado de combustible	Mezcla de combustible demasiado rica	Abra el estrangulador Limpie/Reemplace el filtro de aire Ajuste carburador Vea a su Distribuidor ECHO
	Chispa en el extremo de cable de bujía	No hay chispa	Interruptor de parada en la posición de desactivado Problema eléctrico Interrupción de enclavamiento	Ponga el interruptor en la posición de encendido Vea a su Distribuidor ECHO Vea a su Distribuidor ECHO
	Chispa en bujía	No hay chispa	Separación entre puntas incorrecta Tapada con carbón Ensuciada con combustible Bujía defectuosa	Ajuste 0.65 mm (0.026 pulg.)  Limpie/Reemplace Limpie/Reemplace Reemplace la bujía
El motor funciona, se para o acelera mal	Filtro de aire	Filtro de aire sucio	Normal desgaste	Limpie/Reemplace
	Filtro de combustible	Filtro de combustible sucio	Contaminantes/residuos en combustible	Reemplace
	Ventilación de combustible	Respiradero de combustible taponado	Contaminantes/residuos en combustible	Limpie/Reemplace
	Bujía	Bujía sucio/defectuosa	Normal desgaste	Limpie y ajuste/reemplace
	Carburador	Separación entre puntas incorrecta	Vibración	Ajuste
	Sistema de enfriamiento	Sistema de enfriamiento sucio/taponado	Operación extendida en localizaciones de sucios	Limpie
	Rejilla del apagachispas	Rejilla del apagachispas taponada	Normal desgaste	Reemplace
El motor no gira	N/D	N/D	Problema interno de motor	Vea a su Distribuidor ECHO

### ADVERTENCIA



### PELIGRO

Los vapores de combustible son **extremadamente** inflamables y pueden causar incendios o explosiones. No pruebe **nunca** si existe una chispa de encendido cerca de una abertura de bujía ya que de lo contrario se pueden producir lesiones personales.

## ALMACENAMIENTO

### *Almacenamiento a largo plazo (más de 30 días)*

#### **ADVERTENCIA** **PELIGRO**

Durante la operación, el silenciador o el silenciador catalítico y la tapa circundante se calientan. Mantenga siempre limpia de residuos inflamables el área de escape durante el transporte o almacenamiento, ya que de lo contrario se pueden producir daños materiales o lesiones personales.

No guarde la unidad durante un tiempo prolongado (30 días o más) sin protegerla mantenimiento que incluye lo siguiente:

1. Guarde la unidad en un lugar seco sin polvo, fuera del alcance de los niños.

#### **ADVERTENCIA** **PELIGRO**

No la guarde en un recinto donde se puedan acumular vapores de combustible o lleguen a una llama abierta o chispa.

2. Ponga el interruptor de parada en la posición de "APAGADO".
3. Quite la grasa, aceite, polvo y residuos acumulados en el exterior de la unidad.
4. Efectúe todas las tareas de lubricación y servicio periódicas que sean necesarias.
5. Apriete todos los tornillos y tuercas.

6. Drene el tanque de combustible completamente y tire varias veces del tirador del motor de arranque de rebobinado para vaciar el combustible del carburador.
7. Quite la bujía y eche 7 cc (1/4 onza) de aceite de motor fresco limpio de dos tiempos en el cilindro por el agujero de la bujía.
  - A. Ponga un trapo limpio sobre el agujero de la bujía.
  - B. Tire 2-3 veces del tirador del motor de arranque de rebobinado para distribuir el aceite dentro del motor.
  - C. Observe la posición del pistón por el agujero de la bujía. Tire lentamente del tirador del motor de arranque de rebobinado hasta que el pistón alcance el tope de su recorrido y déjelo ahí.
8. Instale la bujía (no conecte el cable de encendido).

## ESPECIFICACIONES

<b>MODELO</b> .....	<b>SRM-261T</b>
Longitud sin cabezal cortador .....	1795 mm (70,7 pulg)
Ancho .....	250 mm (9,84 pulg)
Altura .....	250 mm (9,84 pulg)
Peso (seco) con cabezal cortador .....	5,61 kg (12,3 lb)
Calibre .....	34,0 mm (1,34 pulg)
Carrera .....	28,0 mm (1,10 pulg)
Cilindrada .....	25,4 cc (1,55 pulg <sup>3</sup> )
Escape .....	Apagachispas / Silenciador con catalizador
Carburador .....	Walbro con cebador
Sistema de encendido .....	Magneto de volante, descarga de capacitor
Bujía .....	NGK BPM-8Y (Separación entre puntas 0,65 mm (0,026 pulg))
Combustible .....	Mezcla (gasolina y aceite de dos tiempos)
Relación de combustible/aceite .....	50:1 de aceite para motor de dos tiempos enfriado por aire
Gasolina .....	Octanaje 89 sin plomo. NO use combustible que contenga alcohol metílico, más del 10% de alcohol etílico o 15% de MTBE.
Aceite .....	Universal para motor de 2 tiempos Power Blend™ de Echo
Capacidad del tanque de combustible .....	0,58 litros (19,6 onzas fluidas)
Sistema de motor de arranque .....	Motor de arranque de rebobinado automático
Embrague .....	Tipo centrífugo
Sistema aislado de las vibraciones .....	Amortiguador de caucho en el apoyo de motor (servicio pesado). Asidero de goma en la empuñadura delantera
Barra de operación .....	Tubo de aluminio de 25,0 mm
Eje de impulsión .....	6,35 mm (1/4 pulg) eje flexible
Relación de la caja de engranajes .....	Reducción 2,07 :1
Sentido de giro .....	Hacia la izquierda; vista desde arriba
Cabezal cortador .....	Cabeza de hilo de nilón (2 hilos) con capacidad para hilo Crossfire™ 0.095 pulg de 13 m (40 pies) de largo
Empuñadura* .....	Delantera - Asa y empuñadura trasera derecha con asideros de caucho
Arnés para el hombro .....	Optativo
Velocidad en vacío .....	2.750 - 3.250 RPM
Velocidad de embragado .....	3.500 - 4.100 RPM
Velocidad con el acelerador completamente abierto con cabeza de hilo de nilón .....	8.500 - 10.500 RPM
Velocidad con el acelerador completamente abierto con hoja .....	9.000 - 11.000 RPM

## INFORMACIÓN DE SERVICIO

### PIEZAS/NÚMERO DE SERIE

Las piezas originales ECHO y las piezas y conjuntos de repuesto REPOWER™ de ECHO para sus productos ECHO pueden conseguirse solamente en su distribuidor ECHO autorizado. Cuando necesite comprar piezas, tenga **siempre** a mano el número de modelo y el número de serie de la unidad. Estos números están en la caja del motor. Como futura referencia, escríbalos en el espacio de abajo.

Modelo No. \_\_\_\_\_ N/S \_\_\_\_\_

### SERVICIO

El servicio de este producto durante el período de garantía debe ser realizado por un distribuidor de servicio autorizado de ECHO. Para obtener el nombre y dirección del distribuidor de servicio autorizado de ECHO más próximo, pregunte en la tienda donde lo compró o llame al: 1-800-432-ECHO (3246). En nuestra página web también disponemos de información sobre los distribuidores. Cuando presente su unidad para servicio/reparaciones de garantía, se requiere una prueba de compra.

### ASISTENCIA PARA PRODUCTOS DEL

### CONSUMIDOR DE ECHO

Si necesita asistencia o tiene dudas referentes a la aplicación, operación o mantenimiento de este producto puede llamar al Departamento de asistencia de productos del consumidor de ECHO, 1-800-673-1558 de 8:30 de la mañana a 4:30 de la tarde (hora central estándar) de lunes a viernes. Antes de llamar, tenga a mano el número de modelo y serie de su unidad para ayudar a su representante de asistencia de productos del consumidor.

### REGISTRO DE LA GARANTÍA

Para asegurar una cobertura de la garantía sin problemas es importante que registre sus equipos ECHO en línea en [www.echo-usa.com](http://www.echo-usa.com). Existen otras opciones de registro automatizadas por teléfono llamando al 1-800-432-3246 o rellenando la tarjeta de registro de garantía suministrada con su unidad. El registro de su producto confirma su cobertura de garantía y proporciona un enlace directo entre usted y ECHO si es necesario que nos pongamos en contacto con usted.

### MANUALES ADICIONALES O DE REPUESTO

Puede conseguir **manuales de seguridad** gratuitos en inglés/español o inglés/francés en su distribuidor ECHO o en [www.echo-usa.com](http://www.echo-usa.com).

Se pueden conseguir **manuales del operador y piezas**:

- Descargando de forma gratuita de [www.echo-usa.com](http://www.echo-usa.com)
- Comprando a su distribuidor ECHO.
- Enviando una petición escrita que indique el número del modelo y el número de serie de la unidad Echo que posea, el número de pieza del manual (si lo sabe), su nombre y dirección, y correo a la dirección de debajo.

Los **videos de seguridad** pueden conseguirse en su distribuidor ECHO. Es necesario pagar \$5,00 de envío por cada video.



### ¿DISTRIBUIDOR?

Llame a

**1-800-432-ECHO**

**1-800-432-3246**

**[www.echo-usa.com](http://www.echo-usa.com)**

### ASISTENCIA PARA PRODUCTOS

DEL CONSUMIDOR

**1-800-673-1558**

**8:30 am. - 4:30 pm. Lunes -  
Viernes Hora del Centro**



# ECHO®

**ECHO, INCORPORATED**

400 OAKWOOD ROAD  
LAKE ZURICH, IL 60047-1564

**[www.echo-usa.com](http://www.echo-usa.com)**

11001001/11999999

12001001/12999999